

AOC

GAMING



Manual do Usuário

25G4ZR

AOC GAMING MONITOR

Segurança	1
Convenções Nacionais	1
Alimentação	2
Instalação	3
Limpeza	4
Outro	5
Configuração	6
Conteúdo da Caixa	6
Montagem do Suporte e Base	7
Ajuste do Ângulo de Visualização	8
Ligação do Monitor	9
Montagem na parede	10
Função Adaptive-Sync	11
HDR	12
Ajustar	13
Teclas de Atalho	13
Definições do OSD	14
Configuração de Jogo	15
Imagem	17
Definições	19
Áudio	20
Configuração do OSD	21
Informação	22
Indicador LED	23
Resolução de problemas	24
Especificação	25
Especificação Geral	25
Política relativa a defeitos de píxeis em ecrãs planos da AOC	26
Modos de Visualização Pré-definidos	28
Atribuição dos pinos	29
Plug and Play	30

Segurança

Convenções Nacionais

As seguintes subsecções descrevem as convenções nacionais utilizadas neste documento.

Notas, Cautelas e Avisos

Ao longo deste manual, blocos de texto podem ser acompanhados de um ícone e impressos a negrito ou em itálico. Estes blocos correspondem a notas, cautelas e avisos, sendo usados da seguinte forma:



NOTA: Uma **NOTA** indica informação importante que o ajuda a utilizar melhor o seu sistema informático.



CUIDADO: Um **CUIDADO** indica um potencial dano ao hardware ou perda de dados e explica como evitar o problema.





AVISO: Um **AVISO** indica risco de danos corporais e instrui sobre as medidas para evitar o problema.

Alguns avisos podem surgir em formatos alternativos e sem ícone. Nestes casos, a forma específica de apresentação do aviso é exigida pela autoridade reguladora.

Alimentação

 O monitor deve ser alimentado apenas com o tipo de fonte de energia indicado na etiqueta. Se não tiver certeza do tipo de alimentação elétrica em sua residência, consulte o revendedor ou a companhia elétrica local.

 O monitor está equipado com uma ficha de três pinos com terra, incluindo um terceiro pino para aterramento. Esta ficha só pode ser inserida numa tomada elétrica com terra, por motivos de segurança. Se a sua tomada não aceitar a ficha de três pinos, solicite a um electricista que instale a tomada correta ou utilize um adaptador para aterrar o equipamento com segurança. Não anule a função de segurança da ficha com aterramento.

 Desligue a unidade durante tempestades elétricas ou quando não for utilizada por longos períodos. Isto protegerá o monitor contra danos provocados por picos de tensão.

 Não sobrecarregue as réguas de tomadas nem as extensões elétricas. A sobrecarga pode provocar incêndio ou choque elétrico.

 Para assegurar um funcionamento satisfatório, utilize o monitor apenas com computadores certificados pela UL, equipados com tomadas adequadamente configuradas e marcadas entre 100-240V AC, Min. 5A.

 A tomada de parede deve estar instalada próxima ao equipamento e ser de fácil acesso.

Instalação

! Não coloque o monitor sobre carrinhos, suportes, tripés, suportes de parede ou mesas instáveis. Caso o monitor caia, pode ferir uma pessoa e causar danos graves a este produto. Utilize exclusivamente carrinhos, suportes, tripés, suportes de parede ou mesas recomendados pelo fabricante ou fornecidos com este produto. Siga as instruções do fabricante. Siga as instruções ao instalar o produto e utilize acessórios de montagem recomendados pelo fabricante. A combinação do produto com o suporte de transporte deve ser manuseada com cuidado.

! Nunca introduza qualquer objeto na ranhura do gabinete do monitor. Isso poderá danificar componentes do circuito, provocando fogo ou choque elétrico. Nunca derrame líquidos sobre o monitor.

! Não coloque a parte frontal do produto no chão.

! Se montar o monitor numa parede ou prateleira, utilize um kit de montagem aprovado pelo fabricante e siga as instruções do mesmo.

! Deixe algum espaço ao redor do monitor conforme indicado abaixo. Caso contrário, a circulação de ar poderá ser insuficiente, podendo causar superaquecimento, fogo ou danos no monitor.

! Para evitar danos potenciais, por exemplo, o descolamento do painel da moldura, assegure que o monitor não incline para baixo mais de -5 graus. Se for excedido o ângulo máximo de inclinação para baixo de -5 graus, os danos no monitor não estarão cobertos pela garantia.

Veja abaixo as áreas de ventilação recomendadas ao redor do monitor quando instalado na parede ou no suporte:

Instalado com suporte

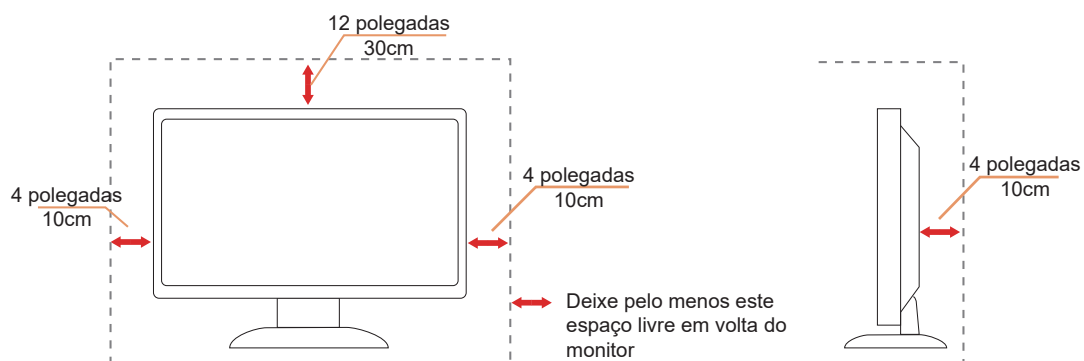

Limpeza

⚠ Limpe o gabinete regularmente com um pano macio humedecido com água.

⚠ Ao limpar, utilize um pano macio de algodão ou microfibra. O pano deve estar húmido e quase seco; não permita que líquido entre no equipamento.





⚠ Desligue o cabo de alimentação antes de limpar o produto.

Outro

 Se o produto emitir cheiro estranho, ruído ou fumo, desligue imediatamente a ficha de alimentação e contacte um Centro de Assistência.

 Assegure-se de que as aberturas de ventilação não estejam bloqueadas por uma mesa ou cortina.

 Não utilize o monitor LCD em condições de vibração intensa ou impacto elevado durante o funcionamento.

 Não bata nem deixe cair o monitor durante o funcionamento ou transporte.

 Os cabos de alimentação devem possuir aprovação de segurança. Para a Alemanha, deve ser H03VV-F, 3G, 0,75 mm² ou superior.
Para outros países, devem ser utilizados tipos adequados em conformidade.

 Níveis excessivos de pressão sonora provenientes de auscultadores e headphones podem causar perda auditiva. O ajuste do equalizador para o máximo aumenta a tensão de saída dos auscultadores e auriculares e, conseqüentemente, o nível de pressão sonora.

Configuração

Conteúdo da Caixa

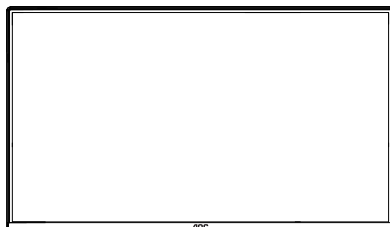

Monitor

*



Quick Start Guide

*



Warranty Card



Stand



Base



Power Cable

*



HDMI Cable

*



DisplayPort Cable

* Nem todos os cabos de sinal são fornecidos para todos os países e regiões. Por favor, confirme junto do distribuidor local ou do escritório da AOC.

Montagem do Suporte e Base

Por favor, monte ou remova a base seguindo os passos indicados abaixo.

Montagem:

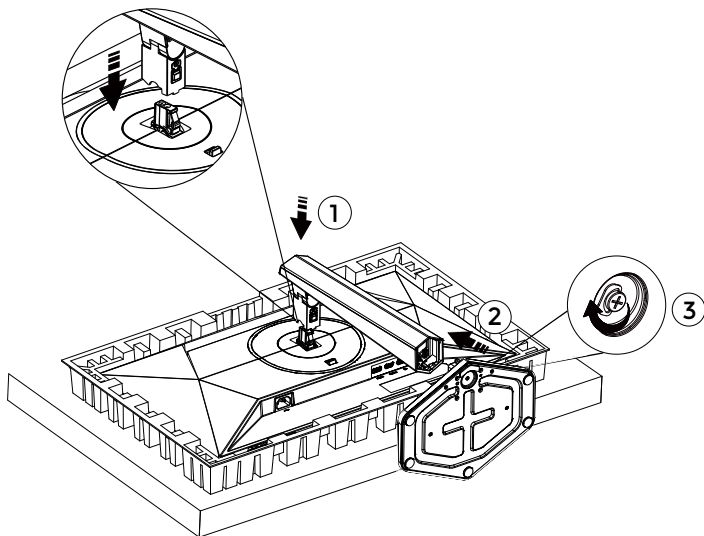

Remoção:

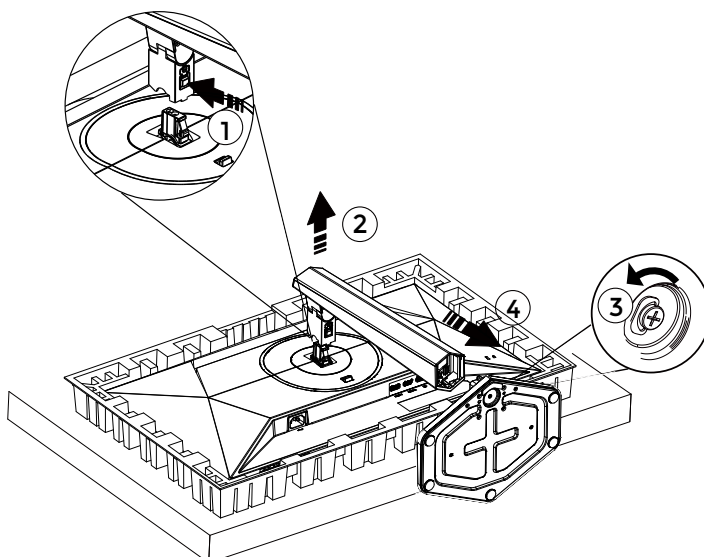

Especificação do parafuso da base: M6*23 mm (rosca efetiva 5,5 mm)

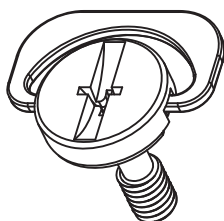

 **NOTA: O design do ecrã pode diferir do ilustrado.**

Ajuste do Ângulo de Visualização

Para obter a melhor experiência de visualização, recomenda-se que o utilizador assegure a visualização da totalidade do ecrã, ajustando o ângulo do monitor segundo a sua preferência pessoal.

Segure o suporte para evitar que o monitor tombe ao alterar o ângulo.

É possível ajustar o monitor conforme indicado abaixo:

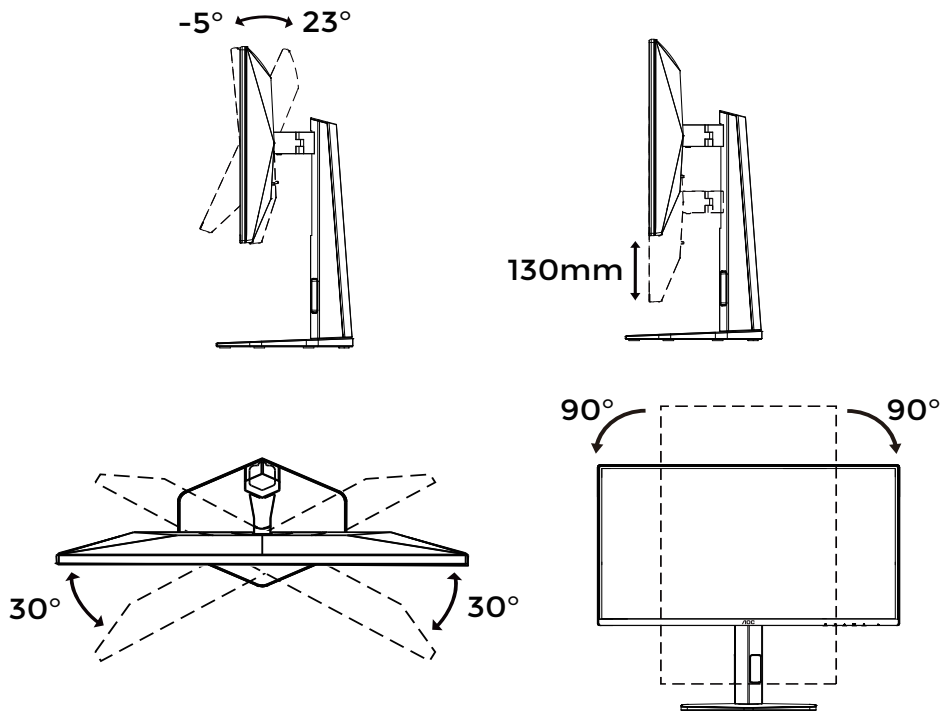

NOTA:

Não toque no painel LCD durante a alteração do ângulo. O contacto com o painel LCD pode causar danos.

Ligação do Monitor

Ligações dos cabos na parte traseira do monitor e do computador:

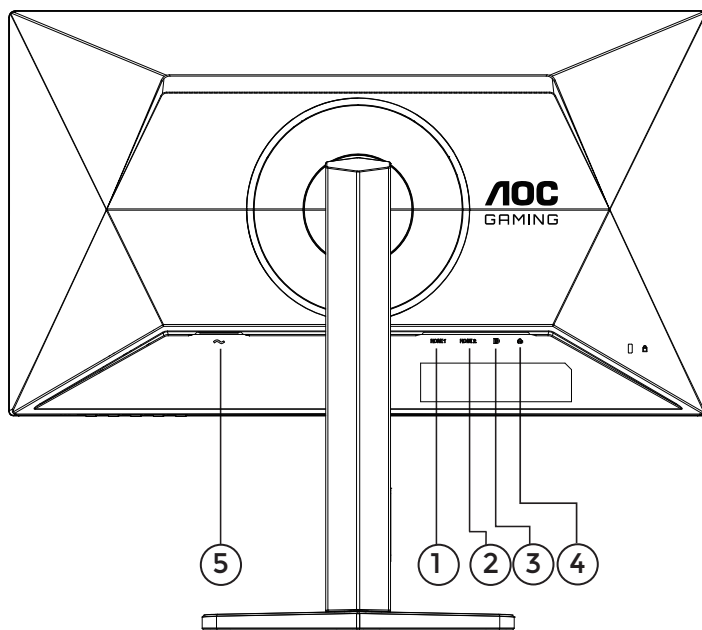

1. HDMI 1
2. HDMI 2
3. DisplayPort
4. Auriculares
5. Alimentação

Ligar ao PC

1. Ligue firmemente o cabo de alimentação à parte traseira do monitor.
2. Desligue o computador e retire o respetivo cabo de alimentação.
3. Ligue o cabo de sinal do monitor à ficha de vídeo na parte traseira do computador.
4. Ligue os cabos de alimentação do computador e do monitor a uma tomada próxima.
5. Ligue o computador e o monitor.

Se o monitor exibir uma imagem, a instalação está concluída. Se não exibir uma imagem, consulte a secção de resolução de problemas.

Para proteger o equipamento, desligue sempre o PC e o monitor LCD antes de efetuar qualquer ligação.

Montagem na parede

Preparação para instalar um suporte de parede opcional.

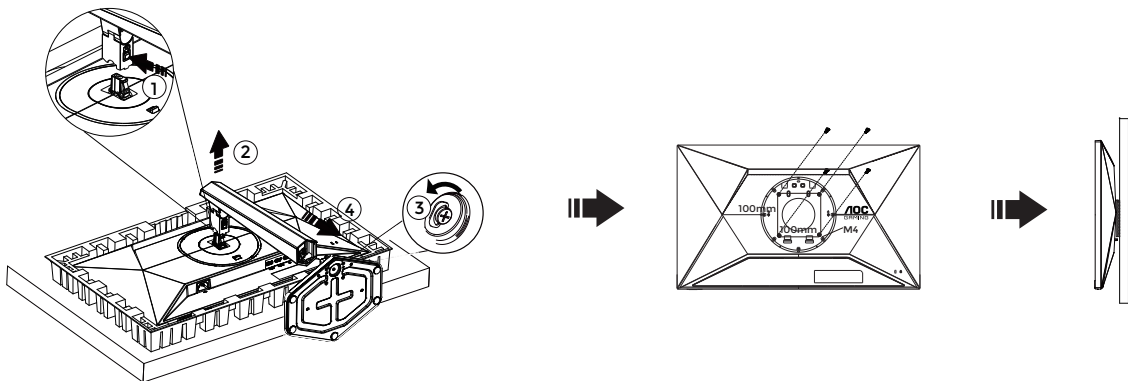

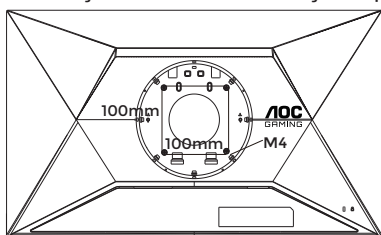

Este monitor pode ser fixado a um suporte de parede adquirido em separado. Desligue a alimentação antes deste procedimento. Siga os seguintes passos:

1. Remova a base.
2. Siga as instruções do fabricante para montar o braço de fixação mural.
3. Coloque o braço de fixação mural na parte traseira do monitor. Alinhe os orifícios do braço com os orifícios na parte traseira do monitor.
4. Insira os 4 parafusos nos orifícios e aperte-os.
5. Reconecte os cabos. Consulte o manual do utilizador fornecido com o braço de fixação mural opcional para instruções sobre a sua fixação à parede.

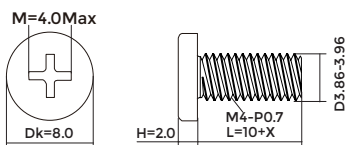

Especificações dos parafusos do suporte de parede:
M4*(10+X)mm (X=Espessura do suporte de montagem na parede)



 **Nota:** Os orifícios para parafusos de fixação VESA não estão disponíveis em todos os modelos; por favor, consulte o vendedor ou o departamento oficial da AOC. Contacte sempre o fabricante para a instalação mural.

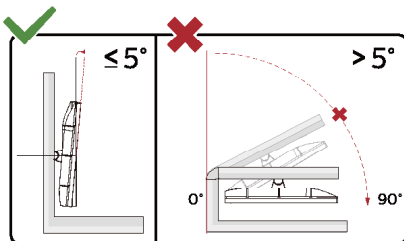

* O design do ecrã pode diferir do ilustrado.

⚠ AVISO:

1. Para evitar danos potenciais no ecrã, como o descolamento do painel, assegure que o monitor não incline para baixo mais do que -5 graus.
2. Não pressione o ecrã ao ajustar o ângulo do monitor. Segure apenas pela moldura.

Função Adaptive-Sync

1. A função Adaptive-Sync funciona com DisplayPort/HDMI.
2. Placa gráfica compatível: a lista recomendada é a seguinte, podendo também ser consultada em www.AMD.com.

Placas Gráficas

- Série Radeon™ RX Vega
- Série Radeon™ RX 500
- Série Radeon™ RX 400
- Série Radeon™ R9/R7 300 (exceto R9 370/X, R7 370/X e R7 265)
- Radeon™ Pro Duo (2016)
- Série Radeon™ R9 Nano
- Série Radeon™ R9 Fury
- Série Radeon™ R9/R7 200 (exceto R9 270/X e R9 280/X)

Processadores

- AMD Ryzen™ 7 2700U
- AMD Ryzen™ 5 2500U
- AMD Ryzen™ 5 2400G
- AMD Ryzen™ 3 2300U
- AMD Ryzen™ 3 2200G
- AMD PRO A12-9800
- AMD PRO A12-9800E
- AMD PRO A10-9700
- AMD PRO A10-9700E
- AMD PRO A8-9600
- AMD PRO A6-9500
- AMD PRO A6-9500E
- AMD PRO A12-8870
- AMD PRO A12-8870E
- AMD PRO A10-8770
- AMD PRO A10-8770E
- AMD PRO A10-8750B
- AMD PRO A8-8650B
- AMD PRO A6-8570
- AMD PRO A6-8570E
- AMD PRO A4-8350B
- AMD A10-7890K
- AMD A10-7870K
- AMD A10-7850K
- AMD A10-7800
- AMD A10-7700K
- AMD A8-7670K
- AMD A8-7650K
- AMD A8-7600
- AMD A6-7400K

HDR

É compatível com sinais de entrada no formato HDR10.

O monitor pode ativar automaticamente a função HDR se o leitor e o conteúdo forem compatíveis. Por favor, contacte o fabricante do dispositivo e o fornecedor do conteúdo para obter informações sobre a compatibilidade do seu dispositivo e conteúdo. Selecione "OFF" para a função HDR caso não necessite da ativação automática.

Nota:

1. Não é necessário qualquer ajuste especial para a interface DisplayPort/HDMI nas versões do WIN10 anteriores à V1703.
2. Apenas a interface HDMI está disponível, e a interface DisplayPort não funciona na versão WIN10 V1703.
3. Configuração do Ecrã:
 - a. A resolução do ecrã está definida para 1920*1080, e o HDR está pré-definido como ativado.
 - b. Após iniciar uma aplicação, o melhor efeito HDR é obtido quando a resolução é alterada para 1920*1080 (se disponível).

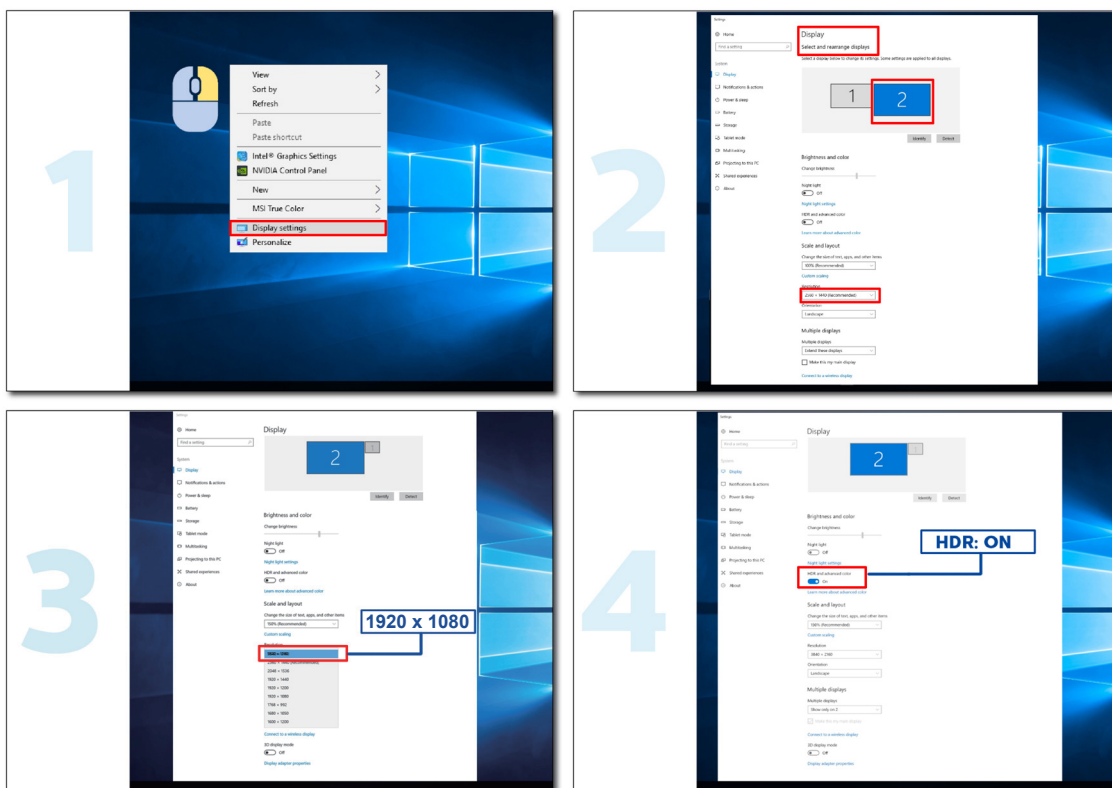

Ajustar

Teclas de Atalho

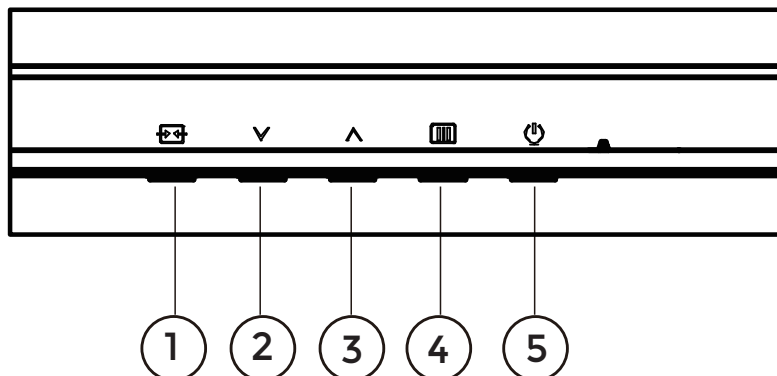

1	Fonte/Sair
2	Tecla do Utilizador (Modo de jogo)
3	Ponto do Selector
4	Menu/Introduzir
5	Alimentação

Menu/Introduzir

Pressione para exibir o OSD ou confirmar a seleção.

Alimentação

Pressione o botão de Energia para ligar o monitor.

Ponto do Selector

Quando não existir OSD, pressione o botão Ponto do Selector para mostrar/ocultar o Ponto do Selector.

Tecla do Utilizador (Modo de jogo)

Definição do Utilizador “V” Menu de atalho de tecla: Modo de jogo/Contador de frames.

O padrão é Modo de jogo.

Quando não existir OSD, pressione “V” a tecla para abrir a função Modo de jogo, depois pressione “V” ou “^” a tecla para selecionar o modo de jogo (Standard, FPS, RTS, Racing, Jogador 1, Jogador 2 ou Jogador 3) consoante os diferentes tipos de jogo.

Fonte/Sair





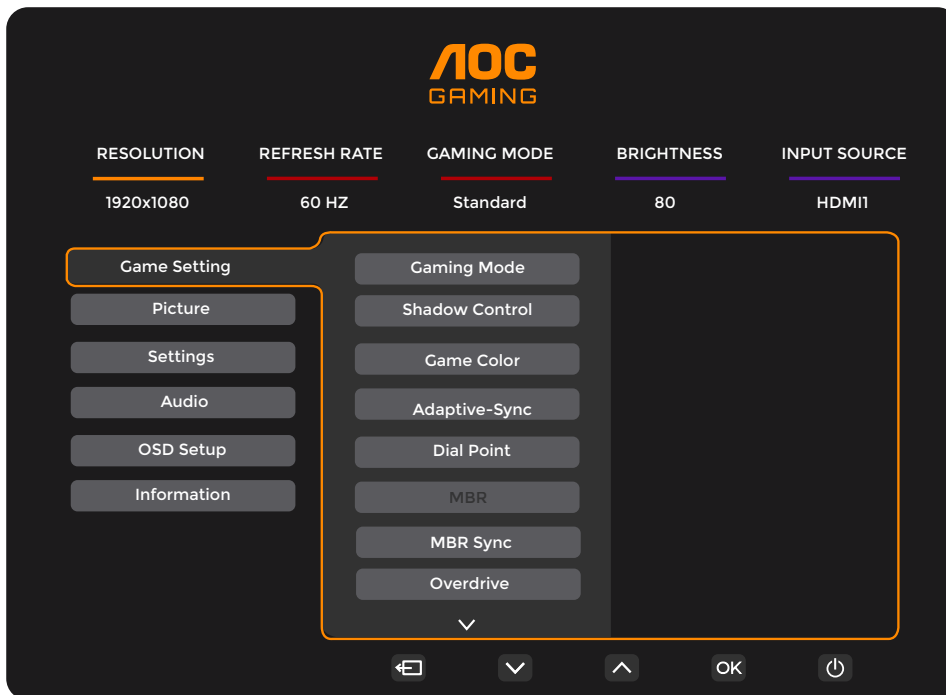

Quando o OSD estiver fechado, pressionar o botão Fonte/Sair ativará a função de tecla de atalho Fonte.

Quando o menu OSD está ativo, este botão atua como tecla de saída (para sair do menu OSD).

Definições do OSD

Instruções básicas e simples sobre as teclas de controlo.



- 1). Prima o  botão MENU para ativar a janela OSD.
- 2). Prima \downarrow ou \uparrow para navegar pelas funções. Quando a função desejada estiver realçada, prima o  botão MENU / OK para ativá-la, prima \downarrow ou \uparrow para navegar pelas funções do sub-menu. Quando a função do sub-menu desejada estiver realçada, prima  botão MENU / OK para ativá-la.
- 3). Prima \downarrow ou \uparrow para alterar as definições da função selecionada. Prima \leftarrow / \rightarrow para sair. Se desejar ajustar outra função, repita os passos 2 e 3.
- 4). Função de Bloqueio do OSD: Para bloquear o OSD, pressione e mantenha premido o  botão MENU enquanto o monitor está desligado e, em seguida, pressione o  botão de alimentação para ligar o monitor. Para desbloquear o OSD, pressione e mantenha premido o  botão MENU enquanto o monitor está desligado e, em seguida, pressione o  botão de alimentação para ligar o monitor.

Notas:

- 1). Se o produto tiver apenas uma entrada de sinal, o item "Seleção de Entrada" não poderá ser ajustado.
- 2). Se a resolução do sinal de entrada for a resolução nativa ou Adaptive-Sync, o item "Proporção da Imagem" é inválido.

Configuração de Jogo

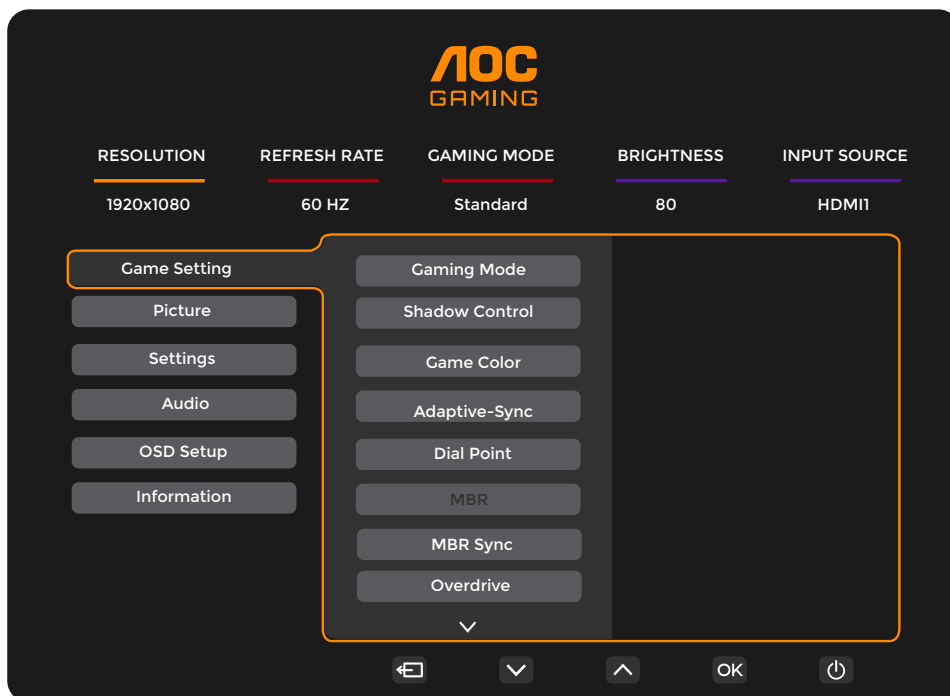

Modo de jogo	Padrão	Melhora a legibilidade para jogos adequados para web e dispositivos móveis.
	FPS	Para jogar jogos FPS (First Person Shooter). Melhora o nível de preto em temas escuros.
	RTS	Para jogar jogos RTS (Real Time Strategy). Melhora a qualidade da imagem.
	Corrida	Para jogar jogos de corrida, proporciona o tempo de resposta mais rápido e elevada saturação de cor.
	Jogador 1	Definições de preferência do utilizador guardadas como Jogador 1.
	Jogador 2	Definições de preferência do utilizador guardadas como Jogador 2.
	Jogador 3	Definições de preferência do utilizador guardadas como Jogador 3.
Controlo de Sombras	0 ~ 20	O Controlo de Sombras está predefinido para 0; o utilizador pode ajustar de 0 a 20 para obter uma imagem mais nítida. Se a imagem estiver demasiado escura para visualizar detalhes claramente, ajuste entre 0 e 20 para uma imagem mais clara.
Cor do jogo	0 ~ 20	A Cor do jogo oferece um ajuste de saturação em níveis de 0 a 20 para otimizar a qualidade da imagem.
Adaptive-Sync	Desligado / Ligado	Desative ou ative a função Adaptive-Sync. Aviso sobre o funcionamento do Adaptive-Sync: quando a função Adaptive-Sync está ativada, pode ocorrer cintilação em alguns ambientes de jogo.
Ponto do Selector	Desligado / Ligado / Dinâmico	A função "Dial Point" posiciona um indicador de mira no centro do ecrã para auxiliar os jogadores a jogar jogos de tiro em primeira pessoa (FPS) com precisão e exatidão.
MBR	0 ~ 20	MBR (Redução de Desfoque de Movimento) disponibiliza 0-20 níveis de ajuste para reduzir o desfoque de movimento. Nota: A função MBR está disponível apenas quando a função Adaptive-Sync se encontra desativada e a frequência de atualização é $\geq 75\text{Hz}$.
Sincronização MBR	Desligado / Ligado	Desativar ou Ativar a Sincronização MBR (Remoção de Desfoque de Movimento). Nota: A função de Sincronização MBR opera quando o Adaptive-Sync está ativado, o sinal de entrada possui frequência variável, e a frequência de atualização é $\geq 75\text{Hz}$.

Overdrive	Normal	Ajustar o tempo de resposta.
	Rápido	Nota:
	Mais Rápido	1. Se o utilizador ajustar o OverDrive para “Mais Rápido”, a imagem apresentada poderá ficar desfocada. Os utilizadores podem ajustar o nível de OverDrive ou desativá-lo conforme as suas preferências.
	O Mais Rápido	2. A função “Extremo” é opcional quando o Adaptive-Sync estiver desativado e a taxa de atualização for ≥ 75 Hz.
	Extremo	3. O brilho do ecrã diminuirá quando a função “Extremo” estiver ativada.
Contador de frames	Desligado / Canto Superior Direito / Canto Inferior Direito / Canto Superior Esquerdo / Canto Inferior Esquerdo	Exibe a frequência V no canto selecionado.
OverClock	Desligado / Ligado	Desativar ou ativar o OverClock.

Nota:

- 1). Quando o “Modo HDR” em “Imagem” está ativado, os itens “Controlo de Sombras” e “Cor do jogo” não podem ser ajustados.
- 2). Quando o “HDR” em “Imagem” não está definido como “DisplayHDR”, os itens “Modo de jogo”, “Controlo de Sombras”, “Cor do jogo”, “MBR” e “MBR Sync” não podem ser ajustados. O modo “Extreme” em “Overdrive” não está disponível.
Quando o “HDR” em “Imagem” não está definido como “HDR Imagem”, “HDR Filme” ou “HDR Jogo”, os itens “Modo de jogo”, “Cor do jogo”, “MBR” e “MBR Sync” não podem ser ajustados. O modo “Extreme” em “Overdrive” não está disponível.
- 3). Quando o “Espaço de Cor” em “Imagem” está definido como sRGB, os itens “Controlo de Sombras”, “Cor do jogo”, “MBR” e “MBR Sync” não podem ser ajustados. O modo “Extreme” em “Overdrive” não está disponível.

Imagem

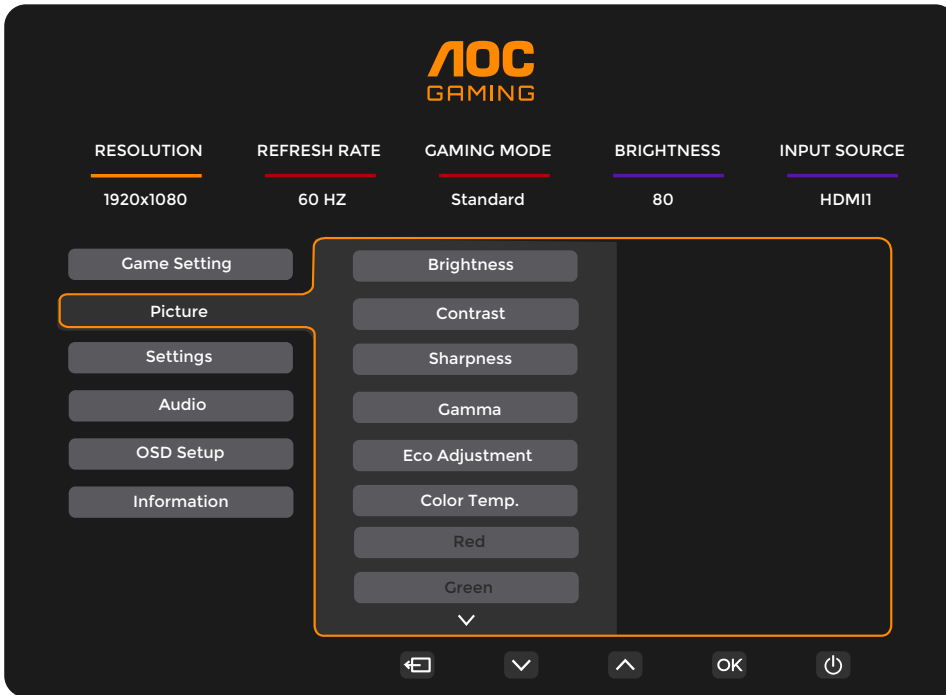

Brilho	0-100	Ajuste da Retroiluminação.
Contrast	0-100	Contraste do Registo Digital.
Nitidez	0-100	Ajuste da Nitidez.
Gama	1.8 / 2.0 / 2.2 / 2.4 / 2.6	Ajustar Gama.
Ajuste Eco	Padrão	Modo Padrão.
	Text	Modo Texto.
	Internet	Modo Internet.
	Jogo	Modo Jogo.
	Filme	Modo Filme.
	Desporto	Modo Desporto.
	Leitura	Modo Leitura.
Temperatura de Cor.	Quente	Recall da Temperatura de Cor Quente.
	Normal	Recall da Temperatura de Cor Normal.
	Frio	Recall da Temperatura de Cor Fria.
	Utilizador	Restaurar Temperatura de Cor.
Vermelho	0-100	Ganho de Vermelho do Registo Digital.
Verde	0-100	Ganho de Verde do Registo Digital.
Azul	0-100	Ganho azul proveniente do registo digital.

HDR	Desligado	Defina o perfil HDR de acordo com os seus requisitos de utilização. Nota: Quando o HDR é detetado, a opção HDR é exibida para ajuste.
	DisplayHDR	
	HDR Imagem	
	HDR Filme	
	HDR Jogo	
Modo HDR	Desligado	Otimizado para a cor e contraste da imagem, simulando o efeito HDR. Nota: Quando o HDR não é detetado, a opção Modo HDR é exibida para ajuste.
	HDR Imagem	
	HDR Filme	
	HDR Jogo	
DCR	Desligado	Desativar a relação de contraste dinâmico.
	Ligado	Ativar a relação de contraste dinâmico.
Espaço de Cor	Nativo do Painel	Painel com espaço de cor padrão.
	sRGB	Espaço de cor sRGB.
Modo LowBlue	Desligado	Reduzir a onda de luz azul controlando a temperatura da cor.
	Multimédia	
	Internet	
	Escritório	
	Leitura	
Proporção da Imagem	Completo / Proporção	Selecione a proporção da imagem para visualização.

Nota:

- 1). Quando o "Modo HDR" está ativado, "Contraste", "Gama", "Ajuste Eco", "Temperatura da Cor", "Espaço de Cor" e "Modo LowBlue" não podem ser ajustados.
- 2). Quando "HDR" está definido como "DisplayHDR", todos os itens em "Imagem", exceto "HDR" e "Nitidez", não podem ser ajustados. Quando o "HDR" está definido para "Modo HDR Imagem", "HDR Filme" ou "HDR Jogo", os itens "Gama", "Ajuste Eco", "Temperatura de Cor", "DCR", "Espaço de Cor" e "Modo LowBlue" não podem ser ajustados.
- 3). Quando o "Espaço de Cor" está definido para "sRGB", os itens "Contraste", "Gama", "Ajuste Eco", "Temperatura de Cor", "Modo HDR" e "Modo LowBlue" não podem ser ajustados.
- 4). Quando o "Modo de jogo" em "Definições de Jogo" está configurado para um modo diferente de "Standard", os itens "Ajuste Eco", "Modo HDR" e "Espaço de Cor" não podem ser ajustados.
- 5). Quando o "Ajuste Eco" está definido para "Leitura", os itens "Contraste", "Temperatura de Cor", "DCR", "Espaço de Cor" e "Modo LowBlue" não podem ser ajustados.

Definições

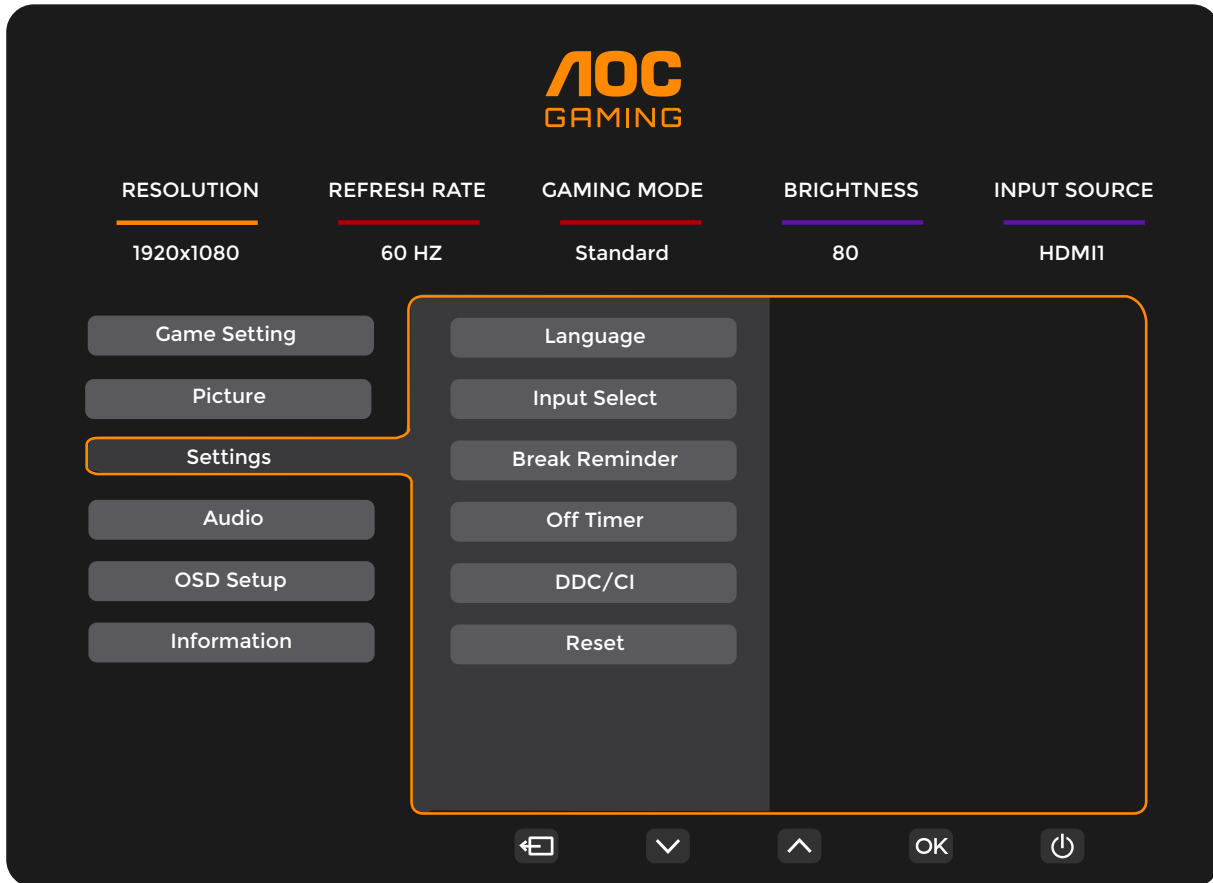

Idioma		Selecione o idioma do OSD.
Seleção de Entrada	Auto / HDMI1 / HDMI2 / DP	Selecione a fonte do sinal de entrada.
Lembrete de Pausa	Desligado / Ligado	Lembrete para pausa caso o utilizador trabalhe continuamente por mais de 1 hora.
Temporizador de Desligar	0-24 horas	Selecione o tempo para desligar a corrente contínua (DC).
DDC/CI	Não / Sim	Ativar/Desativar suporte DDC/CI.
Repor	Não / Sim	Repor o menu para as predefinições de fábrica.

Áudio

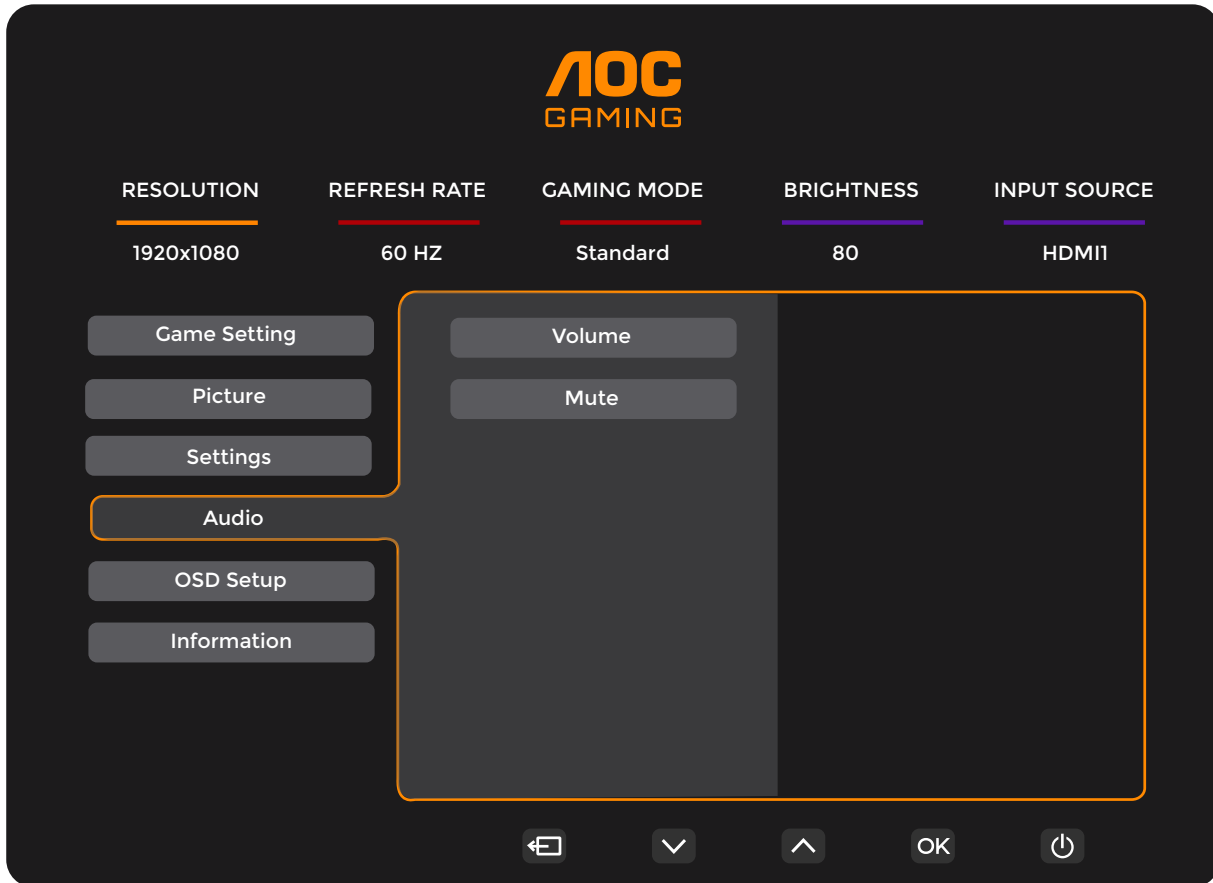

Volume	0-100	Ajuste de volume.
Silenciar	Desligado / Ligado	Silenciar o volume.

Configuração do OSD

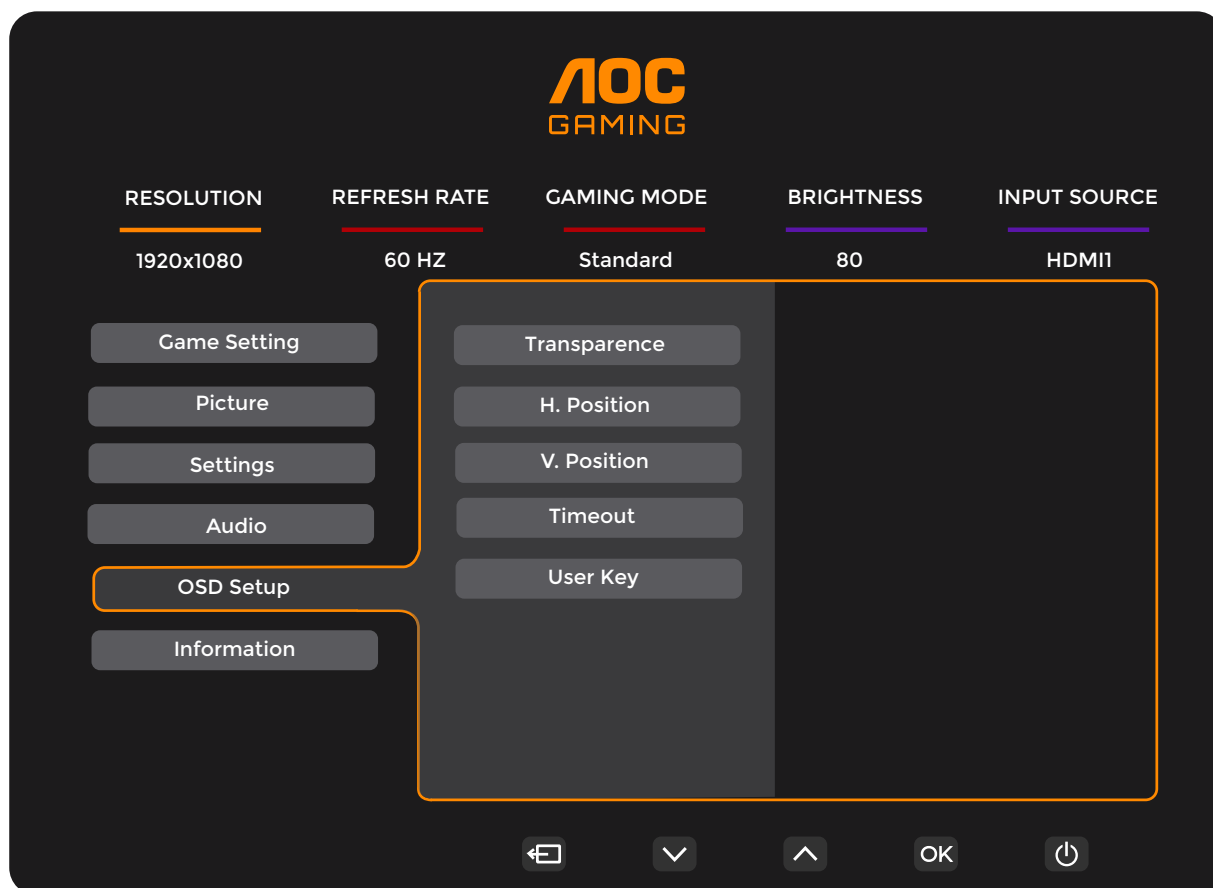

Transparência	0-100	Ajustar a transparência do OSD.
Posição H.	0-100	Ajustar a posição horizontal do OSD.
Posição V.	0-100	Ajustar a posição vertical do OSD.
Tempo de espera	5-120	Ajustar o tempo de espera do OSD.
Tecla do utilizador	Modo de jogo/ Contador de frames	Definição do Utilizador “√” Menu de atalho de tecla.

Informação

AOC GAMING

RESOLUTION: 1920x1080
REFRESH RATE: 60 HZ
GAMING MODE: Standard
BRIGHTNESS: 80
INPUT SOURCE: HDMI1

Game Setting
Picture
Settings
Audio
OSD Setup
Information

Model Name: 25G4ZR
Resolution: 1920(H)x1080(V)/60HZ
HDR: SDR
Sync: Adaptive-Sync
Serial Number: xxxxxxxxxxxx

Navigation: [Back] [Down] [Up] [OK] [Power]

Indicador LED

Estado	Cor do LED
Modo de Potência Total	Branco
Modo Ativo-Desligado	Laranja

Resolução de problemas

Problema e Pergunta	Possíveis Soluções
O LED de Alimentação Não Está Ligado	Certifique-se de que o botão de alimentação está LIGADO e que o cabo de alimentação está corretamente ligado a uma tomada elétrica com terra e ao monitor.
Nenhuma imagem no ecrã	<ul style="list-style-type: none"> ● O cabo de alimentação está ligado corretamente? Verifique a ligação do cabo de alimentação e a fonte de energia. ● O cabo de vídeo está ligado corretamente? (Ligado utilizando o cabo HDMI) Verifique a ligação do cabo HDMI. (Ligado utilizando o cabo DisplayPort) Verifique a ligação do cabo DisplayPort. * A entrada HDMI/DisplayPort pode não estar disponível em todos os modelos. ● Se a alimentação estiver ligada, reinicie o computador para visualizar o ecrã inicial (ecrã de início de sessão). Se o ecrã inicial (ecrã de início de sessão) aparecer, inicie o computador no modo apropriado (modo de segurança para Windows 7/8/10) e, em seguida, altere a frequência da placa gráfica. (Consulte a secção Definição da Resolução Ótima) Se o ecrã inicial (ecrã de início de sessão) não aparecer, contacte o Centro de Assistência ou o seu comerciante. ● Consegue ver “Entrada Não Suportada” no ecrã? Esta mensagem pode surgir quando o sinal da placa gráfica excede a resolução máxima e a frequência que o monitor consegue suportar corretamente. Ajuste para a resolução máxima e frequência que o monitor suporta corretamente. ● Certifique-se de que os drivers do Monitor AOC estão instalados.
Imagem Desfocada e Com Fantasmas ou Sombras	Ajuste os controlos de contraste e brilho. Pressione a tecla de atalho (AUTO) para ajuste automático. Certifique-se de não utilizar cabo de extensão nem caixa de comutação. Recomendamos ligar o monitor diretamente à saída da placa gráfica na parte traseira.
Imagem Pisca, Salta ou Apresenta Ondulação	Afaste o máximo possível quaisquer dispositivos elétricos que possam causar interferência ao monitor. Utilize a taxa de atualização máxima suportada pelo monitor na resolução em uso.
Monitor Preso no Modo Ativo de Desligado”	O interruptor de alimentação do computador deve estar na posição LIGADO. A placa gráfica do computador deve estar corretamente encaixada na respetiva ranhura. Certifique-se de que o cabo de vídeo do monitor está devidamente ligado ao computador. Inspecione o cabo de vídeo do monitor e assegure-se de que nenhum pino se encontra dobrado. Verifique se o computador está em funcionamento premindo a tecla CAPS LOCK no teclado enquanto observa o LED de CAPS LOCK. O LED deverá acender-se ou apagar-se após premir a tecla CAPS LOCK.
Falta uma das cores primárias (VERMELHO, VERDE ou AZUL)	Inspecione o cabo de vídeo do monitor e assegure-se de que nenhum pino está danificado. Certifique-se de que o cabo de vídeo do monitor está devidamente ligado ao computador.
A imagem do ecrã não está centrada nem dimensionada corretamente.	Ajuste a posição horizontal (H-Position) e vertical (V-Position) ou pressione a tecla de atalho (AUTO).
A imagem apresenta defeitos de cor (o branco não aparenta ser branco).	Ajuste a cor RGB ou selecione a temperatura de cor desejada.
Distúrbios horizontais ou verticais no ecrã.	Utilize o modo de encerramento do Windows 7/8/10/11 para ajustar o CLOCK e o FOCUS. Pressione a tecla de atalho (AUTO) para ajuste automático.
Regulamentação e Serviço	Por favor, consulte as Informações de Regulamentação e Serviço em www.aoc.com para encontrar o modelo adquirido no seu país e aceda às informações na página de Suporte.

Especificação

Especificação Geral

Painel	Nome do modelo	25G4ZR		
	Sistema de condução	Ecrã TFT LCD a cores		
	Tamanho visível da imagem	62,2 cm na diagonal		
	Pitch do pixel	0,2832 mm (H) x 0,2802 mm (V)		
	Vídeo	Interface HDMI e Interface DisplayPort		
	Cores do ecrã	16,7M cores		
Outros	Intervalo de varrimento horizontal	30 kHz a 290 kHz		
	Tamanho máximo do varrimento horizontal	543,744 mm		
	Intervalo de varrimento vertical	48~260 Hz		
	Dimensão máxima de varrimento vertical	302,616 mm		
	Resolução predefinida ideal	1920x1080@60Hz		
	Resolução máxima	1920x1080@260 Hz*		
	Plug & Play	VESA DDC2B/CI		
	Fonte de alimentação	100-240 V~ 50/60 Hz 1,5 A		
	Consumo energético	Típico (brilho e contraste padrão)	18W	
		Máx. (brilho = 100, contraste = 100)	≤ 35W	
		Modo de Espera	≤ 0,3W	
	Dissipação de Calor	Funcionamento Normal	61,43 BTU/h (típ.)	
Suspensão (modo de espera)		<1,02 BTU/h		
Modo Desligado		<1,02 BTU/h		
Modo Desligado (interruptor AC)		0 BTU/h		
Características Físicas	Tipo de Conector	HDMIx2/DisplayPort/Saída para auscultadores		
	Tipo de Cabo de Sinal	Destacável		
Ambiental	Temperatura	Funcionamento	0°C~40°C	
		Não Operativo	-25°C~55°C	
	Humidade	Funcionamento	10%~85% (sem condensação)	
		Não Operativo	5%~93% (sem condensação)	
	Altitude	Funcionamento	0 m~5000 m (0 ft~16404 ft)	
		Não Operativo	0 m~12192 m (0 ft~40000 ft)	

*:O overclocking é alcançado quando a resolução está em 1920x1080@260. Se ocorrer qualquer erro de visualização durante o overclocking, ajuste a taxa de atualização para 240 Hz.



Política relativa a defeitos de píxeis em ecrãs planos da AOC

A AOC esforça-se por fornecer produtos de alta qualidade. Utilizamos alguns dos processos de fabrico mais avançados da indústria e praticamos um controlo de qualidade rigoroso. No entanto, por vezes não é possível evitar os defeitos de píxeis ou subpíxeis dos ecrãs TFT utilizados nos monitores de ecrã plano. Nenhum fabricante consegue garantir a inexistência de píxeis defeituosos em todos os painéis, mas a AOC garante a substituição ou a reparação, ao abrigo da garantia, de qualquer monitor que apresente um número inaceitável de píxeis defeituosos. Este aviso explica os diferentes tipos de defeitos de píxeis e define os níveis de defeito aceitáveis para cada tipo. Para ter direito a uma reparação ou substituição coberta pela garantia, é necessário que o número de defeitos em píxeis de um ecrã TFT exceda estes níveis aceitáveis. Por exemplo, a percentagem de subpíxeis defeituosos num monitor não pode ser superior a 0,0004%. Além disso, a AOC define padrões de qualidade superiores para certos tipos de combinação de defeitos em píxeis que são mais visíveis do que outros. Esta política é válida em todo o mundo.

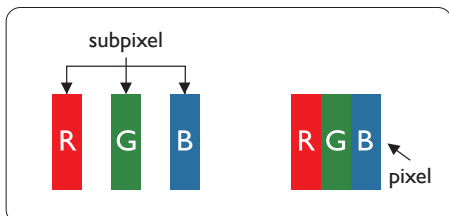

Píxeis e Subpíxeis

Um pixel, ou um elemento de figura, é composto de três subpíxeis nas cores primárias de vermelho, verde e azul. Muitos píxeis juntos formam uma figura. Quando todos os subpíxeis de um pixel estão brilhantes, os três subpíxeis coloridos aparecem juntos como um único pixel branco. Quando todos estiverem escuros, os três subpíxeis coloridos aparecem juntos como um único pixel preto. Outras combinações de subpíxeis brilhantes e escuros aparecem como píxeis únicos de outras cores.

Tipos de defeitos de píxeis

Os defeitos de píxeis e subpíxeis aparecem no ecrã de diferentes formas. Há duas categorias de defeitos de píxeis e diversos tipos de defeitos de subpíxeis em cada categoria.

Anomalias de Pontos Brilhantes

O defeito do tipo ponto brilhante é o defeito em que um pixel ou subpixel está sempre claro ou aceso. Ou seja, um ponto brilhante é um subpíxel que se destaca no ecrã quando a imagem é escura. Estes são os defeitos do tipo ponto brilhante.

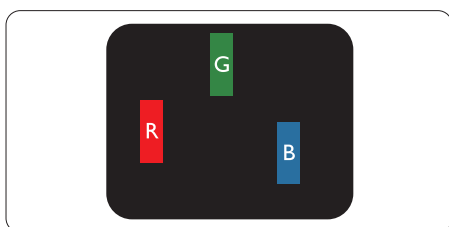

Um subpíxel brilhante vermelho, verde ou azul.

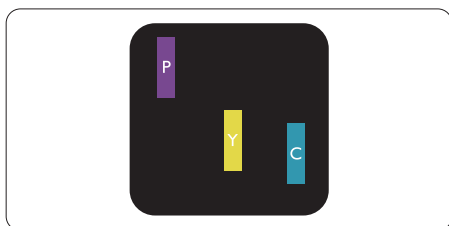

Dois subpíxeis adjacentes brilhantes:

- Vermelho + azul = roxo
- Vermelho + verde = amarelo
- Verde + azul = cianico (azul claro)



Três subpíxeis adjacentes brilhantes (um pixel branco).

Nota

Um ponto brilhante vermelho ou azul deve ser 50% mais brilhante do que os pontos vizinhos enquanto um ponto brilhante verde é 30% mais brilhante do que os pontos vizinhos.

Anomalias de Pontos Pretos

O defeito do tipo ponto escuro é o defeito em que um píxel ou subpíxel está sempre escuro ou apagado. Ou seja, um ponto escuro é um subpíxel que se destaca no ecrã quando a imagem é clara. Estes são os defeitos do tipo ponto escuro.

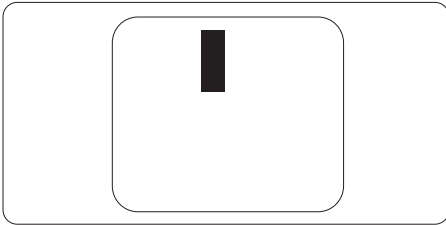

Proximidade dos defeitos de píxeis

Pelo fato de os defeitos de píxeis e subpíxeis do mesmo tipo e que estejam próximos um do outro serem mais perceptíveis, a AOC também especifica tolerâncias para a proximidade de defeitos de píxeis.

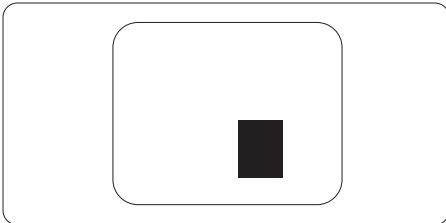

Tolerâncias de defeitos de píxeis

Para ter direito a uma reparação ou substituição durante o período de garantia devido a píxeis defeituosos, o painel TFT do monitor de ecrã plano da AOC deve apresentar defeitos de píxel ou subpíxel em número superior às tolerâncias indicadas nas tabelas seguintes.

ANOMALIAS DE PONTOS BRILHANTES	NÍVEL ACEITÁVEL
1 subpíxel a brilhar	2
2 subpíxeis adjacentes a brilhar	1
3 subpíxeis adjacentes a brilhar (um pixel branco)	0
Distancia entre dois pontos de luminosidade com defeitos*	≥15mm
Defeitos nos pontos de luminosidade de todos os tipos	2

ANOMALIAS DE PONTOS BRILHANTES	NÍVEL ACEITÁVEL
1 subpíxel escuro	5 ou menos
2 subpíxeis adjacentes escuros	2 ou menos
3 subpíxeis adjacentes escuros	≤0
Distância entre dois pontos pretos com defeito*	≥15mm
Número total de pontos pretos com defeito de todos os tipos	5 ou menos

NÚMERO TOTAL DE DEFEITOS NOS PONTOS	NÍVEL ACEITÁVEL
Número total de pontos brilhantes ou pretos com defeitos de todos os tipos	5 ou menos

Nota

Defeitos em 1 ou 2 subpíxeis adjacentes = 1 ponto com defeito

Modos de Visualização Pré-definidos

PADRÃO	RESOLUÇÃO (±1 Hz)	FREQUÊNCIA HORIZONTAL (KHz)	FREQUÊNCIA VERTICAL (Hz)
VGA	640x480@60Hz	31.469	59.94
	640x480@67Hz	35	66.667
	640x480@72Hz	37.861	72.809
	640x480@75Hz	37.5	75
	640x480@100Hz	51.08	99.769
	640x480@120Hz	61.91	119.518
SD	720x576@50Hz	31.25	50
SVGA	800x600@56Hz	35.156	56.25
	800x600@60Hz	37.879	60.317
	800x600@72Hz	48.077	72.188
	800x600@75Hz	46.875	75
	800x600@100Hz	62.76	99.778
	800x600@120Hz	76.302	119.972
XGA	1024x768@60Hz	48.363	60.004
	1024x768@70Hz	56.476	70.069
	1024x768@75Hz	60.023	75.029
	1024x768@100Hz	80.448	99.811
	1024x768@120Hz	97.551	119.989
SXGA	1280x1024@60Hz	63.981	60.02
	1280x1024@75Hz	79.976	75.025
FHD	1920x1080@60Hz	67.5	60
	1920x1080@120Hz	137.283	120.003
	1920x1080@144Hz	158.4	144
	1920x1080@240Hz	274.562	240.002
	1920x1080@260Hz	288.603	260.003
MAC MODES			
SVGA	832x624@75Hz	49.725	74.551
DOS	720x400@70Hz	31.469	70.087
IBM MODES			
DOS	720x400@70Hz	31.469	70
MAC MODES			
VGA	640x480@67Hz	35	67
SVGA	832x624@75Hz	49.725	75
XGA	1024x768@75Hz	60.241	75

Aviso: De acordo com o padrão VESA, pode existir um erro de +/-1 Hz ao calcular a taxa de atualização (frequência do campo) em diferentes sistemas operativos e placas gráficas. Para melhorar a compatibilidade, a taxa de atualização nominal deste produto foi arredondada. Consulte, por favor, o produto efetivo.

Atribuição dos pinos



Cabo de sinal de ecrã colorido de 19 pinos

N.º do Pino	Nome do Sinal	N.º do Pino	Nome do Sinal	N.º do Pino	Nome do Sinal
1.	Dados TMDS 2+	9.	Dados TMDS 0-	17.	Terra DDC/CEC
2.	Blindagem dos Dados TMDS 2	10.	Relógio TMDS +	18.	+5 V Alimentação
3.	Dados TMDS 2-	11.	Blindagem do Relógio TMDS	19.	Deteção de Ligação a Quente
4.	Dados TMDS 1+	12.	Relógio TMDS-		
5.	Blindagem dos Dados TMDS 1	13.	CEC		
6.	Dados TMDS 1-	14.	Reservado (N.C. no dispositivo)		
7.	Dados TMDS 0+	15.	SCL		
8.	Blindagem dos Dados TMDS 0	16.	SDA		

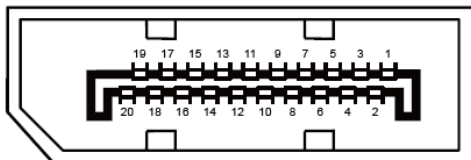

Cabo de sinal de ecrã colorido de 20 pinos

N.º do Pino	Nome do Sinal	N.º do Pino	Nome do Sinal
1	ML_Lane 3 (n)	11	GND
2	GND	12	ML_Lane 0 (p)
3	ML_Lane 3 (p)	13	CONFIG1
4	Canal ML 2 (n)	14	CONFIG2
5	GND	15	AUX_CH(p)
6	Canal ML 2 (p)	16	GND
7	Canal ML 1 (n)	17	AUX_CH(n)
8	GND	18	Deteção de Ligação a Quente
9	Canal ML 1 (p)	19	Retorno DP_PWR
10	Canal ML 0 (n)	20	DP_PWR

Plug and Play

Funcionalidade Plug & Play DDC2B

Este monitor está equipado com capacidades VESA DDC2B, conforme o PADRÃO VESA DDC. Permite que o monitor informe o sistema anfitrião da sua identidade e, dependendo do nível de DDC utilizado, comunique informações adicionais sobre as suas capacidades de visualização.

O DDC2B é um canal de dados bidirecional baseado no protocolo I2C. O sistema anfitrião pode solicitar informações EDID através do canal DDC2B.

HDMI®

HIGH-DEFINITION MULTIMEDIA INTERFACE

