

AOC

GAMING



MANUAL DE USUARIO

25G4ZR

AOC GAMING MONITOR

Seguridad	1
Convenciones nacionales	1
Alimentación eléctrica	2
Instalación	3
Limpieza	4
Otro	5
Configuración	6
Contenido de la caja	6
Montaje del soporte y base	7
Ajuste del ángulo de visión	8
Conexión del monitor	9
Montaje en pared	10
Función Adaptive-Sync	11
HDR	12
Ajustando.....	13
Teclas rápidas	13
Configuración OSD	14
Configuración de juego.....	15
Imagen.....	17
Ajustes	19
Audio.....	20
Configuración del OSD	21
Información	22
Indicador LED	23
Solución de problemas.....	24
Especificación.....	25
Especificación general	25
Política de AOC sobre defectos de píxeles en los monitores de pantalla plana	26
Modos de Visualización Preestablecidos.....	28
Asignación de pines	29
Conectar y usar.....	30

Seguridad

Convenciones nacionales

Las siguientes subsecciones describen las convenciones nacionales utilizadas en este documento.

Notas, precauciones y advertencias

A lo largo de esta guía, los bloques de texto pueden ir acompañados de un icono e impresos en negrita o en cursiva. Estos bloques son notas, precauciones y advertencias, y se utilizan de la siguiente manera:



NOTA: Una **NOTA** indica información importante que le ayuda a utilizar mejor su sistema informático.



PRECAUCIÓN: Una **PRECAUCIÓN** indica un posible daño al hardware o pérdida de datos y le explica cómo evitarlo.





ADVERTENCIA: Una **ADVERTENCIA** indica la posibilidad de daño corporal y le explica cómo evitarlo.

Algunas advertencias pueden aparecer en formatos alternativos y pueden no estar acompañadas por un icono. En tales casos, la presentación específica de la advertencia está determinada por la autoridad reguladora.

Alimentación eléctrica

 El Monitor debe operarse únicamente con el tipo de fuente de alimentación indicado en la etiqueta. Si no está seguro del tipo de suministro eléctrico en su domicilio, consulte a su distribuidor o a la compañía eléctrica local.

 El Monitor está equipado con un enchufe con tres clavijas, que incluye un pin de tierra. Este enchufe solo encaja en una toma de corriente con conexión a tierra como medida de seguridad. Si su toma no admite el enchufe de tres pines, haga que un electricista instale la toma adecuada o utilice un adaptador para conectar a tierra el dispositivo de forma segura. No anule la finalidad de seguridad del enchufe con conexión a tierra.

 Desconecte la unidad durante tormentas eléctricas o si no va a utilizarse durante largos períodos. Esto protegerá el Monitor de daños ocasionados por sobretensiones.

 No sobrecargue las regletas ni los cables alargadores. La sobrecarga puede provocar incendios o descargas eléctricas.

 Para asegurar un funcionamiento correcto, utilice el Monitor únicamente con ordenadores certificados por UL que dispongan de tomas configuradas correctamente y señaladas entre 100-240 V CA, mínimo 5 A.

 La toma de corriente debe estar instalada cerca del equipo y ser de fácil acceso.

Instalación

! No coloque el Monitor sobre un carrito, soporte, trípode, soporte mural o mesa inestable. Si el Monitor cae, puede causar lesiones personales y daños graves al producto. Utilice únicamente un carrito, soporte, trípode, soporte mural o mesa recomendados por el fabricante o suministrados con este producto. Siga las instrucciones del fabricante. Siga las instrucciones al instalar el producto y utilice los accesorios de montaje recomendados por el fabricante. La combinación del producto y el carro debe trasladarse con precaución.

! Nunca introduzca ningún objeto en la ranura del gabinete del monitor. Podría dañar componentes del circuito, provocando un incendio o una descarga eléctrica. Nunca derrame líquidos sobre el monitor.

! No coloque la parte frontal del producto directamente sobre el suelo.

! Si monta el monitor en una pared o estantería, utilice un kit de montaje aprobado por el fabricante y siga las instrucciones del kit.

! Deje un espacio alrededor del monitor como se indica a continuación. De lo contrario, la circulación de aire podría ser insuficiente, lo que puede provocar sobrecalentamiento, causando un incendio o daños en el monitor.

! Para evitar daños potenciales, como el despegue del panel del marco, asegúrese de que el monitor no se incline hacia abajo más de -5 grados. Si se supera el ángulo máximo de inclinación hacia abajo de -5 grados, los daños en el monitor no estarán cubiertos por la garantía.

A continuación, consulte las áreas de ventilación recomendadas alrededor del monitor cuando esté instalado en la pared o en el soporte:

Instalado con soporte

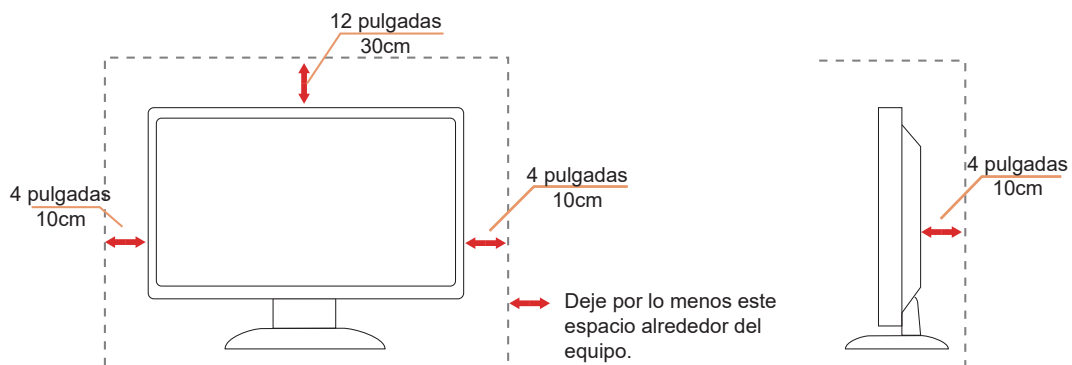

Limpieza

⚠ Limpie el gabinete regularmente con un paño suave humedecido con agua.

⚠ Al limpiar, utilice un paño de algodón suave o de microfibra. El paño debe estar húmedo y casi seco; no permita la entrada de líquidos en la carcasa.





⚠ Desconecte el cable de alimentación antes de limpiar el producto.

Otro

 Si el producto emite olor extraño, ruido o humo, desconecte el enchufe de alimentación INMEDIATAMENTE y contacte un Centro de Servicio.

 Asegúrese de que las aberturas de ventilación no estén bloqueadas por una mesa o una cortina.

 No exponga el monitor LCD a vibraciones intensas ni a impactos fuertes durante su funcionamiento.

 No golpee ni deje caer el monitor durante el funcionamiento o su transporte.

 Los cables de alimentación deberán estar homologados por seguridad. Para Alemania, debe ser H03VV-F, 3G, 0,75 mm² o superior.
Para otros países, utilice los tipos de cables adecuados según corresponda.

 Un nivel excesivo de presión sonora de auriculares y cascos puede causar pérdida auditiva. El ajuste del ecualizador al máximo incrementa el voltaje de salida de los auriculares y cascos, y por tanto el nivel de presión sonora.

Configuración

Contenido de la caja

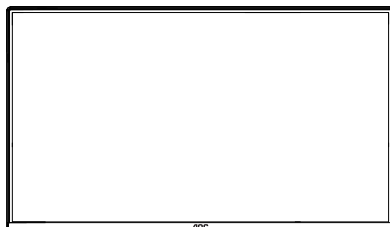

Monitor

*



Quick Start Guide

*



Warranty Card



Stand



Base



Power Cable

*



HDMI Cable

*



DisplayPort Cable

* No se suministrarán todos los cables de señal en todos los países y regiones. Por favor, consulte con el distribuidor local o la oficina de AOC para su confirmación.

Montaje del soporte y base

Por favor, monte o retire la base siguiendo los pasos indicados a continuación.

Montaje:

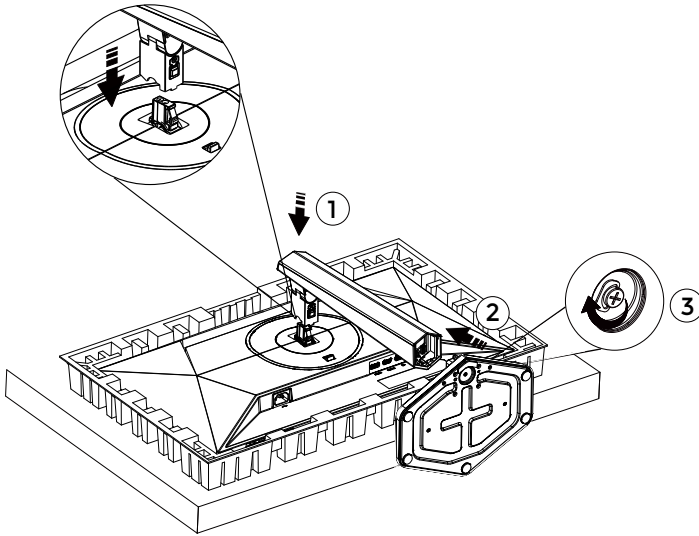

Retirada:

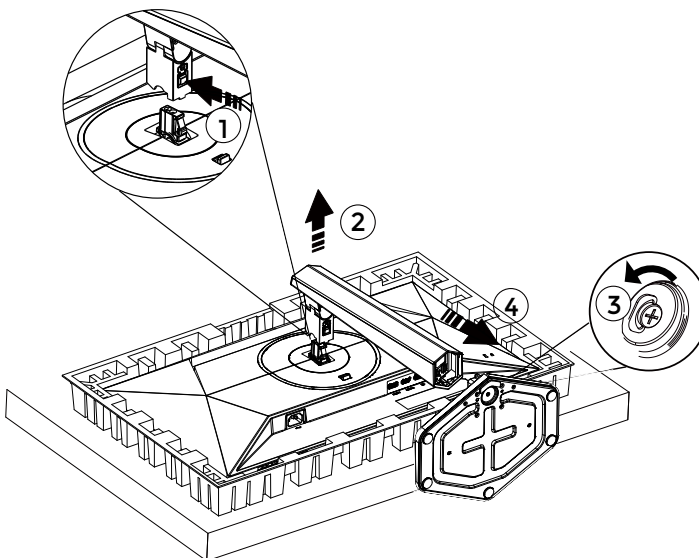

Especificación del tornillo para la base: M6*23 mm (rosca efectiva de 5,5 mm)

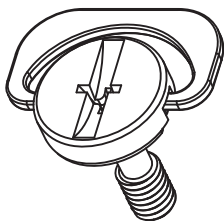

 **NOTA:** El diseño del monitor puede diferir del ilustrado.

Ajuste del ángulo de visión

Para obtener la mejor experiencia visual, se recomienda que el usuario se asegure de poder ver todo su rostro en la pantalla y, a continuación, ajuste el ángulo del monitor según su preferencia personal.

Sujete el soporte para evitar que el monitor se vuelque al modificar el ángulo.

Puede ajustar el monitor de la siguiente manera:

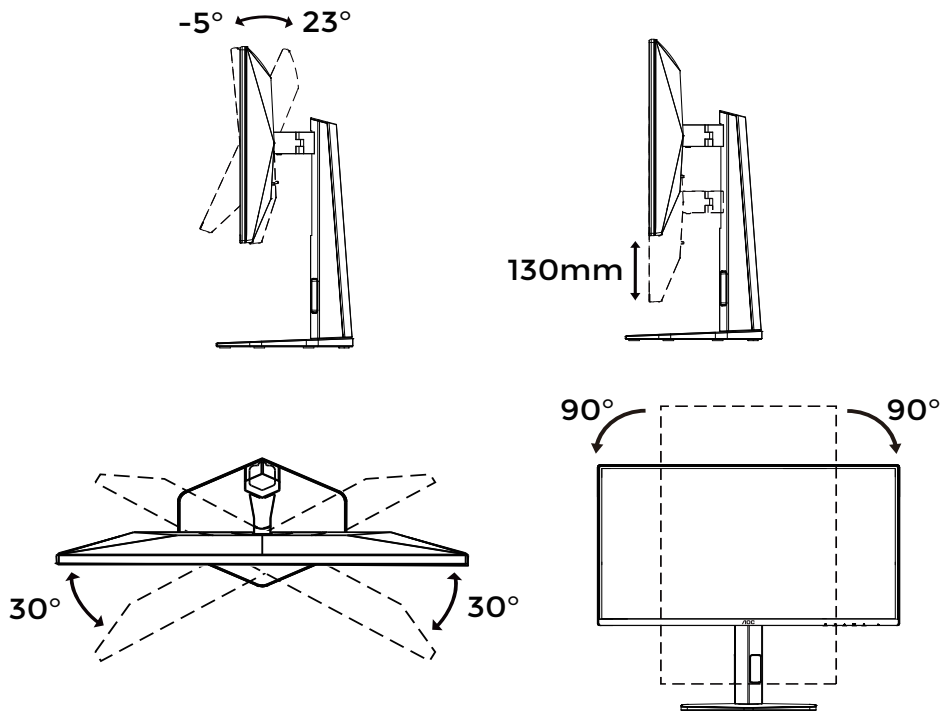

NOTA:

No toque la pantalla LCD al cambiar el ángulo. Tocar la pantalla LCD puede provocar daños.

Conexión del monitor

Conexiones de cables en la parte trasera del monitor y del ordenador:

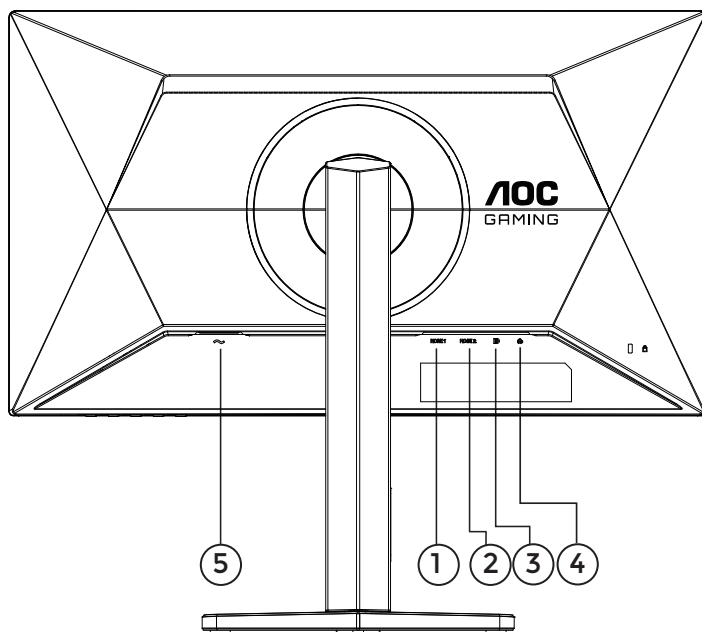

1. HDMI 1
2. HDMI 2
3. DisplayPort
4. Auriculares
5. Alimentación eléctrica

Conectar al PC

1. Conecte firmemente el cable de alimentación en la parte trasera del monitor.
2. Apague su ordenador y desenchufe el cable de alimentación.
3. Conecte el cable de señal de pantalla al conector de vídeo en la parte trasera del ordenador.
4. Enchufe el cable de alimentación del ordenador y del monitor en una toma de corriente cercana.
5. Encienda el ordenador y el monitor.

Si el monitor muestra una imagen, la instalación está completa. Si no muestra imagen, consulte la Solución de problemas.

Para proteger el equipo, apague siempre el PC y el monitor LCD antes de conectar cualquier cable.

Montaje en pared

Preparación para instalar un brazo de montaje en pared opcional.

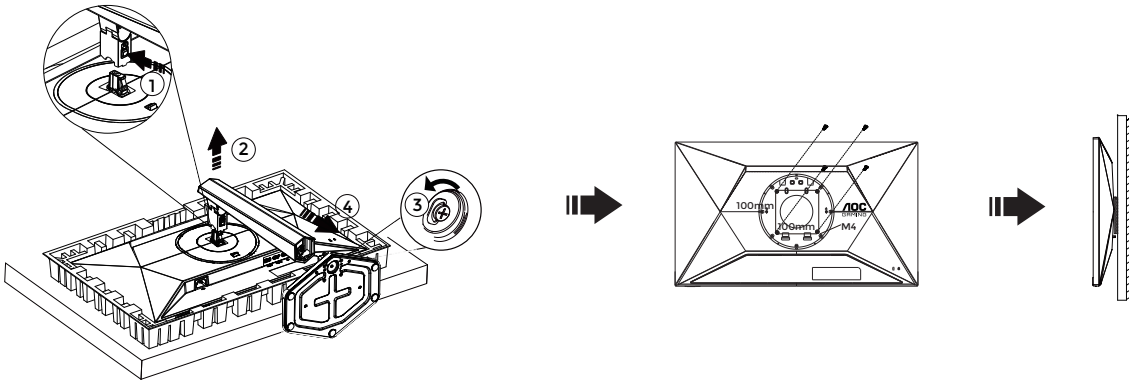

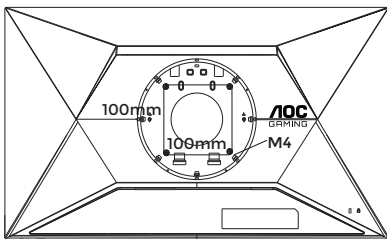

Este monitor puede fijarse a un brazo de montaje en pared adquirido por separado. Desconecte la alimentación antes de efectuar este procedimiento. Siga estos pasos:

1. Retire la base.
2. Siga las instrucciones del fabricante para montar el brazo de sujeción mural.
3. Coloque el brazo de sujeción mural en la parte trasera del Monitor. Alinee los orificios del brazo con los orificios situados en la parte trasera del Monitor.
4. Introduzca los 4 tornillos en los orificios y apriételos.
5. Vuelva a conectar los cables. Consulte el manual de usuario que acompaña al brazo de sujeción mural opcional para las instrucciones de fijación en la pared.

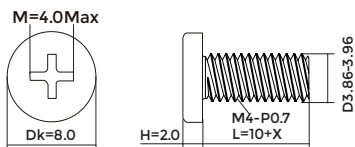

Specifikationer för skruvar till vägghängare:
M4*(10+X)mm (X=Tjocklek på väggfäste)



 **Nota:** Los orificios para tornillos de montaje VESA no están disponibles en todos los modelos; consulte con el distribuidor o el departamento oficial de AOC. Contacte siempre con el fabricante para la instalación en pared.

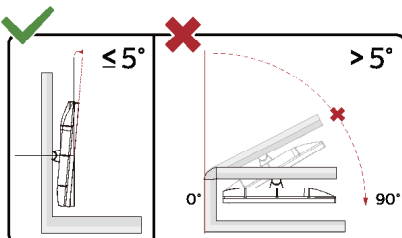

* El diseño de la pantalla puede variar con respecto al ilustrado.

⚠ ADVERTENCIA:

1. Para evitar posibles daños en la pantalla, como el desprendimiento del panel, asegúrese de que el Monitor no se incline hacia abajo más de -5 grados.
2. No presione la pantalla mientras ajusta el ángulo del Monitor. Sujete únicamente el marco.

Función Adaptive-Sync

1. La función Adaptive-Sync es compatible con DisplayPort/HDMI.
2. Tarjeta gráfica compatible: La lista recomendada es la siguiente; también puede consultarse en www.AMD.com.

Tarjetas gráficas

- Serie Radeon™ RX Vega
- Serie Radeon™ RX 500
- Serie Radeon™ RX 400
- Serie Radeon™ R9/R7 300 (R9 370/X, R7 370/X, excepto R7 265)
- Radeon™ Pro Duo (2016)
- Serie Radeon™ R9 Nano
- Serie Radeon™ R9 Fury
- Serie Radeon™ R9/R7 200 (R9 270/X, excepto R9 280/X)

Procesadores

- AMD Ryzen™ 7 2700U
- AMD Ryzen™ 5 2500U
- AMD Ryzen™ 5 2400G
- AMD Ryzen™ 3 2300U
- AMD Ryzen™ 3 2200G
- AMD PRO A12-9800
- AMD PRO A12-9800E
- AMD PRO A10-9700
- AMD PRO A10-9700E
- AMD PRO A8-9600
- AMD PRO A6-9500
- AMD PRO A6-9500E
- AMD PRO A12-8870
- AMD PRO A12-8870E
- AMD PRO A10-8770
- AMD PRO A10-8770E
- AMD PRO A10-8750B
- AMD PRO A8-8650B
- AMD PRO A6-8570
- AMD PRO A6-8570E
- AMD PRO A4-8350B
- AMD A10-7890K
- AMD A10-7870K
- AMD A10-7850K
- AMD A10-7800
- AMD A10-7700K
- AMD A8-7670K
- AMD A8-7650K
- AMD A8-7600
- AMD A6-7400K

HDR

Es compatible con señales de entrada en formato HDR10.

La pantalla puede activar automáticamente la función HDR si el reproductor y el contenido son compatibles. Por favor, contacte con el fabricante del dispositivo y el proveedor del contenido para obtener información sobre la compatibilidad de su dispositivo y contenido. Seleccione “APAGADO” para la función HDR cuando no necesite la función de activación automática.

Nota:

1. No se requiere configuración especial para la interfaz DisplayPort/HDMI en versiones de WIN10 anteriores a la V1703.
2. Solo la interfaz HDMI está disponible y la interfaz DisplayPort no puede funcionar en la versión WIN10 V1703.
3. Configuración de pantalla:
 - a. La resolución de pantalla está configurada en 1920*1080, y HDR está preestablecido en ACTIVADO.
 - b. Después de iniciar una aplicación, se puede lograr el mejor efecto HDR cuando la resolución cambia a 1920*1080 (si está disponible).

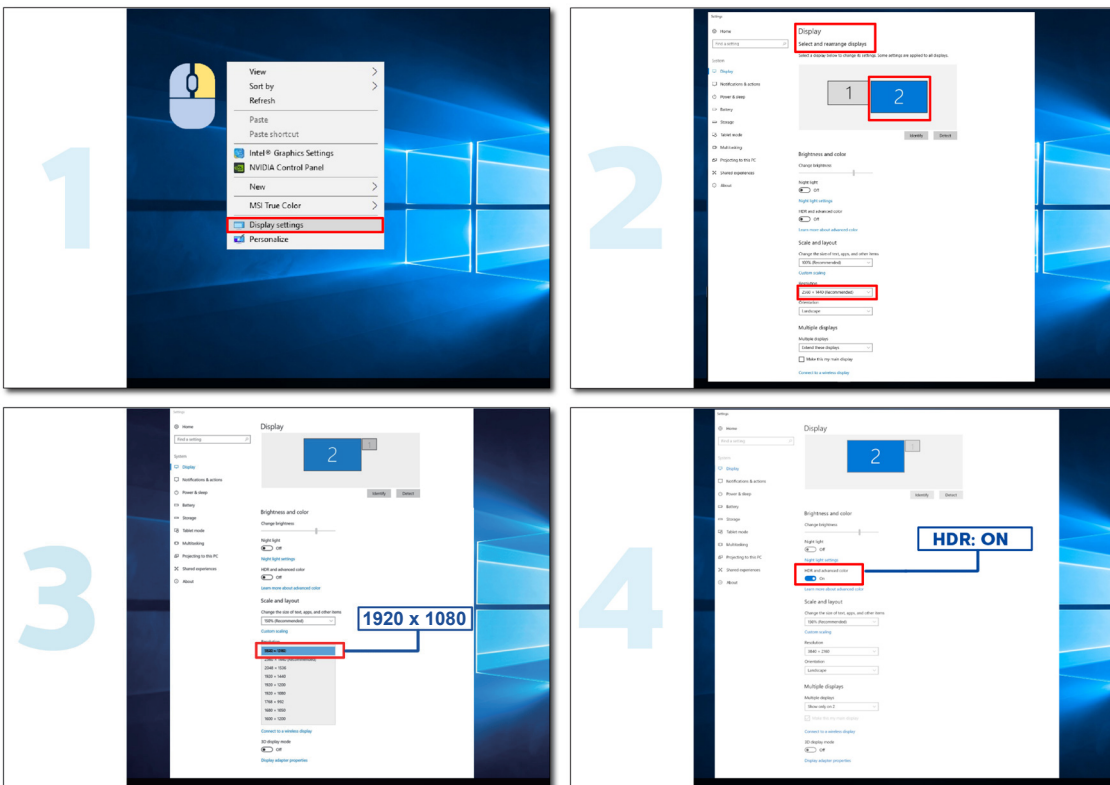

Ajustando

Teclas rápidas

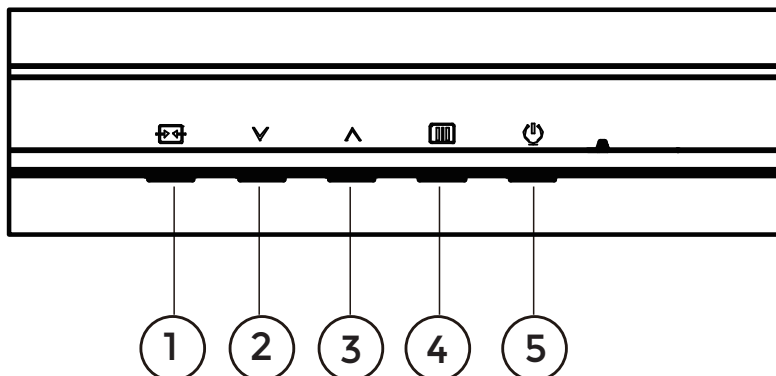

1	Fuente/Salir
2	Tecla de usuario (Modo de juego)
3	Punto de marcación
4	Menú/Confirmar
5	Alimentación eléctrica

Menú/Confirmar

Pulse para mostrar el OSD o confirmar la selección.

Alimentación eléctrica

Pulse el botón de encendido para encender el monitor.

Punto de marcación

Cuando no hay OSD, pulse el botón Punto de marcación para mostrar u ocultar el Punto de marcación.

Tecla de usuario (Modo de juego)

Configuración del usuario "V" Menú de acceso rápido de teclas: Modo de juego/Contador de fotogramas.

El valor predeterminado es Modo de juego.

Cuando no hay OSD, pulse "V" tecla para abrir la función Modo de juego, luego pulse "V" o "^" tecla para seleccionar el modo de juego (Estándar, FPS, RTS, Carreras, Gamer 1, Gamer 2 o Gamer 3) según el tipo de juego.

Fuente/Salir





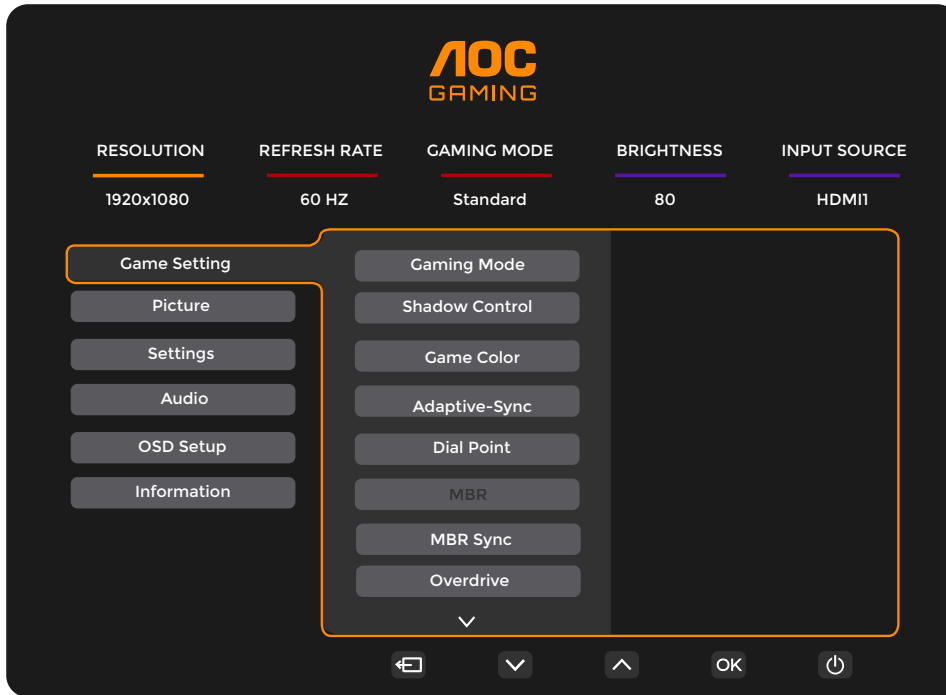

Cuando el OSD está cerrado, pulsar el botón Fuente/Salir activará la función de tecla rápida Fuente.

Cuando el menú OSD está activo, este botón actúa como tecla de salida (para salir del menú OSD).

Configuración OSD

Instrucciones básicas y sencillas sobre las teclas de control.



- 1). Pulse el  botón MENU para activar la ventana OSD.
- 2). Pulse \downarrow/\uparrow para navegar por las funciones. Una vez que la función deseada esté resaltada, pulse el  botón MENU / OK para activarla; pulse \downarrow/\uparrow para navegar por las funciones del submenú. Una vez que la función del submenú deseada esté resaltada, pulse  botón MENU / OK para activarla.
- 3). Pulse \downarrow/\uparrow para cambiar la configuración de la función seleccionada. Pulse \leftarrow/\rightarrow para salir. Si desea ajustar cualquier otra función, repita los pasos 2 y 3.
- 4). Función de bloqueo OSD: Para bloquear el OSD, mantenga pulsado el  botón MENÚ mientras el monitor está apagado y, a continuación, pulse  el botón de encendido para encender el monitor. Para desbloquear el OSD, mantenga pulsado el  botón MENÚ mientras el monitor está apagado y, a continuación, pulse  botón de encendido para encender el monitor.

Notas:

- 1). Si el producto cuenta únicamente con una entrada de señal, no es posible ajustar el parámetro "Selección de entrada".
- 2). Si la resolución de la señal de entrada es la resolución nativa o Adaptive-Sync, el parámetro "Relación de imagen" no es válido.

Configuración de juego

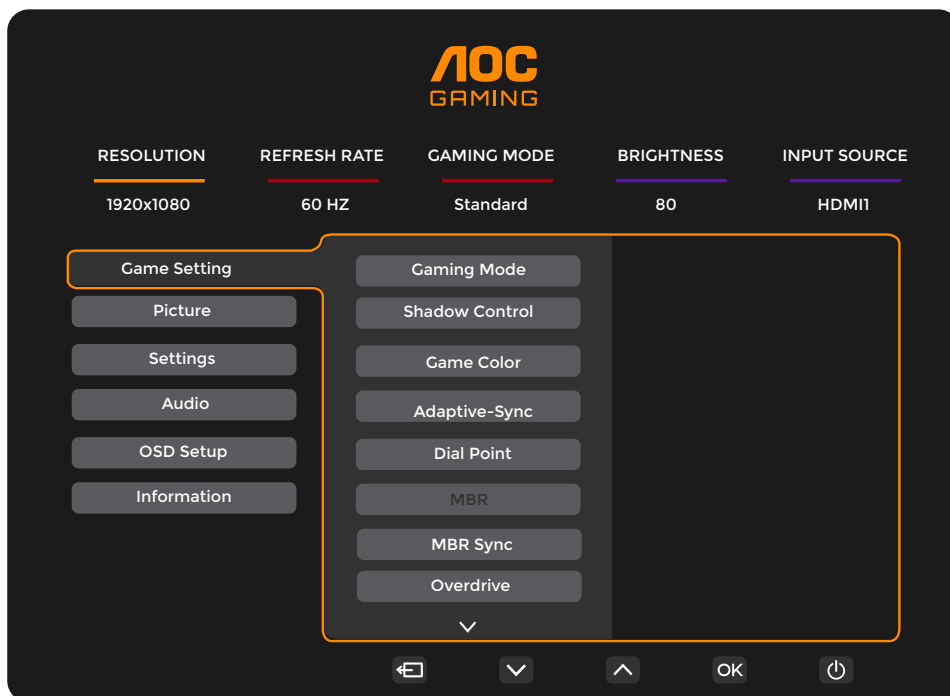

Modo de juego	Estándar	Mejora la legibilidad para juegos adecuados en web y dispositivos móviles.
	FPS	Para jugar a juegos FPS (First Person Shooter). Mejora el nivel de negro en temas oscuros.
	RTS	Para jugar a juegos RTS (Real Time Strategy). Mejora la calidad de la imagen.
	Carreras	Para jugar a juegos de carreras, proporciona el tiempo de respuesta más rápido y una alta saturación de color.
	Jugador 1	Configuración de preferencias del usuario guardada como Jugador 1.
	Jugador 2	Configuración de preferencias del usuario guardada como Jugador 2.
	Jugador 3	Configuración de preferencias del usuario guardada como Jugador 3.
Control de sombra	0 ~ 20	El valor predeterminado de Control de sombra es 0; posteriormente, el usuario final puede ajustar de 0 a 20 para aumentar la claridad de la imagen. Si la imagen es demasiado oscura para distinguir los detalles claramente, ajuste de 0 a 20 para obtener una imagen nítida.
Color de juego	0 ~ 20	El Color de juego ofrece un nivel de saturación ajustable de 0 a 20 para mejorar la calidad de la imagen.
Adaptive-Sync	Desactivado / Activado	Deshabilitar o habilitar Adaptive-Sync. Recordatorio de funcionamiento de Adaptive-Sync: cuando la función Adaptive-Sync está activada, puede producirse parpadeo en algunos entornos de juego.
Punto de marcación	Desactivado / Activado / Dinámico	La función "Punto de marcación" coloca un indicador de puntería en el centro de la pantalla para ayudar a los jugadores a jugar a juegos de disparos en primera persona (FPS) con puntería precisa y exacta.
MBR	0 ~ 20	MBR (Reducción de Desenfoque por Movimiento) proporciona 0-20 niveles de ajuste para reducir el desenfoque por movimiento. NOTA: La función MBR está disponible únicamente cuando la función Adaptive-Sync está desactivada y la frecuencia de campo es ≥ 75 Hz.
Sincronización MBR	Apagado / Encendido	Desactivar o activar la sincronización MBR (Eliminación de Desenfoque por Movimiento). NOTA: La función de sincronización MBR funciona cuando Adaptive-Sync está activado, la señal de entrada es de frecuencia variable y la frecuencia de campo es ≥ 75 Hz.

Overdrive	Normal	Ajustar el tiempo de respuesta.
	Rápido	Nota:
	Más rápido	1. Si el usuario ajusta OverDrive a "Más rápido", la imagen mostrada puede aparecer borrosa. Los usuarios pueden ajustar el nivel de OverDrive o desactivarlo según sus preferencias.
	El más rápido	2. La función "Extremo" es opcional cuando Adaptive-Sync está desactivado y la frecuencia de refresco es $\geq 75\text{Hz}$.
	Extremo	3. El brillo de la pantalla disminuirá cuando la función "Extremo" esté activada.
Contador de fotogramas	Apagado / Arriba-derecha / Abajo-derecha / Arriba-izquierda / Abajo-izquierda	Mostrar frecuencia V en la esquina seleccionada.
OverClock	Desactivado / Activado	Desactivar o activar OverClock.

Nota:

- 1). Cuando el "Modo HDR" en "Imagen" está activado, no es posible ajustar los elementos "Control de sombra" y "Color de juego".
- 2). Cuando "HDR" en "Imagen" no está configurado en "DisplayHDR", no es posible ajustar los elementos "Modo de juego", "Control de sombra", "Color de juego", "MBR" ni "Sincronización MBR". "Extremo" en "Overdrive" no está disponible.
 Cuando "HDR" en "Imagen" no está configurado en "Imagen HDR", "Película HDR" ni "Juego HDR", no es posible ajustar los elementos "Modo de juego", "Color de juego", "MBR" ni "Sincronización MBR". "Extremo" en "Overdrive" no está disponible.
- 3). Cuando el "Espacio de color" en "Imagen" está configurado en sRGB, no es posible ajustar los elementos "Control de sombra", "Color de juego", "MBR" ni "Sincronización MBR". "Extremo" en "Overdrive" no está disponible.

Imagen

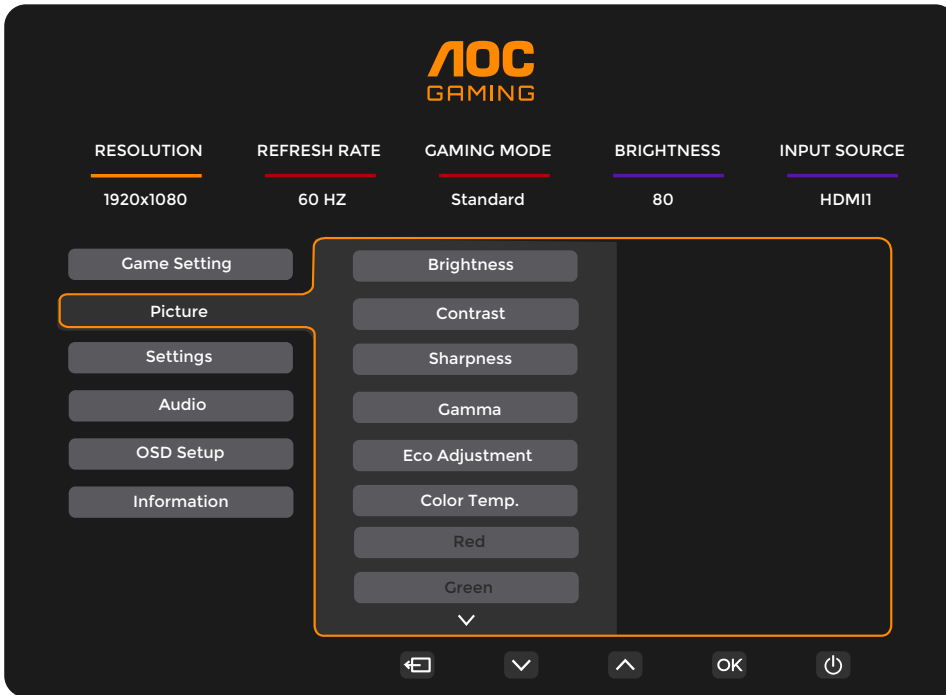

Brillo	0-100	Ajuste de retroiluminación
Contraste	0-100	Contraste por registro digital
Nitidez	0-100	Ajuste de nitidez
Gamma	1.8 / 2.0 / 2.2 / 2.4 / 2.6	Ajustar gamma
Ajuste ecológico	Estándar	Modo estándar
	Text	Modo texto
	Internet	Modo internet
	Juego	Modo juego
	Película	Modo película
	Deportes	Modo Deportes.
	Lectura	Modo Lectura.
Temp. de color	Cálido	Restaurar temperatura de color cálido.
	Normal	Restaurar temperatura de color normal.
	Frío	Restaurar temperatura de color frío.
	Usuario	Restaurar temperatura de color.
Rojo	0-100	Ganancia de rojo del registro digital.
Verde	0-100	Ganancia de verde del registro digital.
Azul	0-100	Ganancia azul del registro digital.

HDR	Desactivado	Configure el perfil HDR según sus requerimientos de uso. Nota: Cuando se detecta HDR, se muestra la opción HDR para su ajuste.
	DisplayHDR	
	Imagen HDR	
	Película HDR	
	Juego HDR	
Modo HDR	Desactivado	Optimizado para el color y el contraste de la imagen, simulando el efecto HDR. Nota: Cuando no se detecta HDR, se muestra la opción Modo HDR para su ajuste.
	Imagen HDR	
	Película HDR	
	Juego HDR	
DCR	Desactivado	Desactivar la relación dinámica de contraste.
	Activado	Activar la relación dinámica de contraste.
Espacio de color	Panel nativo	Panel con espacio de color estándar.
	sRGB	Espacio de color sRGB.
Modo LowBlue	Desactivado	Reducir la longitud de onda de la luz azul controlando la temperatura del color.
	Multimedia	
	Internet	
	Oficina	
	Lectura	
Relación de imagen	Completo / Aspecto	Seleccionar la relación de imagen para la visualización.

Nota:

- 1). Cuando el "Modo HDR" está activado, no se pueden ajustar "Contraste", "Gamma", "Eco Ajuste", "Temperatura de color", "Espacio de color" ni el "Modo LowBlue".
- 2). Cuando "HDR" está configurado en "DisplayHDR", no se pueden ajustar los elementos bajo "Imagen" excepto "HDR" y "Nitidez". Cuando "HDR" esté configurado en "Imagen HDR", "Película HDR" o "Juego HDR", no se podrán ajustar los elementos "Gamma", "Ajuste Eco", "Temperatura de color", "DCR", "Espacio de color" ni "Modo LowBlue".
- 3). Cuando el "Espacio de color" esté configurado en "sRGB", no se podrán ajustar los elementos "Contraste", "Gamma", "Ajuste Eco", "Temperatura de color", "Modo HDR" ni "Modo LowBlue".
- 4). Cuando el "Modo de juego" en "Configuración de juego" esté configurado en un modo distinto a "Estándar", no se podrán ajustar los elementos "Ajuste Eco", "Modo HDR" ni "Espacio de color".
- 5). Cuando el "Ajuste Eco" esté configurado en "Lectura", no se podrán ajustar los elementos "Contraste", "Temperatura de color", "DCR", "Espacio de color" ni "Modo LowBlue".

Ajustes

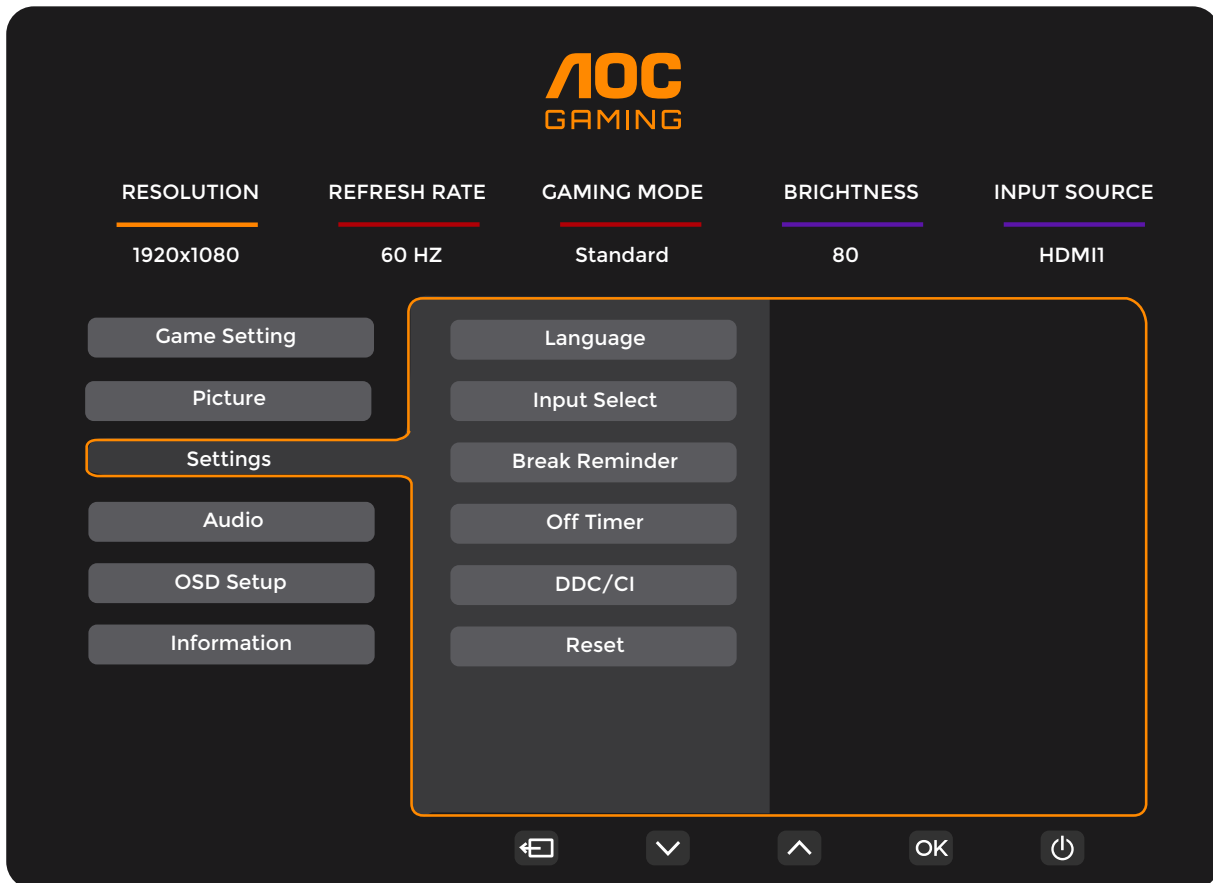

Idioma		Seleccione el idioma del OSD.
Selección de entrada	Auto / HDMI1 / HDMI2 / DP	Seleccione la fuente de señal de entrada.
Recordatorio de descanso	Desactivado / Activado	Recordatorio de descanso si el usuario trabaja de forma continua durante más de 1 hora.
Temporizador de apagado	0-24 horas	Seleccione el tiempo de apagado del suministro de corriente continua.
DDC/CI	No / Sí	Activar/Desactivar soporte DDC/CI.
Restablecer	No / Sí	Restablecer el menú a los valores predeterminados.

Audio

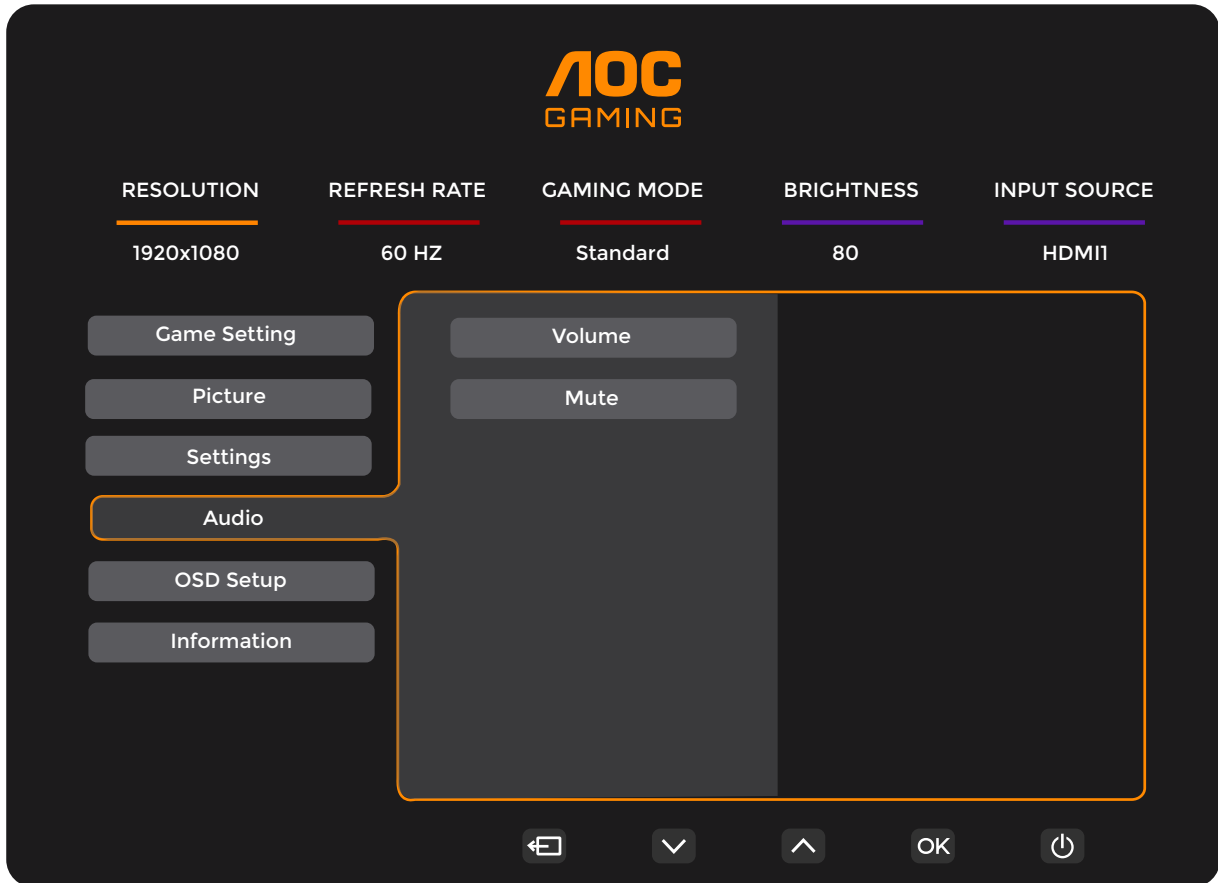

Volume	0-100	Ajuste de volumen.
Silencio	Desactivado / Activado	Silenciar el volumen.

Configuración del OSD

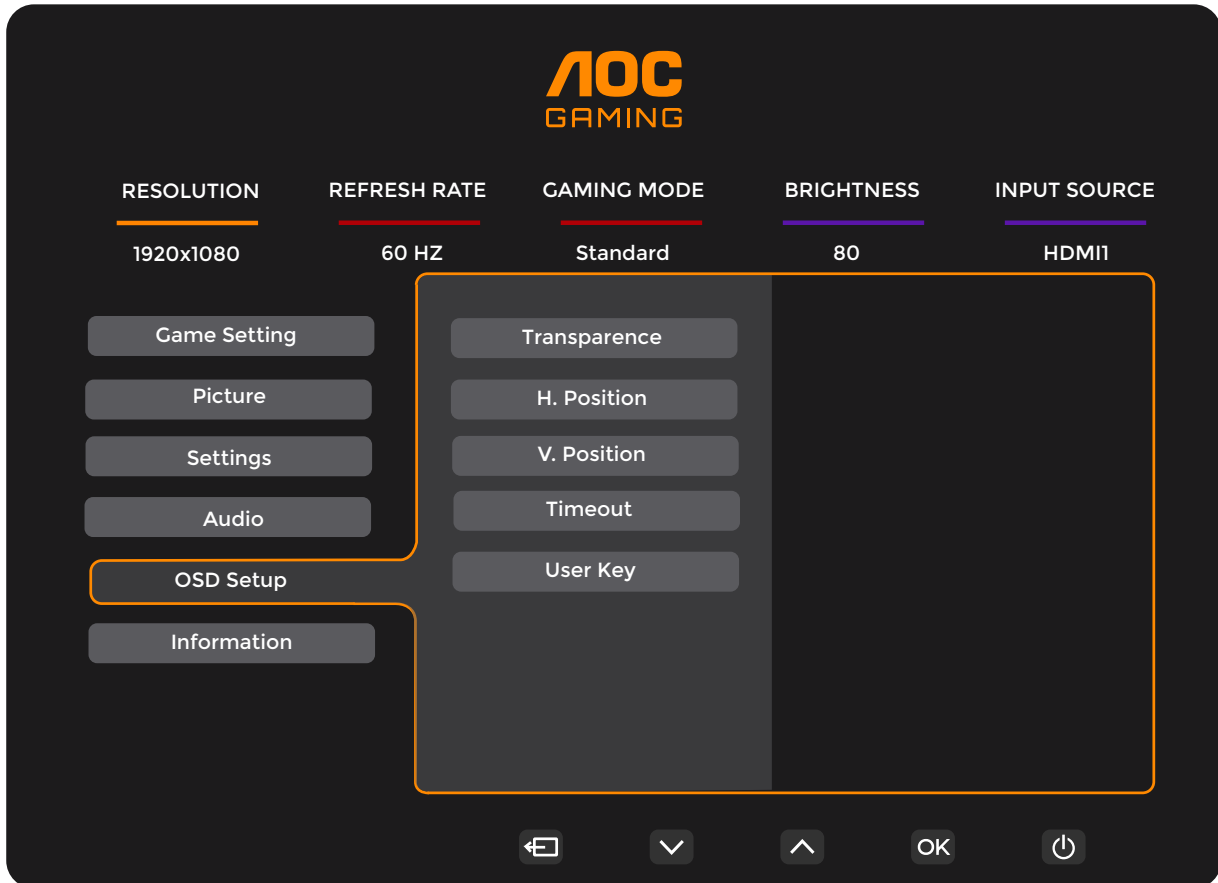

Transparencia	0-100	Ajustar la transparencia del OSD.
Pos. H.	0-100	Ajustar la posición horizontal del OSD.
Pos. V.	0-100	Ajustar la posición vertical del OSD.
Tiempo de espera	5-120	Ajustar el tiempo de espera del OSD.
Tecla de usuario	Modo de juego/ Contador de fotogramas	Configuración del usuario "∨" Menú de acceso rápido con tecla.

Información

The image shows the AOC GAMING OSD menu. At the top center is the AOC GAMING logo. Below it are five main settings: RESOLUTION (1920x1080), REFRESH RATE (60 HZ), GAMING MODE (Standard), BRIGHTNESS (80), and INPUT SOURCE (HDMI1). On the left side, there is a vertical menu with options: Game Setting, Picture, Settings, Audio, OSD Setup, and Information. The 'Information' option is highlighted with an orange border. To the right of this menu, a large orange-bordered box contains the following information:

Model Name	25G4ZR
Resolution	1920(H)x1080(V)/60HZ
HDR	SDR
Sync	Adaptive-Sync
Serial Number	xxxxxxxxxxxx

At the bottom of the OSD, there are five navigation icons: a left arrow, a down arrow, an up arrow, an 'OK' button, and a power button.

Indicador LED

Estado	Color del LED
Modo de Potencia Total	Blanco
Modo Activo en Espera	Naranja

Solución de problemas

Problema y Pregunta	Posibles Soluciones
El LED de encendido no está encendido	Asegúrese de que el botón de encendido esté activado y que el cable de alimentación esté correctamente conectado a una toma de corriente con conexión a tierra y al Monitor.
No hay imagen en la pantalla	<ul style="list-style-type: none"> ● ¿Está el cable de alimentación conectado correctamente? Compruebe la conexión del cable de alimentación y el suministro eléctrico. ● ¿Está el cable de vídeo conectado correctamente? (Conectado mediante cable HDMI) Compruebe la conexión del cable HDMI. (Conectado mediante cable DisplayPort) Compruebe la conexión del cable DisplayPort. * La entrada HDMI/DisplayPort no está disponible en todos los modelos. ● Si el Monitor está encendido, reinicie el ordenador para visualizar la pantalla inicial (la pantalla de inicio de sesión). Si aparece la pantalla inicial (pantalla de inicio de sesión), inicie el ordenador en el modo correspondiente (modo seguro para Windows 7/8/10) y luego cambie la frecuencia de la tarjeta gráfica. (Consulte la sección Configuración de la Resolución Óptima). Si no aparece la pantalla inicial (pantalla de inicio de sesión), contacte con el Centro de Servicio o con su distribuidor. ● ¿Puedes ver "Entrada no compatible" en la pantalla? Puede ver este mensaje cuando la señal de la tarjeta de vídeo supera la resolución y frecuencia máxima que el monitor puede manejar correctamente. Ajuste la resolución y frecuencia máxima que el monitor puede manejar correctamente. ● Asegúrese de que los controladores del Monitor AOC estén instalados.
La imagen está borrosa y presenta efecto fantasma	Ajuste los controles de Contraste y Brillo. Presione la tecla rápida (AUTO) para el autoajuste. Asegúrese de no utilizar un cable de extensión ni una caja conmutadora. Recomendamos conectar el monitor directamente al conector de salida de la tarjeta de vídeo en la parte trasera.
La imagen rebota, parpadea o aparece un patrón ondulado.	Aleje lo máximo posible los dispositivos eléctricos que puedan causar interferencias del monitor. Utilice la frecuencia de refresco máxima que su monitor soporte a la resolución que esté utilizando.
El monitor está bloqueado en modo apagado activo."	El interruptor de encendido del equipo debe estar en posición ON. La tarjeta de vídeo debe estar correctamente encajada en su ranura. Asegúrese de que el cable de vídeo del Monitor esté correctamente conectado al ordenador. Inspeccione el cable de vídeo del Monitor y asegúrese de que ningún pin esté doblado. Compruebe que su ordenador está operativo pulsando la tecla CAPS LOCK en el teclado mientras observa el LED de CAPS LOCK. El LED debe encenderse o apagarse tras presionar dicha tecla.
Falta uno de los colores primarios (ROJO, VERDE o AZUL).	Inspeccione el cable de vídeo del Monitor y asegúrese de que ningún pin esté dañado. Asegúrese de que el cable de vídeo del Monitor esté correctamente conectado al ordenador.
La imagen de la pantalla no está centrada o no tiene el tamaño adecuado.	Ajuste la posición horizontal y vertical o pulse la tecla rápida (AUTO).
La imagen presenta defectos de color (el blanco no parece blanco).	Ajuste el color RGB o seleccione la temperatura de color deseada.
Disturbios horizontales o verticales en la pantalla.	Utilice el modo de apagado de Windows 7/8/10/11 para ajustar CLOCK y FOCUS. Presione la tecla rápida (AUTO) para el autoajuste.
Regulación y Servicio.	Consulte la Información de Regulación y Servicio en www.aoc.com (para encontrar el modelo que ha adquirido en su país y acceder a la Información de Regulación y Servicio en la página de Soporte).

Especificación

Especificación general

Panel	Nombre del modelo	25G4ZR		
	Sistema de conducción	LCD TFT en color		
	Tamaño visible de la imagen	62,2 cm en diagonal		
	Paso del píxel	0,2832 mm (H) x 0,2802 mm (V)		
	Vídeo	Interfaz HDMI e interfaz DisplayPort		
	Color de visualización	16,7 millones de colores		
Otros	Rango de barrido horizontal	30 kHz~290 kHz		
	Tamaño de barrido horizontal (máximo)	543,744 mm		
	Rango de escaneo vertical	48~260 Hz		
	Tamaño de escaneo vertical (máximo)	302,616 mm		
	Resolución óptima preestablecida	1920x1080@60Hz		
	Resolución máxima	1920x1080@260Hz*		
	Plug & Play	VESA DDC2B/CI		
	Fuente de alimentación	100-240 V~ 50/60 Hz 1,5 A		
	Consumo de energía	Típico (brillo y contraste predeterminados)	18W	
		Máx. (brillo = 100, contraste = 100)	≤ 35W	
		Modo de espera	≤0,3W	
	Disipación térmica	Funcionamiento normal	61,43 BTU/h (típ.)	
Suspensión (modo de espera)		<1,02 BTU/h		
Modo apagado		<1,02 BTU/h		
Modo apagado (interruptor de CA)		0 BTU/h		
Características físicas	Tipo de conector	HDMIx2/DisplayPort/Salida para auriculares		
	Tipo de cable de señal	Desmontable		
Ambiental	Temperatura	Funcionamiento	0°C~40°C	
		No operativo	-25°C~55°C	
	Humedad	Funcionamiento	10 %~85 % (sin condensación)	
		No operativo	5 %~93 % (sin condensación)	
	Altitud	Funcionamiento	0 m~5000 m (0 ft~16404 ft)	
		No operativo	0 m~12192 m (0 ft~40000 ft)	

*: El overlocking se logra cuando la resolución está a 1920x1080@260. Si se produce algún error de visualización durante el overlocking, ajuste la frecuencia de refresco a 240 Hz.



Política de AOC sobre defectos de píxeles en los monitores de pantalla plana

AOC se esfuerza por ofrecer productos de la más alta calidad. Utilizamos algunos de los procesos de fabricación más avanzados y los controles de calidad más exigentes del sector. Sin embargo, los defectos en los píxeles o los subpíxeles de los monitores TFT de pantalla plana a veces son inevitables. Ningún fabricante puede garantizar que sus pantallas no presenten defectos de píxeles, pero AOC garantiza que cualquier pantalla con un número inaceptable de defectos se reparará o sustituirá cuando esté cubierta por la garantía. En este aviso se explican los diferentes tipos de defectos de píxeles y se definen los niveles de defectos aceptables de cada tipo. Para que una unidad se valore como susceptible de reparación o sustitución según la garantía, el número de defectos de píxeles en una pantalla TFT debe superar estos niveles aceptables. Por ejemplo, no puede estar defectuoso más del 0,0004 % de los subpíxeles de una pantalla. Por otra parte, AOC establece niveles de calidad incluso más altos para determinados tipos o combinaciones de defectos de píxeles que son más evidentes que otros. Esta política es válida en todo el mundo.

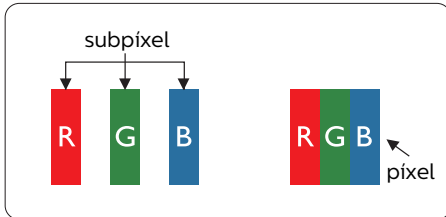

Píxeles y subpíxeles

Un píxel, o elemento gráfico, está compuesto por tres subpíxeles con los colores primarios: rojo, verde y azul. Muchos píxeles juntos forman una imagen. Cuando los tres subpíxeles de colores que forman un píxel se iluminan, aparentan ser un único píxel de color blanco. Cuando los tres subpíxeles de colores se oscurecen, aparentan ser un único píxel de color negro. Otras combinaciones de píxeles iluminados y oscurecidos aparentan ser píxeles únicos de otros colores.

Tipos de defectos asociados a píxeles

Los defectos asociados a píxeles y subpíxeles se manifiestan en la pantalla de diferentes formas. Existen dos categorías de defectos asociados a píxeles y, dentro de cada una de ellas, varios tipos de defectos asociados a subpíxeles.

Defectos de punto brillante

Los defectos de puntos brillantes aparecen como píxeles o subpíxeles que están siempre encendidos o iluminados. Se trata de un punto brillante que se corresponde con un subpíxel de la pantalla y que destaca cuando el monitor muestra un patrón oscuro. Estos son defectos de puntos brillantes.

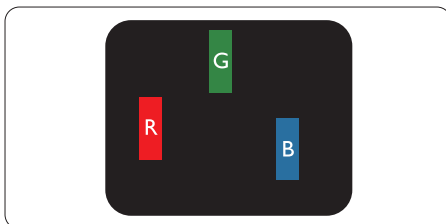

Un subpíxel rojo, verde o azul iluminado.

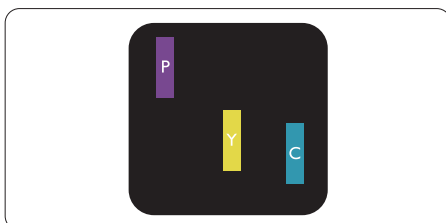

Dos subpíxeles adyacentes iluminados:

- Rojo + Azul = Púrpura
- Rojo + Verde = Amarillo
- Verde + Azul = Cian (Celeste)

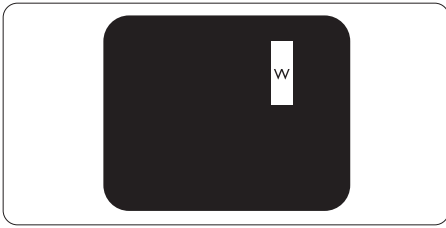

Tres subpíxeles adyacentes iluminados (un píxel blanco).

Nota

Un punto brillante rojo o azul debe ser más del 50 por ciento más brillante que los puntos adyacentes, mientras que un punto brillante verde es un 30 por ciento más brillante que los puntos adyacentes.

Defectos de punto negro

Los defectos de puntos negros aparecen como píxeles o subpíxeles que están siempre apagados u oscuros. Se trata de un punto oscuro que se corresponde con un subpíxel de la pantalla y que destaca cuando el monitor muestra un patrón claro. Estos son defectos de puntos negros.

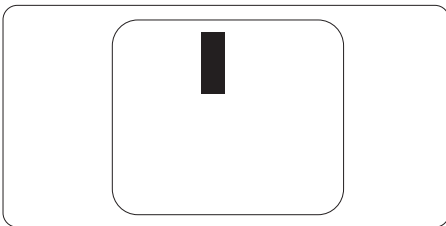

Proximidad de los defectos asociados a píxeles

Debido a que la proximidad entre varios defectos similares asociados a píxeles y subpíxeles determina en buena medida su visibilidad, AOC ha determinado también diferentes tolerancias para dicha magnitud.

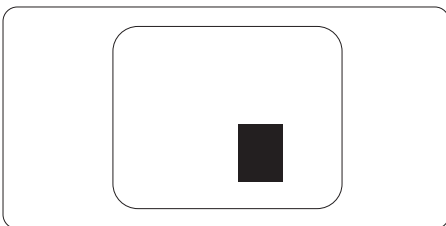

Tolerancias para defectos asociados a píxeles

Para que una unidad se valore como susceptible de reparación o sustitución debido a defectos de píxeles durante el período de garantía, el monitor TFT de pantalla plana de AOC debe presentar defectos en píxeles y subpíxeles que superen los niveles de tolerancia indicados en las tablas siguientes.

DEFECTOS DE PUNTO BRILLANTE	NIVEL ACEPTABLE
1 subpíxel iluminado	2
2 subpíxeles adyacentes iluminados	1
3 subpíxeles adyacentes iluminados (un píxel blanco)	0
Distancia entre dos defectos de punto brillante*	≥15mm
Número total de defectos de punto brillante de todos los tipos	2

DEFECTOS DE PUNTO BRILLANTE	NIVEL ACEPTABLE
1 subpíxel iluminado	5 o menos
2 subpíxeles adyacentes iluminados	2 o menos
3 subpíxeles adyacentes iluminados (un píxel blanco)	≤0
Distancia entre dos defectos de punto brillante*	≥15mm
Número total de defectos de punto brillante de todos los tipos	5 o menos

NÚMERO TOTAL DE DEFECTOS DE PUNTO	NIVEL ACEPTABLE
Número total de defectos de punto brillante o negro de todos los tipos	5 o menos

Nota

1 o 2 defectos asociados a subpíxeles adyacentes = 1 defecto de punto

Modos de Visualización Preestablecidos

ESTÁNDAR	RESOLUCIÓN (±1 Hz)	FRECUENCIA HORIZONTAL (KHz)	FRECUENCIA VERTICAL (Hz)
VGA	640x480@60Hz	31.469	59.94
	640x480@67Hz	35	66.667
	640x480@72Hz	37.861	72.809
	640x480@75Hz	37.5	75
	640x480@100Hz	51.08	99.769
	640x480@120Hz	61.91	119.518
SD	720x576@50Hz	31.25	50
SVGA	800x600@56Hz	35.156	56.25
	800x600@60Hz	37.879	60.317
	800x600@72Hz	48.077	72.188
	800x600@75Hz	46.875	75
	800x600@100Hz	62.76	99.778
	800x600@120Hz	76.302	119.972
XGA	1024x768@60Hz	48.363	60.004
	1024x768@70Hz	56.476	70.069
	1024x768@75Hz	60.023	75.029
	1024x768@100Hz	80.448	99.811
	1024x768@120Hz	97.551	119.989
SXGA	1280x1024@60Hz	63.981	60.02
	1280x1024@75Hz	79.976	75.025
FHD	1920x1080@60Hz	67.5	60
	1920x1080@120Hz	137.283	120.003
	1920x1080@144Hz	158.4	144
	1920x1080@240Hz	274.562	240.002
	1920x1080@260Hz	288.603	260.003
MAC MODES			
SVGA	832x624@75Hz	49.725	74.551
DOS	720x400@70Hz	31.469	70.087
IBM MODES			
DOS	720x400@70Hz	31.469	70
MAC MODES			
VGA	640x480@67Hz	35	67
SVGA	832x624@75Hz	49.725	75
XGA	1024x768@75Hz	60.241	75

Nota: Según el estándar VESA, puede existir un error determinado (+/- 1 Hz) al calcular la frecuencia de refresco (frecuencia de campo) en distintos sistemas operativos y tarjetas gráficas. Para mejorar la compatibilidad, la frecuencia de refresco nominal de este producto ha sido redondeada. Por favor, consulte el producto real.

Asignación de pines



Cable de señal para pantalla en color de 19 pines

Número de Pin	Nombre de la Señal	Número de Pin	Nombre de la Señal	Número de Pin	Nombre de la Señal
1.	Datos TMDS 2+	9.	Datos TMDS 0-	17.	Tierra DDC/CEC
2.	Pantalla de Datos TMDS 2	10.	Reloj TMDS +	18.	Alimentación +5 V
3.	Datos TMDS 2-	11.	Pantalla de reloj TMDS	19.	Detección de conexión en caliente
4.	Datos TMDS 1+	12.	Reloj TMDS-		
5.	Pantalla de datos TMDS 1	13.	CEC		
6.	Datos TMDS 1-	14.	Reservado (N.C. en el dispositivo)		
7.	Datos TMDS 0+	15.	SCL		
8.	Pantalla de datos TMDS 0	16.	SDA		

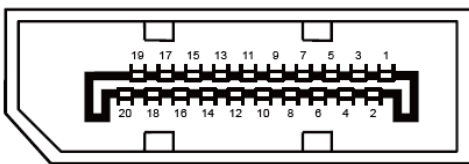

Cable de señal para pantalla en color de 20 pines

Número de Pin	Nombre de la Señal	Número de Pin	Nombre de la Señal
1	ML_Lane 3 (n)	11	GND
2	GND	12	ML_Lane 0 (p)
3	ML_Lane 3 (p)	13	CONFIG1
4	Carril ML 2 (n)	14	CONFIG2
5	GND	15	AUX_CH(p)
6	Carril ML 2 (p)	16	GND
7	Carril ML 1 (n)	17	AUX_CH(n)
8	GND	18	Detección de conexión en caliente
9	Carril ML 1 (p)	19	Devolver DP_PWR
10	Carril ML 0 (n)	20	DP_PWR

Conectar y usar

Función Plug & Play DDC2B

Este monitor está equipado con capacidades VESA DDC2B conforme al ESTÁNDAR VESA DDC. Permite que el monitor informe al sistema host sobre su identidad y, dependiendo del nivel de DDC utilizado, comunique información adicional acerca de sus capacidades de visualización.

El DDC2B es un canal de datos bidireccional basado en el protocolo I2C. El host puede solicitar información EDID a través del canal DDC2B.

HDMI®

HIGH-DEFINITION MULTIMEDIA INTERFACE