



# OLED 모니터 사용 설명서

**AGP277QKDC**

잔상 발생 위험을 줄이기 위해 OLED 제품의 특성을 기반으로 사용자 지침의 요구 사항에 따라 화면을 유지 관리할 것을 권장합니다.

**AOC**

[www.aoc.com](http://www.aoc.com)

©2025 AOC.All Rights Reserved

Version: A00

**HDMI**<sup>®</sup>  
HIGH-DEFINITION MULTIMEDIA INTERFACE

안전 .....	1
국가별 규정 .....	1
전원 .....	2
설치 .....	3
청소 .....	4
기타 .....	5
설치 .....	6
박스 구성품 .....	6
스탠드 및 베이스 설치 .....	7
시야각 조절 .....	8
모니터 연결 .....	9
벽걸이 설치 .....	10
Adaptive-Sync 기능 .....	11
NVIDIA G-SYNC 호환 기능 .....	12
HDR .....	13
KVM .....	14
화면 유지 관리 .....	16
모니터 조정 .....	18
Hotkey( 바로가기 키 ) .....	18
OSD 메뉴 조정 .....	20
Quick Menu( 빠른 메뉴 ) .....	20
버튼 작동 가이드 .....	20
OSD Menu(OSD 메뉴 ) .....	21
Game Setting ( 게임 설정 ) .....	21
Light FX( 조명 FX) .....	23
Picture ( 화면 ) .....	24
PIP/PBP .....	26
OLED Care (OLED 케어 ) .....	27
Settings( 설정 ) .....	29
Audio( 오디오 ) .....	30
OSD Setup(OSD 설정 ) .....	31
Information( 정보 ) .....	32
LED 표시등 .....	33
문제 해결 .....	34
사양 .....	35
일반 사양 .....	35
프리셋 디스플레이 모드 .....	37
QHD PC Resolution (QHD PC 해상도 ) .....	37
QHD Video Resolution (QHD 동영상 해상도 ) .....	38
HD PC Resolution (HD PC 해상도 ) .....	39
HD PC Resolution (HD PC 해상도 ) .....	40
핀 할당 .....	41
플러그 앤 플레이 .....	42

# 안전

## 국가별 규정

본 문서에서 사용된 국가별 규정에 대해 다음 하위 섹션에서 설명합니다.

### 주의 사항, 경고 및 알림

이 가이드 전반에 걸쳐 텍스트 블록은 아이콘과 함께 굵은 글씨체 또는 이탤릭체로 표시될 수 있습니다. 이 블록들은 주의사항, 경고 및 안내문으로, 다음과 같이 사용됩니다:



**안내**: 안내문은 컴퓨터 시스템을 보다 효율적으로 사용할 수 있도록 돕는 중요한 정보를 나타냅니다.



**주의**: 주의문은 하드웨어 손상 또는 데이터 손실 가능성을 알리며, 문제를 방지하는 방법을 안내합니다.





**경고**: 경고문은 신체 상해 가능성을 알리며, 문제를 방지하는 방법을 안내합니다.

일부 경고문은 다른 형식으로 나타나거나 아이콘 없이 제공될 수 있습니다. 이 경우, 경고문의 구체적인 표현은 규제 당국에 의해 요구됩니다.

## 전원

 모니터는 라벨에 표시된 전원 유형에서만 작동해야 합니다. 가정에 공급되는 전원 유형이 확실하지 않은 경우, 판매점이나 지역 전력 회사에 문의하십시오.

 모니터에는 접지용 세 번째 핀이 있는 3구 접지 플러그가 장착되어 있습니다. 이 플러그는 안전 기능으로서 접지된 전원 콘센트에만 연결할 수 있습니다. 콘센트가 3선 플러그를 수용하지 않는 경우, 전기 기술자에게 올바른 콘센트를 설치하도록 하거나, 안전하게 접지할 수 있는 어댑터를 사용하십시오. 접지 플러그의 안전 기능을 무력화하지 마십시오.

 번개가 칠 때나 장기간 사용하지 않을 경우에는 장치를 플러그에서 분리하십시오. 이렇게 하면 전원 서지로 인한 모니터 손상을 방지할 수 있습니다.

 멀티탭과 연장 코드를 과부하하지 마십시오. 과부하는 화재 또는 감전의 원인이 될 수 있습니다.

 만족스러운 작동을 위해 100-240V AC, 최소 5A 로 표시된 적절한 구성의 콘센트를 갖춘 UL 인증 컴퓨터와 함께 모니터를 사용하십시오.

 벽면 콘센트는 장비 근처에 설치되어야 하며 쉽게 접근할 수 있어야 합니다.

# 설치

**!** 모니터를 불안정한 카트, 스탠드, 삼각대, 브래킷 또는 테이블 위에 놓지 마십시오. 모니터가 떨어지면 사람에게 부상을 입히거나 본 제품에 심각한 손상을 초래할 수 있습니다. 제조업체가 권장하거나 본 제품과 함께 판매되는 카트, 스탠드, 삼각대, 브래킷 또는 테이블만 사용하십시오. 제조업체의 지침을 따르십시오. 제품 설치 시 지침을 준수하고 제조업체에서 권장하는 장착 액세서리를 사용하십시오. 제품과 카트 조립은 주의하여 이동해야 합니다.

**!** 모니터 본체의 슬롯에 어떤 물체도 절대 밀어 넣지 마십시오. 회로 부품이 손상되어 화재 또는 감전 사고가 발생할 수 있습니다. 모니터에 액체를 절대 쏟지 마십시오.

**!** 제품 전면을 바닥에 놓지 마십시오.

**!** 모니터를 벽이나 선반에 장착할 경우, 제조업체에서 승인한 장착 키트를 사용하고 키트 지침을 따르십시오.

**!** 아래와 같이 모니터 주변에 충분한 공간을 확보하십시오. 그렇지 않으면 공기 순환이 불충분하여 과열로 인해 화재 또는 모니터 손상이 발생할 수 있습니다.

**!** 패널이 베젤에서 분리되는 등의 손상을 방지하기 위해 모니터가 -5도 이상 아래로 기울어지지 않도록 하십시오. -5도 이하의 하향 기울기 각도를 초과할 경우, 모니터 손상은 보증 대상에서 제외됩니다.

모니터를 벽이나 스탠드에 설치할 때 권장되는 환기 공간은 아래를 참조하십시오 :

## 스탠드에 설치됨

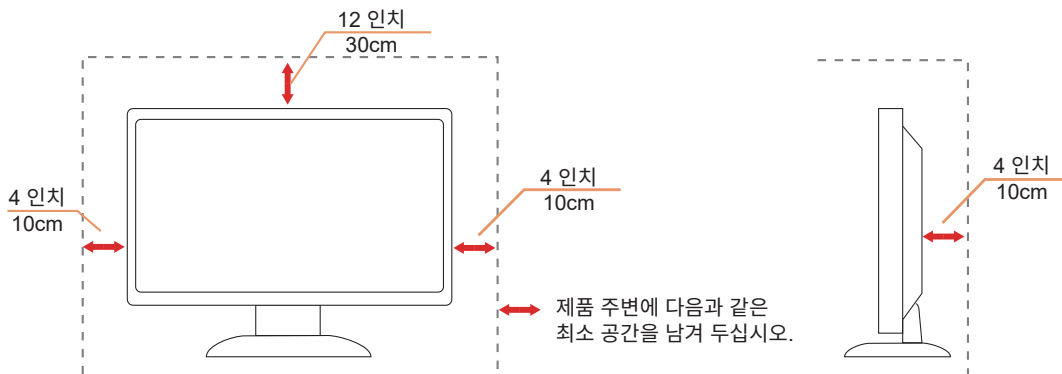

## 청소

! 캐비닛은 물에 적신 부드러운 천으로 정기적으로 청소하십시오 .

! 청소 시에는 부드러운 면 또는 마이크로화이버 천을 사용하십시오 . 천은 적시되었으나 거의 마른 상태여야 하며 , 액체가 케이스 내부로 들어가지 않도록 하십시오 .





! 제품을 청소하기 전에 반드시 전원 코드를 분리하십시오 .

## 기타

 제품에서 이상한 냄새, 소리 또는 연기가 발생하면 즉시 전원 플러그를 분리하고 서비스 센터에 연락하십시오.

 통풍구가 테이블이나 커튼 등에 의해 막히지 않도록 하십시오.

 운영 중에는 OLED 모니터가 심한 진동이나 강한 충격을 받지 않도록 하십시오.

 운영 중이나 운송 중에 모니터를 두드리거나 떨어뜨리지 마십시오.

 전원 코드는 안전 인증을 받은 제품이어야 합니다. 독일의 경우, H03VV-F, 3G, 0.75 mm<sup>2</sup> 이상의 규격을 사용해야 합니다.

기타 국가에서는 해당 국가에 적합한 유형을 사용해야 합니다.

 이어폰 및 헤드폰의 과도한 음압은 청력 손실을 유발할 수 있습니다. 이퀄라이저를 최대치로 조정하면 이어폰 및 헤드폰 출력 전압이 증가하여 음압 수준이 상승합니다.

 저블루라이트 : 본 디스플레이는 저블루라이트 패널을 사용합니다. 공장 초기화 ( 기본 설정 ) 상태에서 TÜV Rheinland 저블루라이트 하드웨어 솔루션 인증을 준수합니다.

건강 :

- 모니터는 눈에서 50 ~ 70 cm(20 ~ 28 인치 ) 거리에 위치해야 합니다.
- 장시간 화면을 응시하면 눈의 피로가 발생하며 시력이 저하될 수 있습니다. 제품 사용 1 시간마다 5 ~ 10 분간 눈을 휴식시키십시오.
- 먼 거리에 있는 물체에 초점을 맞추어 눈의 피로를 줄이십시오.
- 자주 눈을 깜박이고 눈 운동을 하면 안구 건조를 예방할 수 있습니다.

 플리커 프리 기술은 DC 디머를 통해 안정적인 백라이트를 유지하여 주요 모니터 깜박임 현상을 줄여 눈의 피로를 완화합니다.

 OLED 제품의 특성을 감안하여 본 제품을 24 시간 이상 연속으로 사용하는 것은 권장하지 않습니다. 본 제품은 발생 가능한 이미지 잔상을 제거하기 위해 여러 기술을 사용합니다. 자세한 내용은 “ 화면 유지 관리 ” 에 대한 지침을 참조하십시오.

# 설치

## 박스 구성품

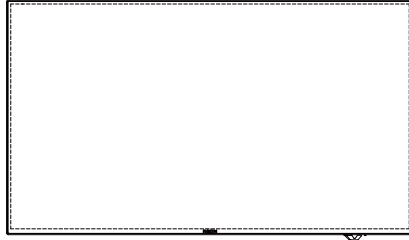

Quick Start Guide



Warranty card

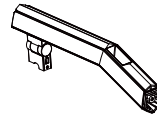

Stand

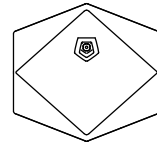

Base



Power Cable



DisplayPort Cable



HDMI Cable



USB Cable



USB C-C Cable

★ 모든 국가 및 지역에 모든 신호 케이블이 제공되지 않을 수 있습니다. 확인을 위해 현지 대리점 또는 AOC 지사에 문의하시기 바랍니다.

# 스탠드 및 베이스 설치

아래 단계를 따라 베이스를 설치하거나 분리하십시오.

설치 :

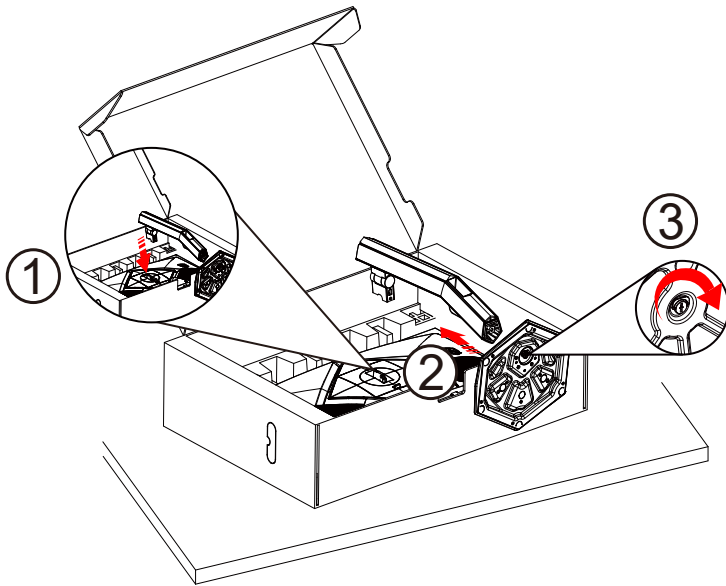

분리 :

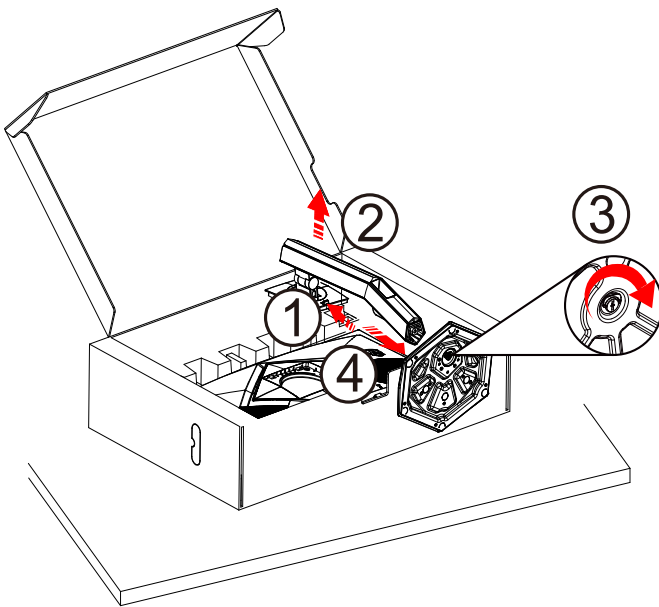

참고 : 디스플레이 디자인은 그림과 다를 수 있습니다.

베이스 나사 규격 : M6\*17 mm (유효 나사산 길이 7 mm)

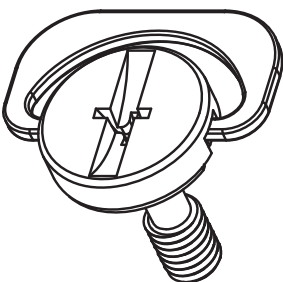

## 시야각 조절

최적의 시청 경험을 위해 사용자가 화면에 얼굴 전체가 보이도록 한 후 개인 취향에 따라 모니터 각도를 조절하는 것을 권장합니다.

모니터 각도를 조절할 때 모니터가 넘어지지 않도록 스탠드를 잡으십시오 .

모니터는 아래와 같이 조절할 수 있습니다 :

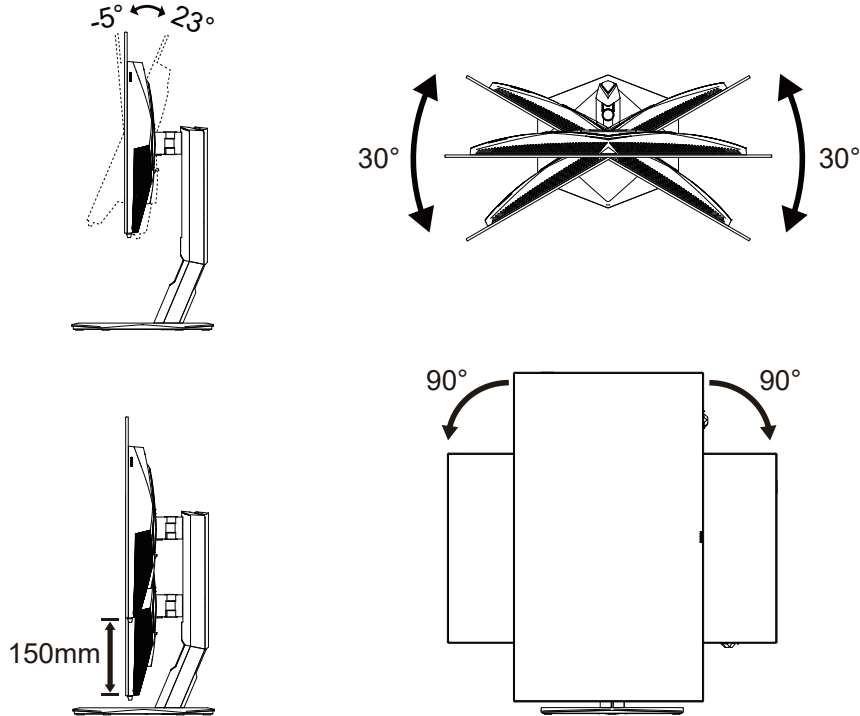

### 참고 :

각도 조절 시 OLED 화면을 만지지 마십시오 .OLED 화면을 만지면 손상이 발생할 수 있습니다 .

### 경고

- 패널 벗겨짐과 같은 잠재적인 화면 손상을 방지하려면 , 모니터가  $-5$  도 이상 아래로 기울어지지 않도록 하십시오 .
- 모니터 각도를 조절할 때 화면을 누르지 말고 , 베젤만 잡으십시오 .

# 모니터 연결

모니터 및 컴퓨터 뒷면의 케이블 연결 :

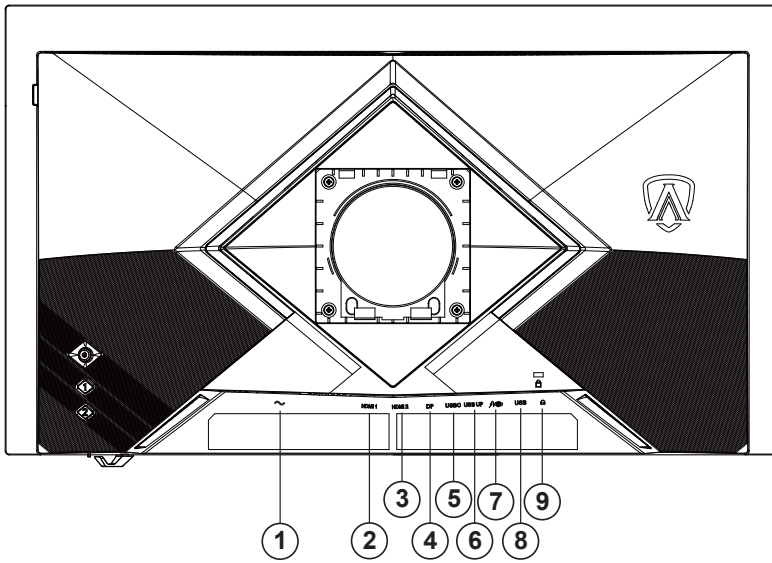

1. 전원
2. HDMI 1
3. HDMI 2
4. DisplayPort
5. USB C ( 업스트림 , DisplayPort ALT 모드 , 최대 PD 65W)
6. USB 업스트림
7. USB3.2 Gen1 다운스트림 + 충전
8. USB3.2 Gen1 다운스트림 x2
9. 이어폰

## PC 에 연결

1. 전원 코드를 디스플레이 뒷면에 단단히 연결하십시오 .
2. 컴퓨터 전원을 끄고 전원 코드를 분리하십시오 .
3. 디스플레이 신호 케이블을 컴퓨터 뒷면의 비디오 커넥터에 연결하십시오 .
4. 컴퓨터와 디스플레이의 전원 코드를 가까운 콘센트에 꽂으십시오 .
5. 컴퓨터와 디스플레이를 켜십시오 .

모니터에 화면이 표시되면 설치가 완료된 것입니다 . 화면이 표시되지 않으면 문제 해결을 참조하십시오 .

장비 보호를 위해 항상 PC 와 OLED 모니터의 전원을 끈 후 연결하십시오 .

## 벽걸이 설치

옵션 벽걸이 암 설치 준비 중입니다.

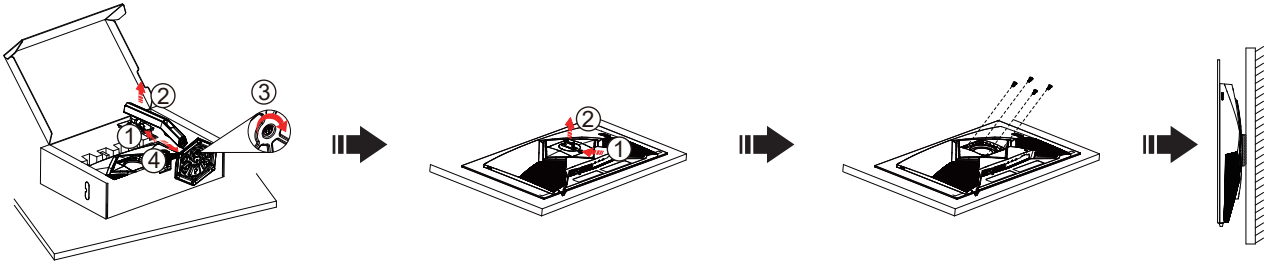

이 모니터는 별도로 구매한 벽걸이 암에 부착할 수 있습니다. 이 절차를 진행하기 전에 전원을 분리하십시오. 다음 단계를 따르십시오 :

1. 받침대를 제거하십시오.
2. 제조업체의 지침에 따라 벽걸이 암을 조립하십시오.
3. 벽걸이 암을 모니터 뒷면에 장착하십시오. 암의 구멍과 모니터 뒷면의 구멍을 맞추십시오.
4. 4 개의 나사를 구멍에 삽입한 후 단단히 조이십시오.
5. 케이블을 다시 연결하십시오. 벽걸이 암을 벽에 부착하는 방법은 옵션 벽걸이 암과 함께 제공된 사용 설명서를 참조하십시오.

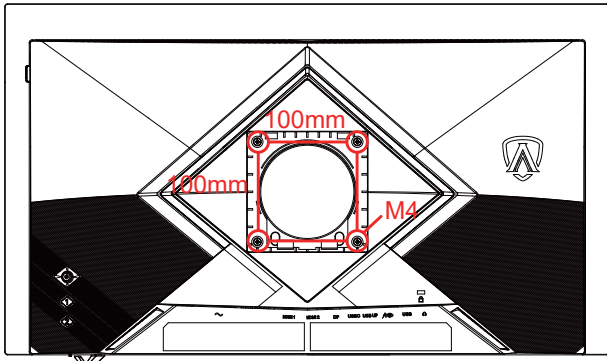

벽걸이 나사 사양 :  $M4*(10+X)mm$ , (X= 벽걸이 브래킷 두께 )

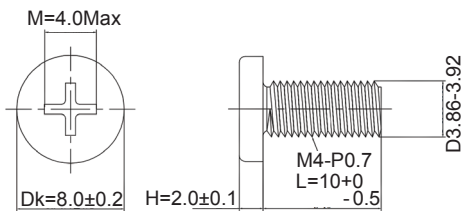

참고 : VESA 장착 나사 구멍은 모든 모델에 제공되지 않을 수 있으니, 판매처 또는 AOC 공식 부서에 문의하십시오.

벽걸이 설치 는 반드시 제조업체에 문의하십시오.

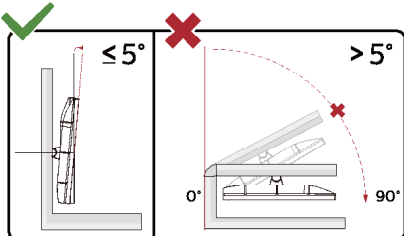

\* 디스플레이 디자인은 그림과 다를 수 있습니다.

경고 :

1. 패널 벗겨짐과 같은 잠재적인 화면 손상을 방지하려면, 모니터가 -5도 이상 아래로 기울어지지 않도록 하십시오.
2. 모니터 각도를 조절할 때 화면을 누르지 말고, 베젤만 잡으십시오.

# Adaptive-Sync 기능

1. Adaptive-Sync 기능은 DisplayPort/HDMI/USB C 에서 작동합니다
2. 호환 그래픽 카드 : 권장 목록은 아래와 같으며 , [www.AMD.com](http://www.AMD.com) 에서 확인할 수 있습니다

## 그래픽 카드

- Radeon™ RX Vega 시리즈
- Radeon™ RX 500 시리즈
- Radeon™ RX 400 시리즈
- Radeon™ R9/R7 300 시리즈 (R9 370/X, R7 370/X, R7 265 제외 )
- Radeon™ Pro Duo (2016)
- Radeon™ R9 Nano 시리즈
- Radeon™ R9 Fury 시리즈
- Radeon™ R9/R7 200 시리즈 (R9 270/X, R9 280/X 제외 )

## 프로세서

- AMD Ryzen™ 7 2700U
- AMD Ryzen™ 5 2500U
- AMD Ryzen™ 5 2400G
- AMD Ryzen™ 3 2300U
- AMD Ryzen™ 3 2200G
- AMD PRO A12-9800
- AMD PRO A12-9800E
- AMD PRO A10-9700
- AMD PRO A10-9700E
- AMD PRO A8-9600
- AMD PRO A6-9500
- AMD PRO A6-9500E
- AMD PRO A12-8870
- AMD PRO A12-8870E
- AMD PRO A10-8770
- AMD PRO A10-8770E
- AMD PRO A10-8750B
- AMD PRO A8-8650B
- AMD PRO A6-8570
- AMD PRO A6-8570E
- AMD PRO A4-8350B
- AMD A10-7890K
- AMD A10-7870K
- AMD A10-7850K
- AMD A10-7800
- AMD A10-7700K
- AMD A8-7670K
- AMD A8-7650K
- AMD A8-7600
- AMD A6-7400K

## NVIDIA G-SYNC 호환 기능

1. 이 제품은 NVIDIA G-SYNC 호환 기능을 지원합니다. NVIDIA G-SYNC 호환 기능은 DisplayPort 에서 실행됩니다.
2. G-SYNC 기능이 제공하는 완벽한 게임 환경을 즐기려면 G-SYNC 기능을 지원하는 NVIDIA GPU 그래픽 카드를 별도로 구매해야 합니다.

G-sync 시스템 요구사항 :

요구 사항 카테고리 : NVIDIA G-SYNC 호환 모니터 ( 호환 모드 )

그래픽 카드 : NVIDIA Pascal 아키텍처 이상 ( 예 : GTX 10 시리즈 , RTX 시리즈 )

모니터 : 가변 주사율 (VRR) 을 지원하는 NVIDIA 인증 모니터

운영체제 : Windows 10 이상

연결 케이블 : DisplayPort 사용

NVIDIA G-SYNC 에 대한 자세한 내용을 알아보려면 <https://www.nvidia.com/en-us/support> 을 방문하십시오.

# HDR

HDR10 형식의 입력 신호와 호환됩니다 .

플레이어와 콘텐츠가 호환되는 경우 디스플레이가 자동으로 HDR 기능을 활성화할 수 있습니다 . 기기 및 콘텐츠 호환성에 관한 정보는 기기 제조업체와 콘텐츠 제공자에게 문의하시기 바랍니다 . 자동 활성화 기능이 필요하지 않은 경우 HDR 기능을 “OFF” 로 설정해 주십시오 .

## 참고 :

1. WIN10 버전 V1703 이전 ( 구버전 ) 에서는 DisplayPort/HDMI 인터페이스에 별도의 설정이 필요하지 않습니다 .
2. WIN10 버전 V1703 에서는 HDMI 인터페이스만 사용 가능하며 DisplayPort 인터페이스는 작동하지 않습니다 .
3. 3840x2160@50Hz/60Hz/100Hz/120Hz 는 UHD 플레이어 또는 Xbox/PS 와 같은 기기에서만 사용하도록 설계되었습니다 .
4. 디스플레이 설정 :
  - a. 디스플레이 해상도는 2560x1440 으로 설정되어 있으며 HDR 은 기본적으로 ON 으로 설정되어 있습니다 .
  - b. 애플리케이션 실행 후 , 해상도를 2560x1440( 가능한 경우 ) 으로 변경하면 최상의 HDR 효과를 얻을 수 있습니다 .

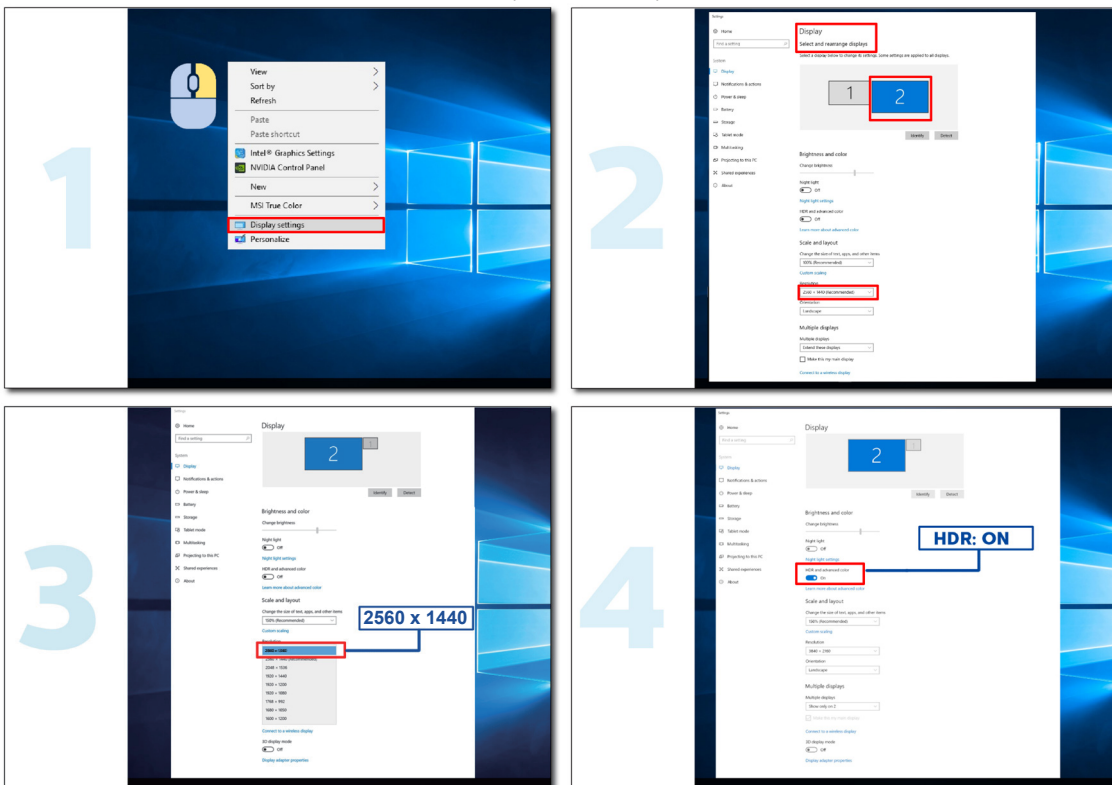

# KVM

이 제품은 KVM 기능을 지원합니다.

디스플레이의 상태에서 KVM 기능을 통해 설정된 키보드 및 마우스로 두 신호 출력 장치를 제어할 수 있습니다 (컴퓨터 2 대, 또는 노트북 2 대, 또는 컴퓨터 1 대 및 노트북 1 대).

설정 단계:

1. USB C 를 통해 하나의 장치 (PC 또는 노트북) 를 모니터에 연결합니다.
2. HDMI 또는 DisplayPort 를 통해 다른 장치를 모니터에 연결합니다. 그런 다음 또한 USB 업스트림을 사용하여 이 장치를 모니터에 연결합니다.
3. USB 포트를 통해 주변 장치 (키보드와 마우스) 를 모니터에 연결합니다.

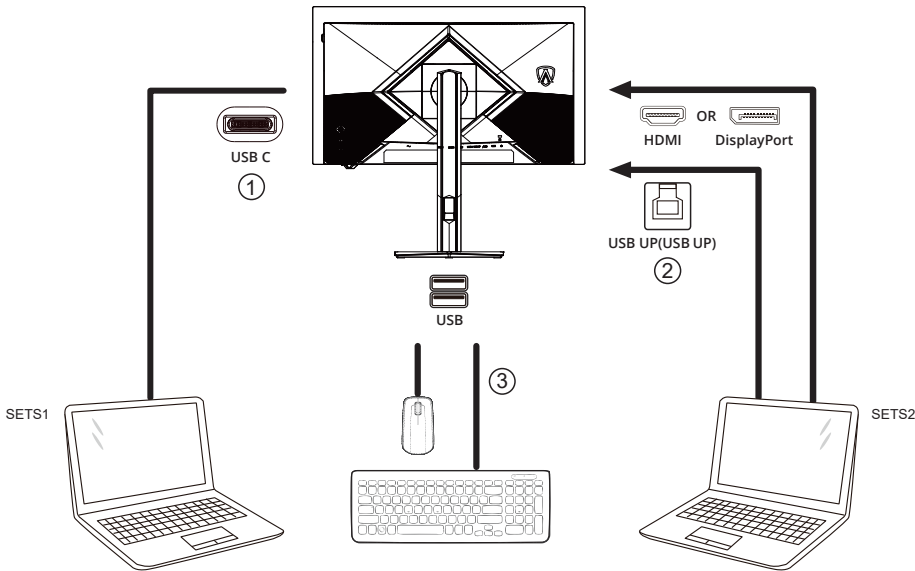

참고 : 디스플레이의 디자인은 그림과 다를 수 있습니다.

4. OSD 메뉴로 이동합니다. 설정에서 자동, USB C 또는 USB up (USB 업스트림) 를 설정하고 ->필요에 따라 USB 선택을 각각 설정합니다.  
자동으로 설정할 경우 모니터에 연결된 키보드 및 마우스가 표시된 신호 소스에 따라 자동으로 제어되는 장치를 전환합니다.  
PIP/PBP 디스플레이 모드에서 OSD 메뉴를 통해 USB 업스트림 경로를 전환하십시오.

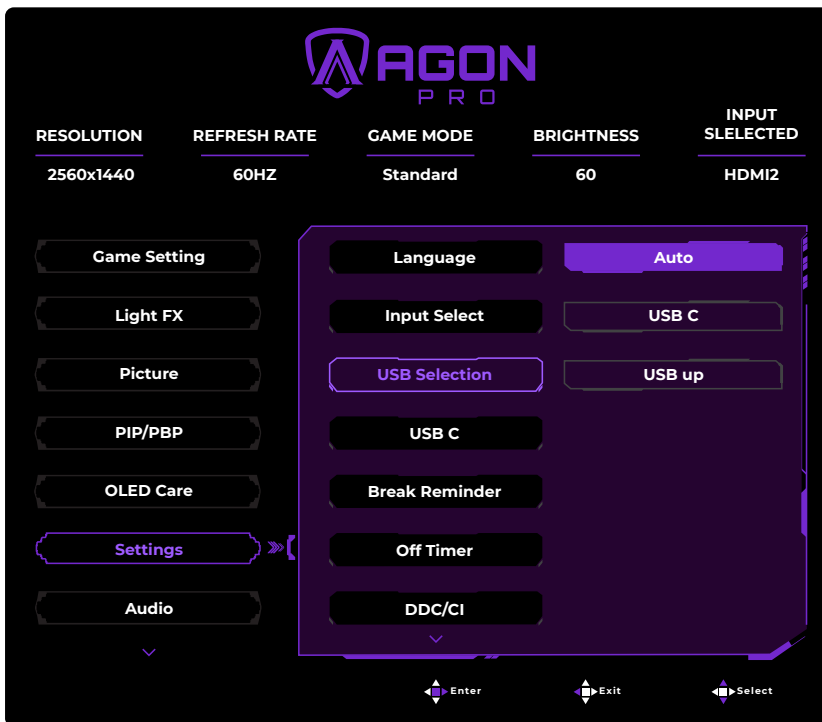

USB Selection (USB 선택)	기능 설명
Auto( 자동 )	화면에 현재 표시된 신호 소스에 따라 USB C 또는 USB up (USB 업스트림)를 자동으로 선택합니다(USB 업스트림).
USB C	C 타입 케이블을 통해 USB 허브 기능을 제공합니다.
USB up (USB 업스트림 )	USB B 케이블을 통해 USB 허브 기능을 제공합니다.

# 화면 유지 관리

잔상 발생 위험을 줄이기 위해 OLED 제품의 특성을 기반으로 다음 요구 사항에 따라 화면 유지 관리를 수행해야 합니다.

다음 지침을 준수하지 않아 발생하는 손상에 대해서는 보증이 적용되지 않습니다.

### • 정지 이미지는 가능한 한 표시하지 마십시오.

정지영상이란 화면에 오랫동안 남아 있는 영상을 말한다.

정지영상은 OLED 화면에 영구적인 손상을 줄 수 있으며, 잔상이 나타나는 것은 OLED 화면의 특징입니다.

사용에 대한 다음 제안 사항을 준수해야 합니다.

1. 전체 화면이나 화면의 일부에 정지 이미지를 오랫동안 표시하지 마십시오. 화면 이미지가 남을 수 있습니다. 이 문제를 방지하려면 정지 영상을 표시할 때 화면의 밝기와 대비를 적절하게 낮추십시오.
2. 전체 화면이 아닌 콘텐츠를 오랫동안 시청할 경우 화면의 좌우측과 이미지의 여백에 이미지와는 다른 흔적이 남게 됩니다. 따라서 이러한 모드를 장기간 사용하지 마십시오.
3. 가능하면 비디오를 화면의 작은 창 (예: 인터넷 브라우저 페이지의 비디오) 보다는 전체 화면으로 봅니다.
4. 화면에 라벨이나 스티커를 붙이지 마십시오. 화면이 손상되거나 이미지가 남을 수 있습니다.

### • 본 제품을 24 시간 이상 연속으로 사용하는 것은 권장하지 않습니다.

이 제품은 잔상 가능성을 없애기 위해 많은 기술을 사용합니다. OLED 화면에 잔상이 남지 않고 OLED 디스플레이를 최상의 상태로 유지하려면 사전 설정 값을 사용하고 기능을 "On(켜기)"로 유지하는 것이 좋습니다.

### • LEA (Logo Extraction Algorithm) (국소적인 잔상의 방지)

잔상 발생 위험을 줄이기 위해 LEA 기능을 활성화할 것을 권장합니다.

이 기능을 켜면 화면이 자동으로 좁아져 디스플레이 영역의 밝기가 고정되면서 잔상이 줄어들 수 있습니다.

이 설정은 기본으로 "On(켜기)" 상태입니다. OSD 메뉴에서 설정할 수 있습니다.

### • Pixel Orbiting( 이미지 이동 )

잔상 발생 위험을 줄이기 위해 궤도 기능을 활성화할 것을 권장합니다.

이 기능을 켜면 이미지 픽셀이 한자 "日" 모양의 궤적을 따라 1 초에 한 번씩 전체적으로 원형을 그리며 움직입니다.

이동 시 진폭은 설정에 따라 다릅니다. 문자가 움직이면서 문자의 측면이 잘릴 수 있습니다. "Strongest (가장 강함)"를 선택하면 잔상이 거의 발생하지 않지만 잘려지는 측면이 뚜렷해질 수 있습니다. "Off(끄기)"를 선택하면 이미지가 원래의 위치로 돌아갑니다.

이 설정은 기본으로 "On(켜기)" (Strongest: 가장 강함) 상태입니다. OSD 메뉴에서 설정할 수 있습니다.

### • Pixel Refresh( 픽셀 새로고침 )

OLED 패널의 특성상 색상이나 밝기가 다르게 구분된 정지 이미지를 장시간 표시할 경우 잔상이 나타나는 경향이 있습니다.

Pixel Refresh( 픽셀 새로고침 ) 기능을 정기적으로 또는 비정기적으로 재실행하여 발생 가능한 잔상을 제거하면서 이상적인 이미지를 표시할 것을 권장합니다.

이 기능은 다음과 같은 옵션으로 실행할 수 있습니다.

- 1). OSD menu(OSD 메뉴) 에서 수동으로 "Pixel Refresh( 픽셀 새로고침 )"을 활성화하고 그 후 메뉴 프롬프트에 따라 "Yes( 예 )"를 선택합니다.

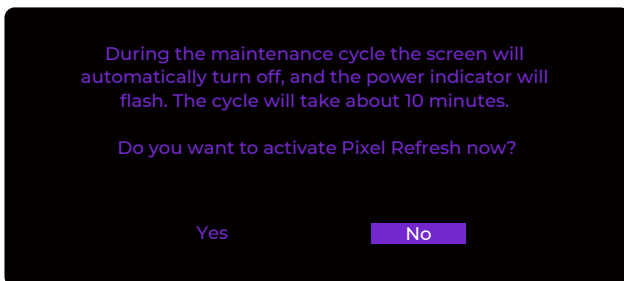

- 2). 모니터는 24 시간마다 사용자에게 "Pixel Refresh( 픽셀 새로고침 )"을 실행하라는 프롬프트 메뉴를 띄웁니다. "Yes( 예 )"를 선택하기를 권장합니다 .

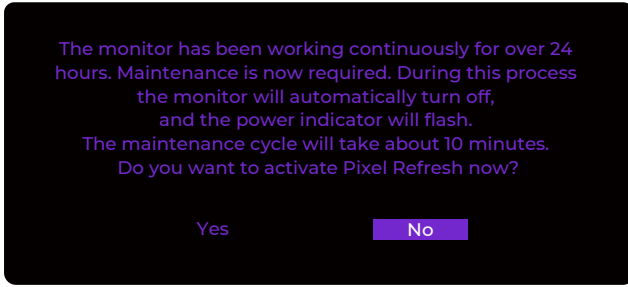

만약 "No( 아니요 )"가 선택되거나 아무것도 선택하지 않은 경우 , 사용자가 "Yes( 예 )"를 선택할 때까지 한 시간마다 알람이 나타납니다 . 프롬프트 메뉴는 10 초 후 자동으로 종료됩니다 .

"Pixel Refresh( 픽셀 새로고침 )"의 자동 프롬프트 기능은 기본으로 "On( 켜기 )"로 설정되어 있으며 OSD 메뉴에서 이를 설정할 수 있습니다 . 만약 "Off( 끄기 )"로 설정된 경우 , "Pixel Refresh( 픽셀 새로고침 )"의 자동 프롬프트 메뉴는 더이상 나타나지 않습니다 .

특수 참고 : 권장 시간에 "Pixel Refresh( 픽셀 새로고침 )"을 수행하지 않으면 화면에 이미지 잔상이 남을 위험이 높아집니다 . 이는 보장 범위에 영향을 미칠 수 있습니다 . 주의 깊게 진행해 주십시오 .

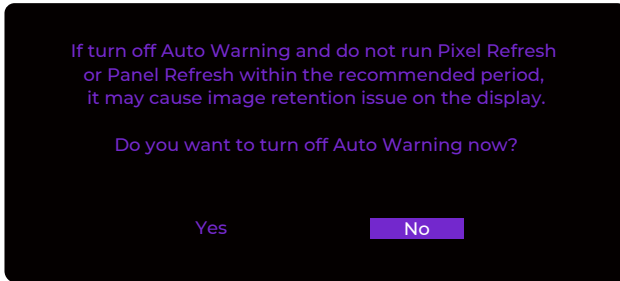

- 3). 누적 작동 시간이 4 시간이 될 때마다 버튼을 사용해 모니터를 끄거나 모니터가 대기 모드에 진입할 경우 자동으로 Screen Compensation and Correction( 화면 보상 및 보정 ) 과 Pixel Refresh( 픽셀 새로고침 ) 를 15 분 후 자동으로 수행합니다 .

모니터는 자동으로 Screen Compensation and Correction( 화면 보상 및 보정 ) 을 먼저 수행한 후에 다음으로 Pixel Refresh( 픽셀 새로고침 ) 를 수행합니다 . Screen Compensation and Correction( 화면 보상 및 보정 ) 이 진행 중일 때에는 아무 버튼도 누르지 마시고 전원을 켜 상태로 유지해 주십시오 . 전원 표시등이 흰색으로 깜박이며 (3 초 간격으로 흰색이 켜졌다 꺼졌다 함 ) 이 과정은 약 30 초 가량 소요됩니다 . 그 후 모니터가 Pixel Refresh( 픽셀 새로고침 ) 기능을 수행합니다 .

Pixel Refresh( 픽셀 새로고침 ) 이 완료되기까지는 약 10 분 정도 소요됩니다 . 아무 버튼도 누르지 않고 전원을 켜 상태로 유지해 주십시오 . 전원 표시등이 흰색으로 깜박입니다 (1 초 간격으로 흰색이 켜졌다 꺼졌다 함 ) . 전원 표시등이 주황색으로 바뀌었다가 완전히 꺼지면 모니터가 대기 모드에 진입했거나 전원이 꺼진 상태 ( 사전 작동 상태 유지 ) 가 된 것을 나타냅니다 .

이 과정을 진행 중 사용자가 전원 버튼을 누르면 작동이 방해 를 받아 모니터가 이미지를 복원합니다 . 복원까지는 약 5 초가 소요된다는 사실에 유의해 주십시오 . OSD menu(OSD 메뉴 ) "Information( 정보 )"에서 Pixel Refresh( 픽셀 새로고침 ) 기능이 수행된 횟수와 마지막 Pixel Refresh( 픽셀 새로고침 ) 수행 후 화면이 얼마나 오래 켜져 있었는지 확인할 수 있습니다 .

• **Screen Saver( 화면 보호기 )**

잔상의 위험을 줄일 수 있도록 Screen Saver( 화면 보호기 ) 를 켜는 것을 권장합니다 . 고정 이미지가 장시간 표시될 경우 , 화면 밝기가 자동으로 상당히 감소해 잔상 발생의 가능성을 줄입니다 . 이미지 변경이 감지되면 화면이 이전 디스플레이 밝기로 복구됩니다 .

이 설정은 기본으로 "On( 켜기 )" 상태입니다 . OSD 메뉴에서 설정할 수 있습니다 .

• **Taskbar Dimmer( 작업바 조광기 )**

잔상 발생 위험을 줄이기 위해 Taskbar Dimmer(작업바 조광기 ) 기능을 활성화할 것을 권장합니다 . 활성화된 후 작업바 영역이 감지되면 작업바 밝기가 자동으로 감소해 잔상 발생의 가능성을 줄입니다 .

이 설정은 기본으로 "On( 켜기 )" 상태입니다 . OSD 메뉴에서 설정할 수 있습니다 .

# 모니터 조정

## Hotkey( 바로가기 키 )

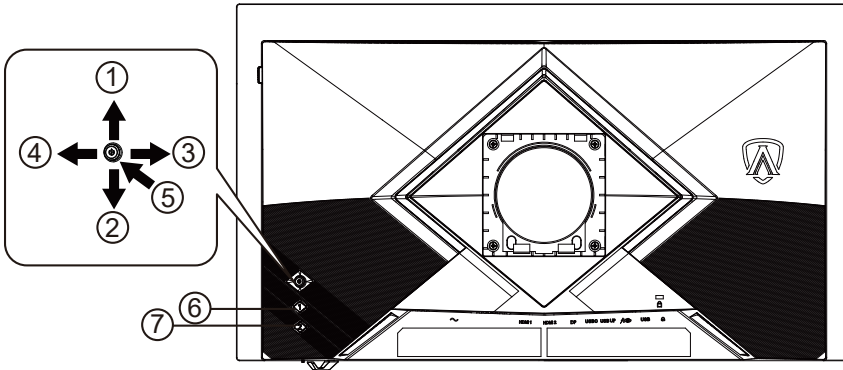

1	Up( 위 )
2	Down( 아래 )
3	Left( 왼쪽 )
4	Right( 오른쪽 )
5	Power ( 전원 )/Menu( 메뉴 )/Select( 선택 )
6	User 1( 사용자 1)(Dual Resolution( 듀얼 해상도 ))
7	User 2( 사용자 2)(Input Select( 입력 선택 ))

### Power ( 전원 )/Menu( 메뉴 )/Select( 선택 )

- 모니터 전원이 꺼지면 이 버튼을 눌러 켤 수 있습니다.
- 모니터의 전원이 켜지면 이 버튼을 눌러 OSD menu(OSD 메뉴)를 활성화하거나 조정을 확인합니다. 또한 이 버튼을 2 초간 눌러 모니터의 전원을 끕니다.
- 모니터가 대기 모드에 진입하면 이 버튼을 눌러 종료합니다.

### Up( 위 )/Down( 아래 )/Left( 왼쪽 )/Right( 오른쪽 )

- OSD menu(OSD 메뉴)가 꺼지면 이 버튼을 눌러 Quick Menu(빠른 메뉴)를 엽니다.
- OSD menu(OSD 메뉴)가 켜지면 해당하는 작업에 대한 온스크린 버튼 프롬프트를 참고하십시오.
- 모니터가 대기 모드에 진입하면, 이 버튼을 눌러 "Input Select(입력 선택)" 메뉴를 엽니다.

### User 1( 사용자 1)(Dual Resolution( 듀얼 해상도 ))

- OSD menu(OSD 메뉴)에서 단축키 기능을 맞춤 설정할 수 있습니다. Dual Resolution (듀얼 해상도), Gaming Mode (게임 모드), Shadow Control (음영 제어), Low Input Lag (낮은 입력 지연 시간), Adaptive-Sync (적응형 동기화), Dial Point (다이얼 포인트), Sniper Scope (스나이퍼 스코프), Input Select (입력 선택), Volume (볼륨), Image Ratio (이미지 비율), Pixel Refresh (픽셀 새로고침), Light FX (조명 FX), Game Color (게임 색상), Dark Boost (다크 부스트), Sharpness (선명도), Color Temp. (색 온도), Color Space (색 공간). 기본값은 "Dual Resolution(듀얼 해상도)"입니다.
- OSD menu(OSD 메뉴)가 꺼지면 이 버튼을 눌러 "Dual Resolution(듀얼 해상도)" 메뉴를 엽니다. "Left(왼쪽)" 혹은 "Right(오른쪽)" 버튼을 눌러 다음 중 해당하는 해상도 모드를 선택합니다:  
QHD 144Hz/ QHD 540Hz/ HD 720Hz (HDMI)  
QHD 540Hz/ HD 720Hz (DisplayPort/ USB C)
- 모니터가 대기 모드에 진입하면, 이 버튼을 눌러 "Input Select(입력 선택)" 메뉴를 엽니다.

### **User 2( 사용자 2)(Input Select( 입력 선택 ))**

- OSD menu(OSD 메뉴) 에서 단축키 기능을 맞춤 설정할 수 있습니다 . Dual Resolution ( 듀얼 해상도 ), Gaming Mode ( 게임 모드 ), Shadow Control ( 음영 제어 ), Low Input Lag ( 낮은 입력 지연 시간 ), Adaptive-Sync ( 적응형 동기화 ), Dial Point ( 다이얼 포인트 ), Sniper Scope ( 스나이퍼 스톱 ), Input Select ( 입력 선택 ), Volume ( 볼륨 ), Image Ratio ( 이미지 비율 ), Pixel Refresh ( 픽셀 새로고침 ), Light FX ( 조명 FX ), Game Color ( 게임 색상 ), Dark Boost ( 다크 부스트 ), Sharpness ( 선명도 ), Color Temp. ( 색 온도 ), Color Space ( 색 공간 ). 기본값은 "Input Select( 입력 선택 )"입니다 .
- OSD menu(OSD 메뉴) 가 꺼지면 이 버튼을 눌러 "Input Select( 입력 선택 )" 메뉴를 엽니다 . "Up( 위 )" 또는 "Down( 아래 )" 버튼을 눌러 정보 바에 표시된 입력 소스를 선택하고 "Select( 선택 )" 버튼을 누르면 선택한 소스로 전환됩니다 .
- 모니터가 대기 모드에 진입하면 , 이 버튼을 눌러 "Input Select( 입력 선택 )" 메뉴를 엽니다 .

### **OSD – Lock function( 잠금 기능 )**

- OSD Menu(OSD 메뉴) 가 꺼지면 약 10 초간 "Down( 아래 )" 버튼을 눌러 OSD menu(OSD 메뉴) 를 잠그거나 잠금 해제할 수 있습니다 .

# OSD 메뉴 조정

## Quick Menu(빠른 메뉴)

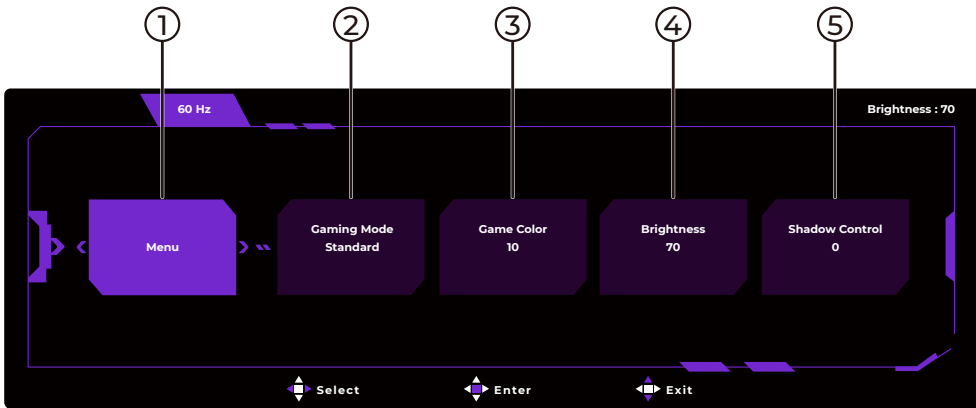

1	Menu( 메뉴 )	OSD main menu(OSD 메인 메뉴 ) 를 엽니다 .
2	Quick Menu 1( 빠른 메뉴 1) Gaming Mode( 게이밍 모드)	User Quick Menu 1( 사용자 빠른 메뉴 1) 기본값은 Gaming Mode( 게이밍 모드 ) 입니다 .
3	Quick Menu 2( 빠른 메뉴 2) Game Color( 게임 색상 )	User Quick Menu 2( 사용자 빠른 메뉴 2) 기본값은 Game Color( 게임 색상 ) 입니다 .
4	Quick Menu 3( 빠른 메뉴 3) Brightness( 밝기 )	User Quick Menu 3( 사용자 빠른 메뉴 3) 기본값은 Brightness( 밝기 ) 입니다 .
5	Quick Menu 4( 빠른 메뉴 4) Shadow Control( 음영 제어 )	User Quick Menu 4( 사용자 빠른 메뉴 4) 기본값은 Shadow Control( 음영 제어 ) 입니다 .

## 버튼 작동 가이드

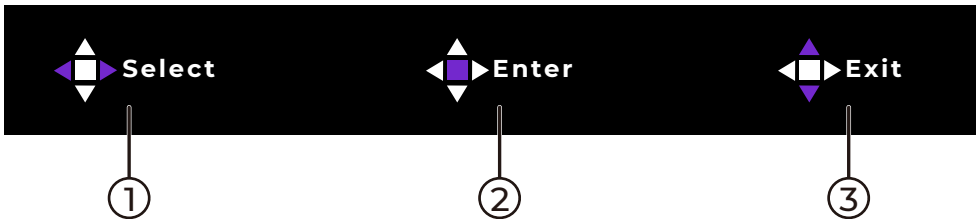

1	Select( 선택 )	OSD menu(OSD 메뉴 ) 의 보라색 버튼 프롬프트에 따라 해당하는 버튼을 눌러 조정을 원하거나 조정해야 하는 메뉴를 선택합니다 .
2	Enter( 입력 )	OSD menu(OSD 메뉴 ) 의 보라색 버튼 프롬프트에 따라 해당하는 버튼을 눌러 선택을 확정하고 다음 하위 메뉴로 진행하거나 , 메뉴 조정을 확정합니다 .
3	Exit( 끝내기 )	OSD menu(OSD 메뉴 ) 의 보라색 버튼 프롬프트에 따라 해당하는 버튼을 눌러 이전 메뉴 레벨로 돌아가거나 메뉴를 아예 종료합니다 .

### 참고 :

5 방향 탐색 버튼 기능은 다양한 OSD 메뉴 수준 및 옵션에 따라 달라질 수 있습니다 . OSD menu(OSD 메뉴 ) 의 보라색 버튼 프롬프트에 따라 작동해 주십시오 .

# OSD Menu(OSD 메뉴 )

## Game Setting ( 게임 설정 )

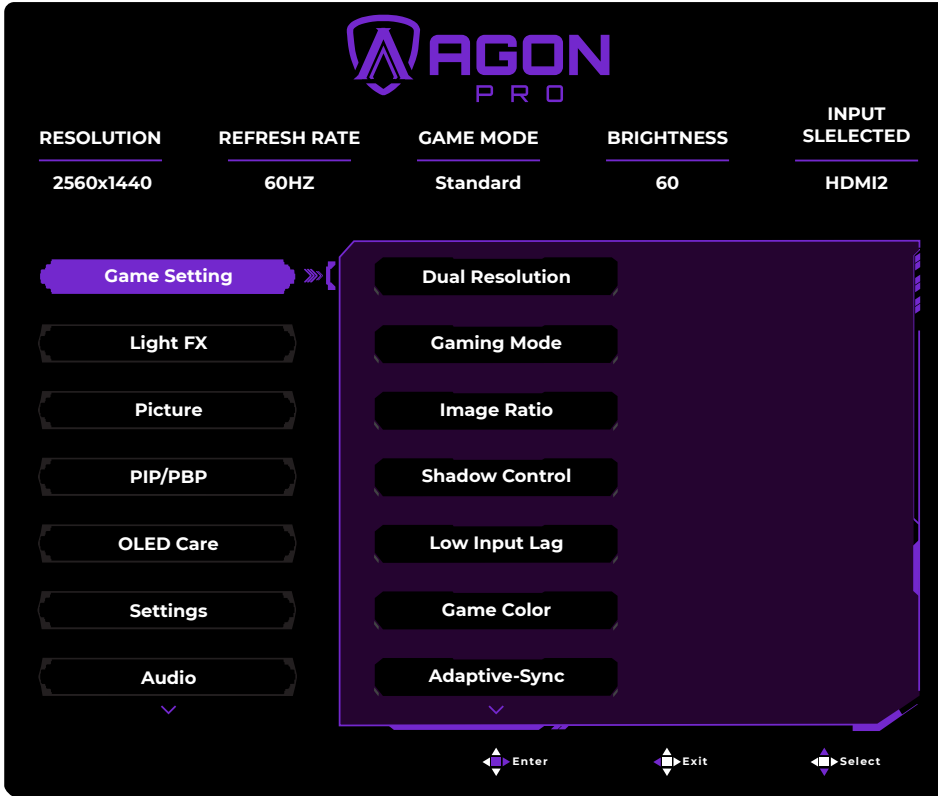

Dual Resolution ( 듀얼 해상도 )	QHD 144Hz/ QHD 540Hz/ HD 720Hz	필요에 따라 Dual Resolution( 듀얼 해상도 ) 를 설정합니다 . <b>참고 :</b> QHD 144Hz 는 HDMI 인터페이스에만 적합하며 , HDMI 신호 입력 시 선택 사항입니다 .
Gaming Mode ( 게임 모드 )	Standard( 표준 )	적합한 웹 및 모바일 게임에 대한 가독성을 높여줍니다 .
	FPS	FPS(1 인칭 슈팅 ) 게임용입니다 . 어두운 테마의 블랙 레벨 디테일을 향상시켜줍니다 .
	RTS	RTS(Real Time Strategy) 게임용입니다 . 화질을 향상시켜줍니다 .
	Racing( 레이싱 )	Racing 게임용입니다 . 응답 시간이 가장 빠르며 채도가 높습니다 .
	Gamer 1( 사용자 1 )	사용자의 기본설정 내용을 사용자 1 로 저장할 수 있습니다 .
	Gamer 2( 사용자 2 )	사용자의 기본설정 내용을 사용자 2 로 저장할 수 있습니다 .
	Gamer 3( 사용자 3 )	사용자의 기본설정 내용을 사용자 3 으로 저장할 수 있습니다 .

Image Ratio (이미지 비율)	Full (16:9)( 전체 (16:9))/ 1:1(16:9)/ Full (Square)( 전체 (사각형) )/ 1:1 (사각형) / Aspect( 화면비 )/ 24.5"	Image Ratio( 이미지 비율 ) 을 선택합니다 . Full (16:9)( 전체 (16:9)): 입력한 이미지를 전체 화면으로 확장합니다 . 16:9 화면비를 가진 이미지에 적합합니다 . 1:1 (16:9): 확장 없이 원 해상도로 입력한 이미지를 표시합니다 . Full (Square)( 전체 (사각형) ): 사전 설정된 해상도는 1280x960 입니다 . 입력한 이미지를 전체 화면으로 확장합니다 . 1:1 (Square)(1:1 (사각형) ): 사전 설정된 해상도는 1280x960 입니다 . 확장 없이 원 해상도로 입력한 이미지를 표시합니다 . Aspect( 화면비 ): 사전 설정된 해상도는 1280x960 입니다 . 기하학적 왜곡 없이 원 화면비를 유지하며 가능한 한 화면을 가득 채우도록 이미지를 확장합니다 . 4:3 화면비를 가진 이미지에 적합합니다 . 24.5": 화면 중앙에만 24.5 인치 화면 영역으로 표시합니다 .
Shadow Control ( 음영 제어 )	0-20	그림자 제어 기본값은 0 이며 , 최종 사용자는 더 선명한 이미지를 위해 0~20 값으로 증가하여 조정할 수 있습니다 . 이미지가 세부 사항이 선명하게 보이지 않을 정도로 너무 어두우면 선명한 이미지를 위해 0~20 으로 값을 조정하십시오 .
Low input Lag ( 낮은 입력 지연 시간 )	Off( 끄기 )/On( 켜기 )	프레임 버퍼를 종료하면 입력 지연을 줄일 수 있습니다 . <b>참고 :</b> Low Input Lag( 낮은 입력 지연 시간 ) 기능은 기본으로 On( 켜짐 ) 상태이며 Adaptive-Sync( 적응형 동기화 ) 가 On( 켜짐 ) 상태일 때에는 조정할 수 없습니다 .
Game Color ( 게임 색상 )	0-20	게임 색상에는 0 ~ 20 의 레벨이 제공되어 영상이 선명하게 보이도록 채도를 조정할 수 있습니다 .
Adaptive-Sync	Off( 끄기 )/On( 켜기 )	Adaptive-Sync 를 비활성화하거나 활성화합니다 . 적응형 동기화 기능이 활성화된 경우 , 일부 게임 환경에서 깜박임이 발생할 수 있습니다 .
Dial Point ( 다이얼 포인트 )	Off( 끄기 )/Dynamic( 동적 )/ On( 켜기 )	게임 Dial Point( 다이얼 포인트 ) 기능을 On( 켜짐 ) 또는 Off( 꺼짐 ) 으로 변경합니다 . 모니터가 On( 켜짐 ) 이거나 Off( 꺼짐 ) 이후에는 게임 Dial Point( 다이얼 포인트 ) 기능이 자동으로 Off( 꺼짐 ) 상태가 됩니다 . Dial Point( 다이얼 포인트 ) 기능이 On( 켜짐 ) 상태면 , 화면 중앙에 Dial Point( 다이얼 포인트 ) 가 표시되어 플레이어가 1 인칭 슈팅 (FPS) 게임을 플레이할 때 정확한 조준에 도움을 줄 수 있습니다 .
Sniper Scope ( 스나이퍼 스코우프 )	Off( 끄기 ) / 1.0 / 1.5 / 2.0	슈팅 시 부분만 확대하여 목표를 쉽게 겨냥할 수 있습니다 .
Frame Counter ( 프레임 카운터 )	Off( 끄기 ) / Rightup( 오른쪽 위로 ) / Right-Down( 오른쪽 아래로 ) / Left-Up( 왼쪽 위로 ) / Left-Down( 왼쪽 - 아래쪽 )	선택한 모서리에 수직 주파수를 표시합니다 .

**참고 :**

- "Picture ( 화면 )" 의 "HDR Mode (HDR 모드)"가 활성화되면 "Shadow Control ( 음영 제어 )"와 "Game Color ( 게임 색상 )" 항목을 조정할 수 없습니다 .
- "Picture ( 화면 )" 의 "HDR" 이 "DisplayHDR"로 설정되면 "Gaming Mode ( 게임 모드) ", "Shadow Control ( 음영 제어) ", "Game Color ( 게임 색상 )" 항목을 조정할 수 없습니다 .  
"Picture ( 화면 )" 의 "HDR" 이 "HDR Peak (HDR 최대 밝기) ", "HDR Picture (HDR 사진) ", "HDR Movie (HDR 영화) " 또는 "HDR Game (HDR 게임) "으로 설정되면 "Gaming Mode ( 게임 모드) ", "Game Color ( 게임 색상 )" 항목을 조정할 수 없습니다 .
- "Picture ( 화면 )" 의 "Color Space ( 색 공간 )" 이 "sRGB" 또는 "DCI-P3" 로 설정되면 "Shadow Control ( 음영 제어) ", "Game Color ( 게임 색상 )" 항목을 조정할 수 없습니다 .
- "Dual Resolution ( 듀얼 해상도 )" 이 "QHD 144Hz" 으로 설정되면 "Full (Square)( 전체 (사각형) )", "1:1 (사각형) ", "Aspect( 화면비 )" 및 "24.5" " 항목은 조정할 수 없습니다 .  
"Dual Resolution ( 듀얼 해상도 )" 이 "HD 720Hz" 으로 설정되면 "1:1(16:9) ", "Full (Square)( 전체 (사각형) )", "1:1 (사각형) ", "Aspect( 화면비 )" 및 "24.5" " 항목은 조정할 수 없습니다 .
- "Image Ratio ( 이미지 비율 )" 이 "Full (Square)( 전체 (사각형) )", "1:1 (Square)(1:1 (사각형) )", "Aspect( 화면비 )" 또는 "24.5" 로 설정된 경우 , "Dual Resolution ( 듀얼 해상도 ) (QHD 144Hz)" 항목은 조정할 수 없습니다 .  
"Image Ratio ( 이미지 비율 )" 이 "1:1(16:9) ", "1:1 (Square)(1:1 (사각형) )", "Aspect( 화면비 )" 또는 "24.5" 로 설정된 경우 , "Adaptive-Sync" 항목은 조정할 수 없습니다 .

## Light FX( 조명 FX)

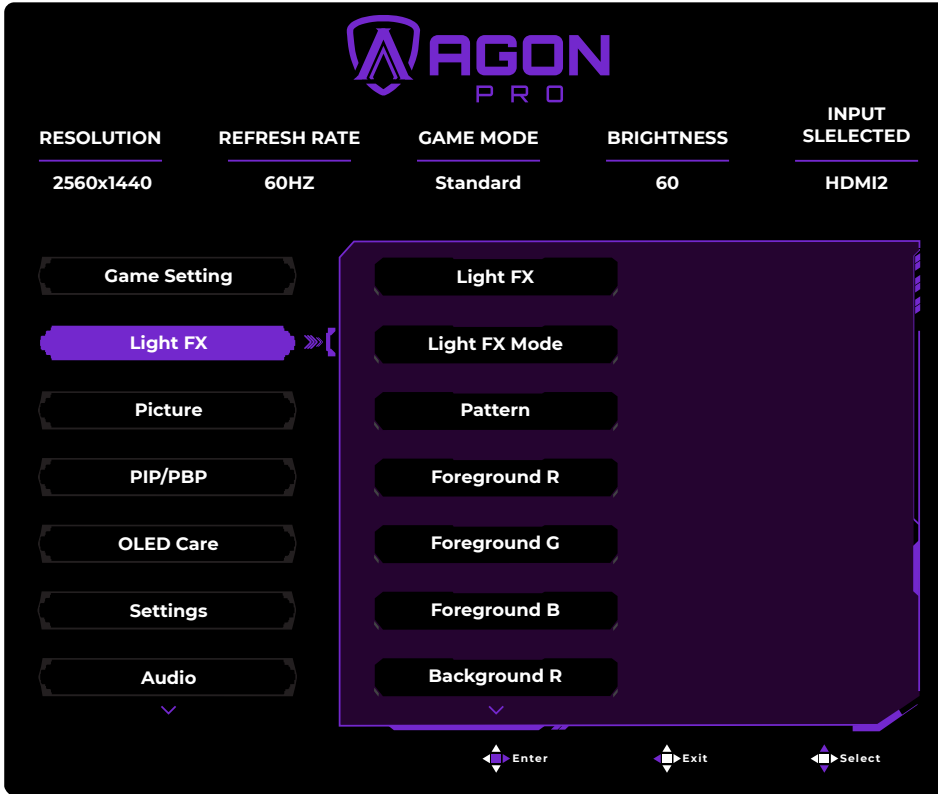

Light FX (라이트 FX)	Off ( 끄기 ) / Low ( 약하게 ) / Medium ( 중간 ) / Strong ( 강하게 )	Light FX 의 강도를 선택합니다 .
Light FX Mode (라이트 FX 모드)	Audio1 ( 오디오 1 ) / Audio2 ( 오디오 2 ) / Static ( 정적 ) / Dark Point Sweep ( 스쳐가는 어두운 점 ) / Gradient Shift ( 그라데이션 이동 ) / Spread Fill ( 흩어져 채우기 ) / Drip Fill ( 점점이 채우기 ) / Spreading Drip Fill ( 흩어져 점점이 채우기 ) / Breathing ( 호흡 ) / Light Point Sweep ( 스쳐가는 밝은 점 ) / Zoom ( 확대 ) / Rainbow ( 무지개 ) / Wave ( 파도 ) / Flashing ( 섬광 ) / Demo ( 데모 )	라이트 FX 모드 선택
Pattern ( 패턴 )	Red ( 적색 ) / Green ( 녹색 ) / Blue( 청색 ) / Rainbow ( 무지개 ) / User Define ( 사용자색 )	라이트 FX 패턴 선택
Foreground R (포어그라운드 R)	0 ~ 100	패턴 설정을 사용자 정의로 설정할 경우 사용자는 라이트 FX 포어그라운드 색을 조정할 수 있습니다 .
Foreground G (포어그라운드 G)		
Foreground B (포어그라운드 B)		
Background R (백그라운드 R)	0 ~ 100	패턴 설정을 사용자 정의로 설정할 경우 사용자는 라이트 FX 백그라운드 색을 조정할 수 있습니다 .
Background G (백그라운드 G)		
Background B (백그라운드 B)		

### 참고 :

Dynamic Lighting(동적 조명) 기능은 Windows 11 에서 지원됩니다 . 모니터가 USB upstream( 업스트림 ) 케이블을 통해 Windows 11 PC 에 연결된 경우 , Desktop( 데스크톱 ) → Personalization( 개인 설정 ) → Dynamic Lighting( 동적 조명 ) 으로 이동해 "Use Dynamic Lighting on my devices( 내 장치에서 동적 조명 사용하기 )"와 "Compatible apps in the foreground always control lighting effects( 포어그라운드의 호환되는 앱을 항상 조명 효과 제어 )"를 활성화합니다 . 이는 Windows 11 시스템이 Light FX( 조명 FX)의 조명 효과를 제어할 수 있도록 허용합니다 . 그 다음으로 , OSD menu(OSD 메뉴)의 "Light FX( 조명 FX)" 옵션이 회색으로 처리되며 조정이 불가능해집니다 .

## Picture ( 화면 )

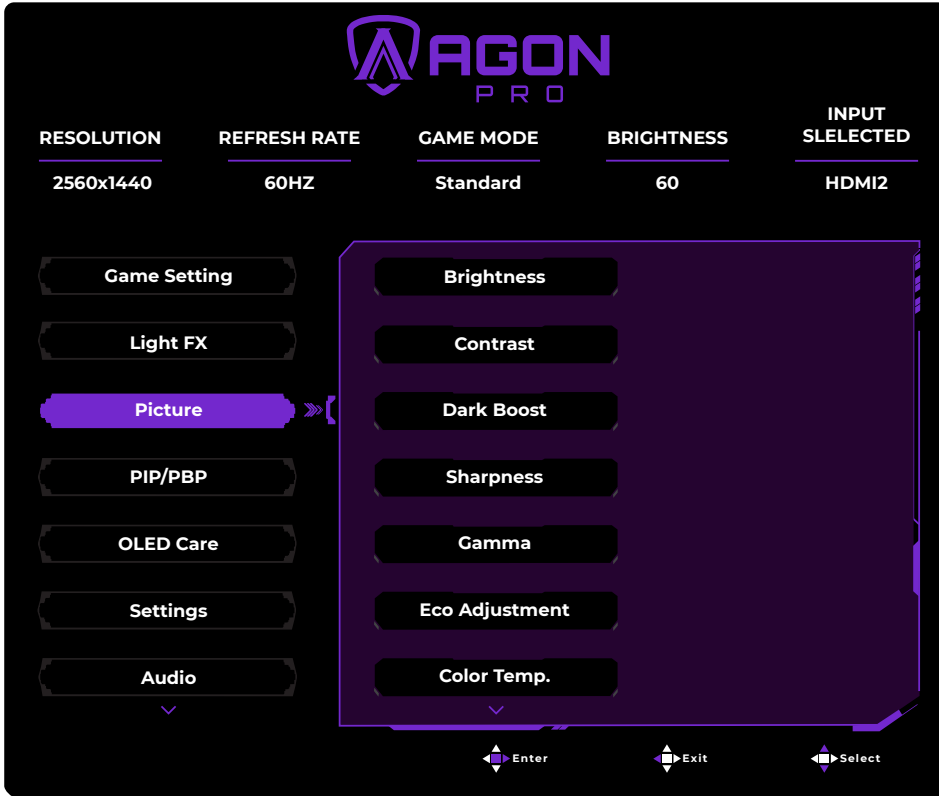

Brightness( 밝기 )	0-100	프레임 밝기를 조정합니다 .
Contrast( 명암 )	0-100	프레임 명암을 조정합니다 .
Dark Boost ( 다크 부스트 )	Off( 끄기 ) / Level 1( 레벨 1) / Level 2( 레벨 2) / Level 3( 레벨 3)	어둡거나 밝은 영역의 화면 디테일을 향상시킴으로써 밝은 영역의 밝기를 조정하여 이가 과포화되지 않도록 합니다 .
Sharpness( 선명도 )	0-100	선명도 조정 합니다 .
Gamma( 감마 )	1.8 / 2.0 / 2.2 / 2.4 / 2.6	감 마 조정 합니다 .
Eco Adjustment ( 절전 조정 )	Standard( 표준 )	표준 모드
	Text( 텍스트 )	텍스트 모드
	Internet( 인터넷 )	인터넷 모드
	Game( 게임 )	게임 모드
	Movie( 영화 )	영화 모드
	Sports( 스포츠 )	스포츠 모드
	Reading( 읽기 )	읽기 모드
Color Temp. ( 색 온도 )	6500K/ 7300K/ 9300K/ User Define ( 사용자색 )	색 온도를 조정합니다 . <b>참고 :</b> RGB 색상을 조정하려면 사용자 정의를 선택합니다 .
Red( 적색 )	0-100	사용자가 직접 적색을 변경합니다 .
Green( 녹색 )	0-100	사용자가 직접 녹색을 변경합니다 .
Blue( 청색 )	0-100	사용자가 직접 청색을 변경합니다 .
R.Saturation ( R. 채도 )	0-100	R. 채도를 조정합니다 .
G.Saturation ( G. 채도 )	0-100	G. 채도를 조정합니다 .
B.Saturation ( B. 채도 )	0-100	B. 채도를 조정합니다 .
C.Saturation ( C. 채도 )	0-100	C. 채도를 조정합니다 .

M.Saturation (M. 채도)	0-100	M. 채도를 조정합니다.
Y.Saturation (Y. 채도)	0-100	Y. 채도를 조정합니다.
R.Hue(R. 색상)	0-100	R. 색상을 조정합니다.
G.Hue(G. 색상)	0-100	G. 색상을 조정합니다.
B.Hue(B. 색상)	0-100	B. 색상을 조정합니다.
C.Hue(C. 색상)	0-100	C. 색상을 조정합니다.
M.Hue(M. 색상)	0-100	M. 색상을 조정합니다.
Y.Hue(Y. 색상)	0-100	Y. 색상을 조정합니다.
HDR	Off ( 끄기 )	사용량 요구 사항에 따라 HDR 프로필을 설정합니다. <b>참고 :</b> HDR 이 감지되면, 조정할 수 있는 HDR 옵션이 표시됩니다.
	DisplayHDR	
	HDR Peak (HDR 최대 밝기)	
	HDR Picture (HDR 사진)	
	HDR Movie (HDR 영화)	
	HDR Game (HDR 게임)	
HDR Mode (HDR 모드)	Off ( 끄기 )	영상의 색 및 명암에 최적화되어 HDR 효과 표시를 시뮬레이트합니다. <b>참고 :</b> HDR 이 감지되지 않으면 조정할 수 있는 HDR 모드 옵션이 표시됩니다.
	HDR Picture (HDR 사진)	
	HDR Movie (HDR 영화)	
	HDR Game (HDR 게임)	
Color Space (색 공간)	Panel Native (패널 네이티브)	표준 색 영역 패널입니다.
	sRGB	sRGB 색 영역입니다.
	DCI-P3	DCI-P3 색 영역입니다.
LowBlue Mode (로우블루 모드)	Off ( 끄기 )	색온도를 제어해서 블루 라이트 파장을 낮출 수 있습니다.
	Multimedia (멀티미디어)	
	Internet (인터넷)	
	Office (오피스)	
	Reading (독서)	

**참고 :**

- 1). "HDR Mode (HDR 모드)"가 활성화되면 "Contrast (명암)", "Dark Boost (다크 부스트)", "Gamma (감마)", "Eco Adjustment (절전 조정)", "Color Temp. (색 온도)", "6-Axis Color Saturation/Hue (6축 색상 채도 / 색상)", "Color Space (색 공간)" 및 "LowBlue Mode (로우블루 모드)" 항목은 조정할 수 없습니다.
- 2). "HDR" 이 "DisplayHDR"로 설정되면 "HDR"과 "Sharpness(선명도)"를 제외한 "Picture (화면)" 항목의 모든 설정을 조정할 수 없습니다.  
"HDR" 이 "HDR Peak (HDR 최대 밝기)", "HDR Picture (HDR 사진)", "HDR Movie (HDR 영화)" 또는 "HDR Game (HDR 게임)"으로 설정되면 "Gamma (감마)", "Eco Adjustment (절전 조정)", "Color Temp. (색 온도)", "6-Axis Color Saturation/Hue (6축 색상 채도 / 색상)", "Color Space (색 공간)" 및 "LowBlue Mode (로우블루 모드)" 항목은 조정할 수 없습니다.
- 3). "Color Space (색 공간)" 이 "sRGB" 또는 "DCI-P3"로 설정된 경우, "Contrast (명암)", "Dark Boost (다크 부스트)", "Gamma (감마)", "Eco Adjustment (절전 조정)", "Color Temp. (색 온도)", "6-Axis Color Saturation/Hue (6축 색상 채도 / 색상)", "HDR Mode (HDR 모드)" 및 "LowBlue Mode (로우블루 모드)" 항목은 조정할 수 없습니다.
- 4). "Eco Adjustment (절전 조정)"이 "Reading(읽기)"로 설정된 경우, "Contrast (명암)", "Dark Boost (다크 부스트)", "Color Temp. (색 온도)", "6-Axis Color Saturation/Hue (6축 색상 채도 / 색상)", "Color Space (색 공간)" 및 "LowBlue Mode (로우블루 모드)" 항목은 조정할 수 없습니다.
- 5). "Game Setting (게임 설정)"의 "Gaming Mode (게임 모드)"가 "Standard(표준)" 모드가 아닐 경우, "Eco Adjustment (절전 조정)", "6-Axis Color Saturation/Hue (6축 색상 채도 / 색상)", "HDR Mode (HDR 모드)" 및 "Color Space (색 공간)" 항목은 조정할 수 없습니다.
- 6). Windows 시스템의 제한으로 인해 디스플레이 색심도가 8bpc+YCbCr422 미만일 경우 HDR 이 켜지지 않습니다.

## PIP/PBP

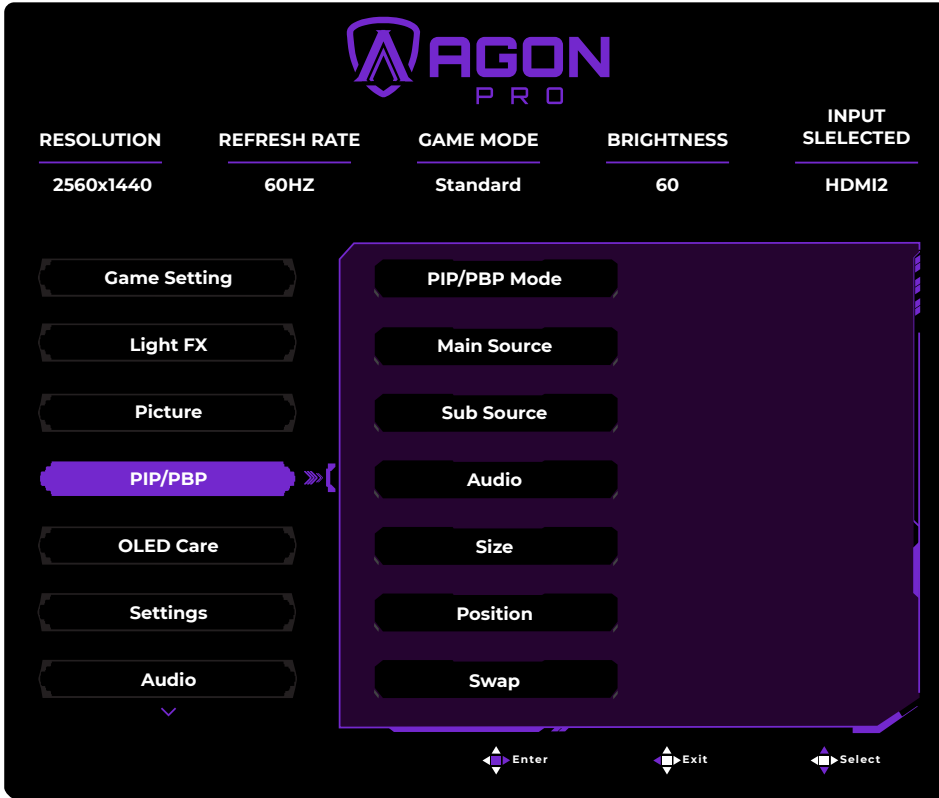

PIP/PBP Mode (PIP/PBP 모드)	Off(끄기)/PIP/PBP	PIP 및 PBP 기능을 비활성화하거나 활성화합니다.
Main Source(메인 소스)	HDMI1/HDMI2/DisplayPort/USB C	메인 화면 소스를 선택합니다.
Sub Source(하위 소스)	HDMI1/HDMI2/DisplayPort/USB C	하위 화면 소스를 선택합니다.
Audio(오디오)	Main Source(메인 소스)	메인 및 하위 화면에 대한 오디오 출력을 선택합니다.
	Sub Source(하위 소스)	
Size(크기)	Small(소형)/Middle(중양)/Large(대형)	하위 화면 크기를 선택합니다.
Position(위치)	Right-up(오른쪽 위)	하위 화면 위치를 선택합니다.
	Right-down(오른쪽 아래)	
	Left-up(왼쪽 위)	
	Left-down(왼쪽 아래)	
Swap(스왑)	On(켜기): Swap(스왑)	화면 소스를 변경합니다
	Off(끄기): No action(활동 없음)	

### 참고 :

- 1). "Picture (화면)" 메뉴의 "HDR" 이 "Off (끄기)" 이외의 다른 상태로 설정된 경우, "PIP/PBP" 메뉴 하 모든 항목이 조정이 불가능해집니다.
- 2). PIP 가 On(켜기) 인 경우 : HDMI/DisplayPort/USB C 소스의 경우, 사전 설정 해상도는 2560x1440@60Hz 이며 최대 지원 해상도는 2560x1440@144Hz 입니다. PBP 가 On(켜기) 인 경우 : HDMI/DisplayPort/USB C 소스의 경우, 사전 설정 해상도는 1280x1440@60Hz 이며 최대 지원 해상도는 1280x1440@360Hz 입니다.
- 3). PBP/PIP 가 On(켜기) 인 경우 메인 / 하위 화면의 입력 소스 호환성은 다음 표에 표시되어 있습니다.

PBP/PIP		Main Source(메인 소스)			
		HDMI1	HDMI2	DisplayPort	USB C
Sub Source (하위 소스)	HDMI1	V	V	V	V
	HDMI2	V	V	V	V
	DisplayPort	V	V	V	V
	USB C	V	V	V	V

## OLED Care (OLED 케어)

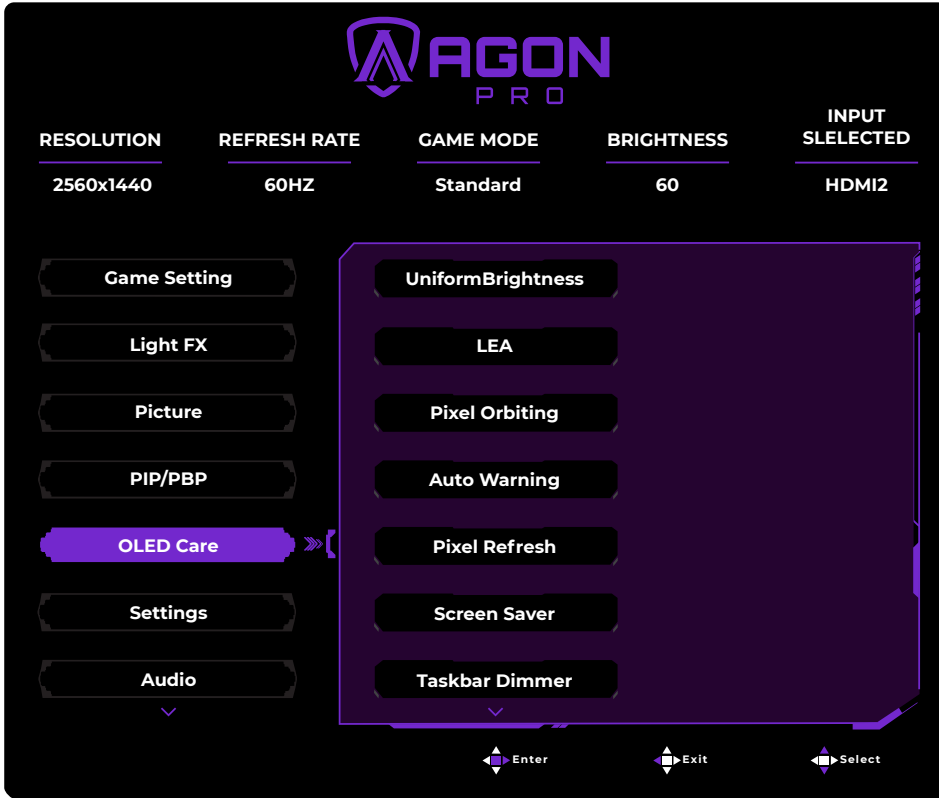

Uniform Brightness ( 밝기 균일 )	Off( 끄기 )/On( 켜기 )	Uniform Brightness( 밝기 균일 ) 기능을 활성화하면 SDR 콘텐츠 표시 중 최고 밝기 안정화를 활성화하며, 흰색 창의 크기가 변경되어도 일정한 휘도를 유지합니다.
LEA (Logo Extraction Algorithm) ( 국소적인 잔상의 방지 )	Off( 끄기 )/On( 켜기 )	잔상 발생 위험을 줄이기 위해 LEA 기능을 켜는 데 사용됩니다. 권장 기능 설정 : "On( 켜기 )" 이 기능을 활성화하면 화면이 자동으로 좁아져 디스플레이 영역의 밝기가 고정되면서 잔상이 줄어들 수 있습니다.
Pixel Orbiting( 이미지 이동 )	Off ( 끄기 )	잔상 발생 위험을 줄이기 위해 Orbit 기능을 켜는 데 사용됩니다. 권장 기능 설정 : "On( 켜기 )" 이 기능이 활성화되면 이미지 픽셀이 전체적으로 원형으로 이동합니다. 이동 시 진폭은 설정에 따라 다릅니다. 문자가 움직이면서 문자의 측면이 잘릴 수 있습니다. "Strongest( 가장 진하게 )"를 선택하면 잔상이 거의 발생하지 않지만 잘려지는 측면이 뚜렷해질 수 있습니다.
	Weak( 흐리게 )	
	Medium( 보통 )	
	Strong( 진하게 )	
Strongest( 가장 진하게 )		
Auto Warning ( 자동 경고 )	Off( 끄기 )/On( 켜기 )	"Pixel Refresh( 픽셀 새로고침 )" 자동 경고 기능을 활성화하거나 비활성화할 수 있습니다. 모니터 누적 사용량이 24 시간을 경과할 때마다 화면에 " 자동 경고 " 메시지가 자동으로 표시되어 "Pixel Refresh( 픽셀 새로고침 )" 기능을 실행하도록 상기시켜줍니다. "Pixel Refresh( 픽셀 새로고침 )" 자동 경고를 중지하려면 "Off( 꺼짐 )" 를 선택하십시오. 그러나 "Pixel Refresh( 픽셀 새로고침 )" 기능 실행 권장 시간을 준수하지 않을 경우 화면에 잔상이 생길 위험이 높아질 수 있습니다. 이 점에 유의하십시오.

Pixel Refresh (픽셀 새로고침)	Off(끄기)/On(켜기)	발생한 잔상을 제거하기 위해 Screen Compensation and Correction(화면 보상 및 보정)과 Pixel Refresh(픽셀 새로고침)을 활성화하고 수행하는 데 사용됩니다. 켜진 후 메뉴 프롬프트에 따라 "Yes(네)"를 선택하면 모니터는 자동으로 Screen Compensation and Correction(화면 보상 및 보정)을 먼저 수행한 후에 다음으로 Pixel Refresh(픽셀 새로고침)를 수행합니다. 완료되면 모니터가 전원이 켜진 상태로 돌아갑니다.
Screen Saver (화면 보호기)	Off(끄기)/On(켜기)	잔상의 위험을 줄이기 위해 Screen Saver(화면 보호기) 기능을 활성화할 것을 권장합니다. 고정 이미지가 장시간 표시되면, 화면 밝기가 자동으로 상당히 감소되어 잔상의 위험을 완화합니다. 이미지 변경이 감지되면 화면이 이전 밝기 수준으로 복원합니다.
Taskbar Dimmer (작업바 조광기)	Off(끄기)/On(켜기)	Taskbar Dimmer(작업바 조광기) 기능을 활성화하면 이미지 잔상의 위험을 줄일 수 있습니다. "On(켜짐)" 상태로 설정하는 것을 권장합니다. 활성화되면 화면이 작업바 영역의 밝기를 자동으로 감소시켜 잔상의 위험을 완화합니다.
Zero Frame Delay (제로 프레임 지연)	Off(끄기)/On(켜기)	활성화되면 이미지 지연 시간을 감소시키고 응답 시간을 개선합니다.

## Settings( 설정 )

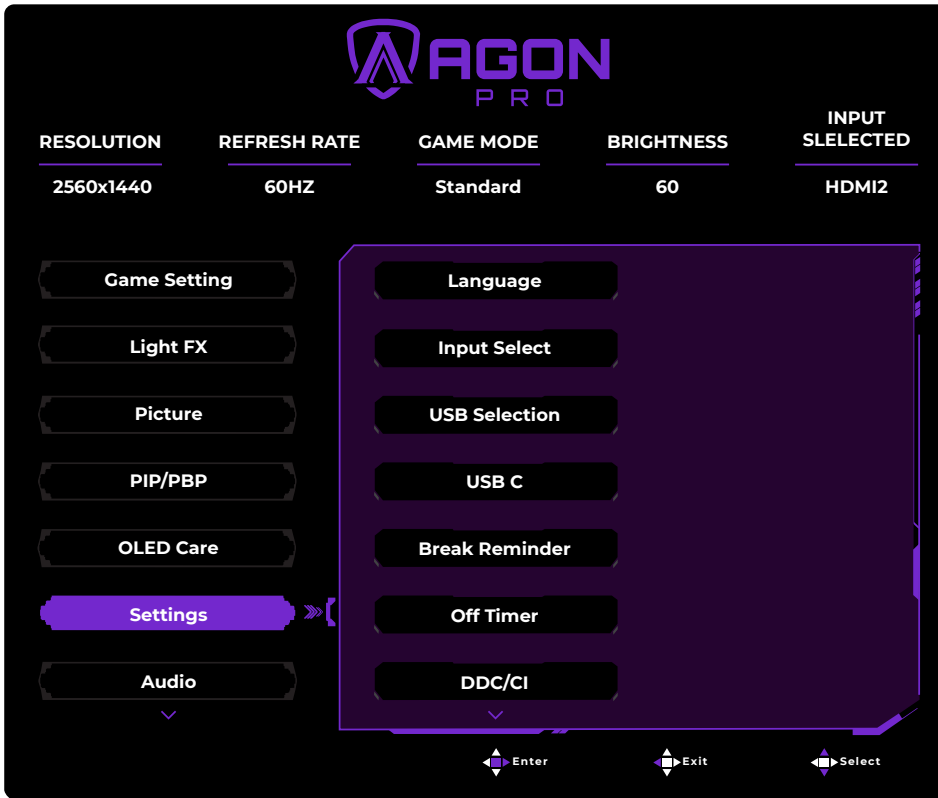

Language( 언어 )		OSD 언어를 선택합니다 .
Input Select ( 입력 선택 )	Auto( 자동 ) / HDMI1 / HDMI2 / DisplayPort/ USB C	입력 신호 소스를 선택합니다 .
USB Selection (USB 선택)	Auto( 자동 )/USB C/ USB up (USB 업스트림 )	USB 업스트림 데이터 경로를 선택합니다 .
USB C	High Data Speed( 고속 데이터 )/ High Resolution( 고해상도 )	USB 인터페이스의 데이터 전송 우선 순위 혹은 해상도 우선 순위를 설정합니다 . <b>참고 :</b> 기본값은 "High Resolution( 고해상도 )"입니다 . 이 모드에서 USB-A 포트는 USB 2.0 속도로 전송하며 , USB C 포트는 2560x1440@540Hz 의 최대 해상도를 지원합니다 . "High Data Speed( 고속 데이터 )"로 설정될 경우 , 데이터 전송 속도가 우선시됩니다 . USB-A 포트가 USB 3.2 Gen 1 속도로 데이터를 전송합니다 .
Break Reminder ( 휴식 미리 알림 )	Off( 끄기 )/On( 켜기 )	활성화되면 , 사용자가 1 시간 이상을 지속적으로 작업할 경우 휴식 알림을 발동합니다 .
Off Timer ( 전원끄기 시간 )	0-24 시간	DC 끄기 시간을 선택합니다
DDC/CI	No( 아니요 )/Yes( 예 )	DDC/CI 지원을 켜거나 끕니다
Reset( 초기화 )	No( 아니요 )/Yes( 예 )	메뉴를 기본값으로 초기화합니다

## Audio( 오디오 )

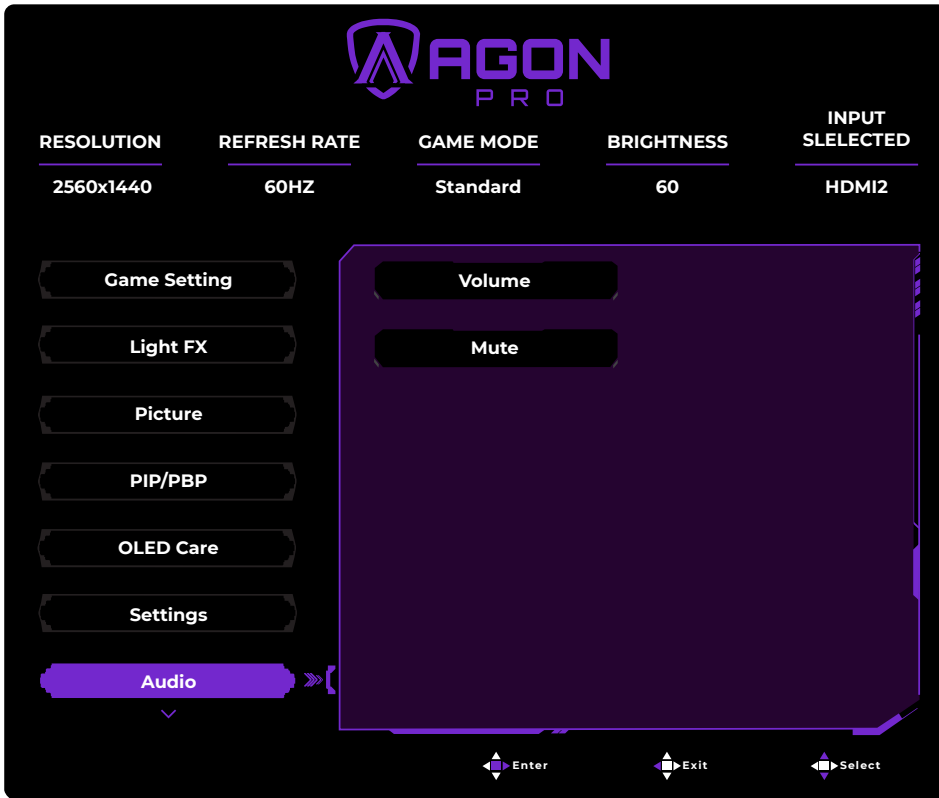

Volume( 볼륨 )	0 ~ 100	스피커나 헤드폰의 출력 볼륨을 조정합니다 .
Mute( 음소거 )	Off( 끄기 )/On( 켜기 )	Mute( 음소거 ) On( 켜기 )/Off( 끄기 )

## OSD Setup(OSD 설정)

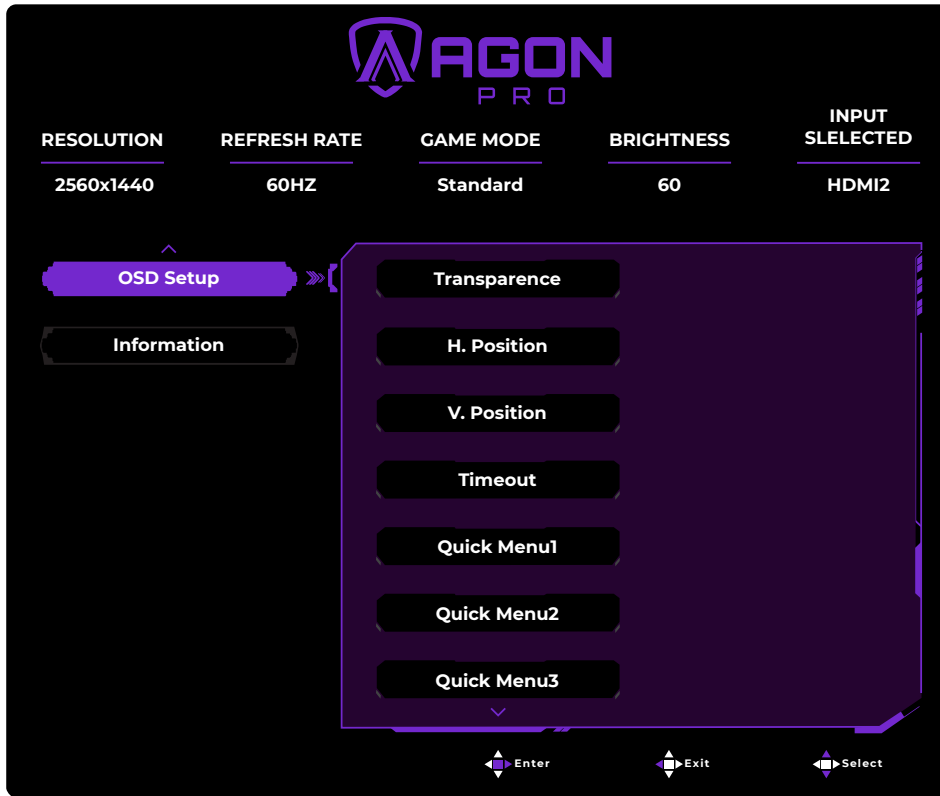

Transparence( 투명도 )	0-100	OSD 의 투명도를 조정합니다
H. Position( 수평 위치 )	0-100	OSD 의 수평 위치를 조정합니다
V. Position( 수직 위치 )	0-100	OSD 의 수직 위치를 조정합니다
Timeout( 지속시간 )	5-120	OSD 지속시간을 조정합니다
Quick Menu1( 빠른 메뉴 1)	Gaming Mode( 게이밍 모드 )/ Shadow Control( 음영 제어 )/ Game Color( 게임 색상 )/ Brightness( 밝기 )/ Contrast( 명암 )/ Sharpness( 선명도 )/ Volume( 볼륨 )	Quick Menu( 빠른 메뉴 ) 1, 2, 3, 4 기능을 설정합니다 .
Quick Menu2( 빠른 메뉴 2)		
Quick Menu3( 빠른 메뉴 3)		
Quick Menu4( 빠른 메뉴 4)		
User1( 사용자 1)	Dual Resolution( 듀얼 해상도 )/ Gaming Mode( 게이밍 모드 )/ Shadow Control( 음영 제어 )/ Low input Lag( 낮은 입력 지연 시간 )/ Adaptive-Sync( 적응형 동기화 )/ Dial Point( 다이얼 포인트 )/ Sniper Scope( 스나이퍼 스톱프 )/ Input Select( 입력 선택 )/ Volume( 볼륨 )/ Image Ratio( 이미지 비율 )/ Pixel Refresh( 픽셀 새로고침 )/ Light FX( 조명 FX )/ Game Color ( 게임 색상 )/ Dark Boost ( 다크 부스트 )/ Sharpness ( 선명도 )/ Color Temp. ( 색 온도 )/ Color Space ( 색 공간 )	User 1( 사용자 1 ) 과 User 2( 사용자 2 ) 기능을 설정합니다 .
User2( 사용자 2)		
Firmware upgrade ( 펌웨어 업그레이드 )	No( 아니요 )/Yes( 예 )	펌웨어 업그레이드를 켜거나 끕니다 .

# Information( 정보 )

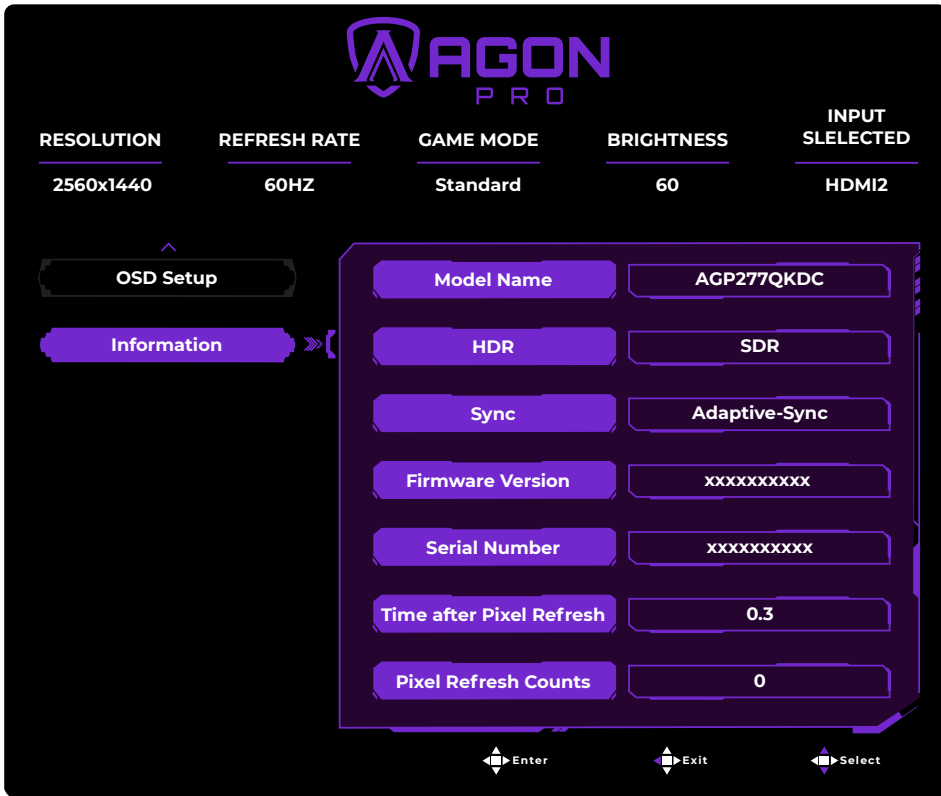

## LED 표시등

상태	LED 색
최대 전원 모드	흰색
비활성화 모드	주황색
진행 중인 픽셀 새로고침	흰색으로 깜박임 (1 초 켜짐 /1 초 꺼짐 )
진행 중인 JB	흰색으로 깜박임 (3 초 켜짐 /3 초 꺼짐 )
OLED 패널 오작동	주황색으로 깜박임 (1 초 켜짐 /1 초 꺼짐)
종료 모드	표시등이 켜지지 않습니다 .

# 문제 해결

문제점	적용 가능한 해결책
전원 표시등이 켜지지 않습니다 .	<ul style="list-style-type: none"> <li>•전원이 켜졌는지 확인하십시오.</li> <li>•전원 코드가 연결되었는지 확인하십시오.</li> </ul>
전원 표시등이 켜졌으나 이미지가 표시되지 않습니다 .	<ul style="list-style-type: none"> <li>•컴퓨터 전원이 켜졌는지 확인하십시오.</li> <li>•컴퓨터의 그래픽 카드가 올바르게 끼워졌는지 확인하십시오.</li> <li>•디스플레이의 신호 라인이 컴퓨터에 올바르게 연결되었는지 확인하십시오.</li> <li>•디스플레이의 신호 라인 플러그를 확인하고 모든 핀이 구부러지지 않았는지 확인하십시오.</li> <li>•컴퓨터 키패드의 Caps Lock 키를 눌러 표시등을 관찰하면서 컴퓨터가 작동하는지 확인하십시오.</li> </ul>
이미지가 표시되지 않지만 전원 표시등이 주황색으로 깜박입니다 .	<ul style="list-style-type: none"> <li>•OLED 패널에서 오작동이 발생하여 제대로 작동하지 못합니다. AOC 애프터 서비스 직원에게 조언을 구하십시오.</li> </ul>
플러그 - 투 - 유즈 기능이 실행되지 않습니다 .	<ul style="list-style-type: none"> <li>•디스플레이가 플러그-투-유즈 기능을 지원하는지 확인하십시오.</li> <li>•어댑터가 플러그-투-유즈 기능을 지원하는지 확인하십시오.</li> </ul>
이미지가 어둡습니다 .	<ul style="list-style-type: none"> <li>•휘도와 명암비를 조정하십시오.</li> </ul>
이미지가 튀거나 물결 모양으로 휘어집니다 .	<ul style="list-style-type: none"> <li>•주변에 전자 간섭을 유발할 수 있는 전기 제품이나 장치가 있을 수 있습니다.</li> </ul>
화면에 "the signal wire is not available( 신호 라인을 사용할 수 없음 )" 또는 "no signal( 신호 없음 )"이 표시됩니다 .	<ul style="list-style-type: none"> <li>•신호 라인이 올바르게 연결되었는지 확인하십시오.</li> <li>•신호 라인 플러그의 핀이 손상되었는지 확인하십시오.</li> <li>•발생한 잔상을 제거하기 위해 Pixel Refresh(픽셀 새로고침) 기능을 활성화하고 디스플레이 메뉴에서 실행하여 잔상을 제거할 수 있습니다. 이 기능을 여러 번 실행하면 원하는 이미지 표시 효과를 얻을 수 있습니다. 화면 유지 관리에 관한 기타 지침은 공식 웹사이트에서 사용자 지침을 참조하십시오.</li> </ul>
화면에 "invalid input( 잘못된 입력 )"이 표시됩니다 .	<ul style="list-style-type: none"> <li>•컴퓨터가 잘못된 디스플레이 모드로 설정되었는지 확인하십시오. 컴퓨터를 자세한 사용자 지침에 지정된 디스플레이 모드로 다시 설정하십시오.</li> </ul>
잔상 .	<ul style="list-style-type: none"> <li>•OLED 패널의 특성상 발생한 잔상을 제거하기 위해 Pixel Refresh(픽셀 새로고침) 기능을 활성화하고 디스플레이 메뉴에서 실행하여 잔상을 제거할 수 있습니다. 원하는 이미지 표시 효과를 얻기 위해 기능을 여러 번 실행할 것을 권장합니다. 화면 유지 관리에 관한 기타 지침은 공식 웹사이트에서 사용자 지침을 참조하십시오.</li> </ul>
규정 및 서비스	<p>해당 국가의 구매 모델을 찾고 지원 페이지에서 규정 및 서비스 정보를 알아보려면 <a href="http://www.aoc.com">www.aoc.com</a>에서 규정 및 서비스 정보를 참조하십시오.</p>

# 사양

## 일반 사양

패널	모델명	AGP277QKDC		
	구동 시스템	OLED		
	표시 가능한 이미지 크기	대각선 67.3cm		
	픽셀 피치	0.2292mm( 가로 ) x 0.2292mm( 세로 )		
	디스플레이 색상	1.07B		
기타	수평 주사 범위	30k~510kHz		
	수평 스캔 크기 ( 최대 )	586.75 mm		
	수직 스캔 범위	QHD: 48~540Hz HD: 48~720Hz		
	수직 스캔 크기 ( 최대 )	330.05 mm		
	최적 프리셋 해상도	QHD: 2560x1440@60Hz HD: 1280x720@60Hz		
	최대 해상도	QHD: 2560x1440@540Hz HD: 1280x720@720Hz		
	플러그 앤 플레이	VESA DDC2B/CI		
	전원 공급	100-240V~, 50/60Hz, 3.0A		
	전력 소비	일반 설정 *	60W	
		최대 ( 밝기 = 100, 명암비 = 100)	≤ 220W	
대기 모드		≤ 0.5W		
USB C	USB C	양면 연결 가능한 플러그		
	초고속	데이터 및 동영상 전송		
	DisplayPort	내장 DisplayPort Alt 모드		
	전원 공급	USB PD		
	최대 전원 공급	최대 65W (5V/3A, 7V/3A, 9V/3A, 10V/3A, 12V/3A, 15V/3A, 20V/3.25A)		
물리적 특성	커넥터 유형	HDMIx2/ DisplayPort/ USB C (PD65W)/ USB 다운스트림 x3/ USB 업스트림 / 이어폰		
	신호 케이블 종류	분리 가능		
환경	온도	작동 온도	0° C~40° C	
		비작동 온도	-25° C~55° C	
	습도	작동 온도	10%~85% ( 비응축 )	
		비작동 온도	5%~93% ( 비응축 )	
	고도	작동 온도	0m~5000m (0ft~16404ft)	
		비작동 온도	0m~12192m (0ft~40000ft)	

### 참고 :

\*일반 전력 소비량은 고성능 모드에서 측정됩니다.  
(제조업체 정의에 따름)

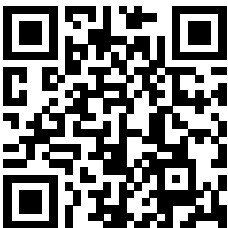

**참고 :**

본 제품이 지원하는 최대 디스플레이 색상 수는 10억 7천만 가지이며, 설정 조건은 다음과 같습니다. (일부 그래픽 카드의 경우 출력 제한으로 인해 차이가 있을 수 있습니다.)

출력 해상도 색심도	입력 신호 버전		HDMI2.1		DisplayPort2.1		USB C@USB 고속 데이터		USB C@USB 고해상도	
	출력 색 형식 상태		YCbcr422 YCbcr420	YCbcr444 RGB	YCbcr422 YCbcr420	YCbcr444 RGB	YCbcr422 YCbcr420	YCbcr444 RGB	YCbcr422 YCbcr420	YCbcr444 RGB
2560x1440@540Hz 10bpc	지원 (DSC)	지원 (DSC)	지원	지원	\	\	지원 (DSC)	지원 (DSC)	지원 (DSC)	지원 (DSC)
2560x1440@540Hz 8bpc	지원	지원 (DSC)	지원	지원	\	\	지원 (DSC)	지원 (DSC)	지원 (DSC)	지원 (DSC)
2560x1440@480Hz 10bpc	지원	지원 (DSC)	지원	지원	\	\	지원 (DSC)	지원 (DSC)	지원 (DSC)	지원 (DSC)
2560x1440@480Hz 8bpc	지원	지원 (DSC)	지원	지원	\	\	지원 (DSC)	지원 (DSC)	지원 (DSC)	지원 (DSC)
2560x1440@360Hz 10bpc	지원	지원 (DSC)	지원	지원	지원 (DSC)	지원 (DSC)	지원 (DSC)	지원 (DSC)	지원 (DSC)	지원 (DSC)
2560x1440@360Hz 8bpc	지원	지원	지원	지원	지원 (DSC)	지원 (DSC)	지원	지원 (DSC)	지원 (DSC)	지원 (DSC)
2560x1440@240Hz 10bpc	지원	지원	지원	지원	지원 (DSC)	지원 (DSC)	지원	지원 (DSC)	지원 (DSC)	지원 (DSC)
2560x1440@240Hz 8bpc	지원	지원	지원	지원	지원 (DSC)	지원 (DSC)	지원	지원 (DSC)	지원	지원
2560x1440@144Hz 10bpc	지원	지원	지원	지원	지원	지원 (DSC)	지원	지원 (DSC)	지원	지원
2560x1440@144Hz 8bpc	지원	지원	지원	지원	지원	지원 (DSC)	지원	지원 (DSC)	지원	지원
2560x1440@120Hz 10bpc	지원	지원	지원	지원	지원	지원 (DSC)	지원	지원 (DSC)	지원	지원
2560x1440@120Hz 8bpc	지원	지원	지원	지원	지원	Support	지원	지원 (DSC)	지원	지원
1280x720@720Hz 10bpc	지원	지원	지원	지원	지원 (DSC)	지원 (DSC)	지원	지원 (DSC)	지원 (DSC)	지원 (DSC)
1280x720@720Hz 8bpc	지원	지원	지원	지원	지원 (DSC)	지원 (DSC)	지원	지원 (DSC)	지원	지원
1280x720@540Hz 10bpc	지원	지원	지원	지원	지원 (DSC)	지원 (DSC)	지원	지원 (DSC)	지원	지원
1280x720@540Hz 8bpc	지원	지원	지원	지원	지원	지원 (DSC)	지원	지원 (DSC)	지원	지원
1280x720@240Hz 10bpc	지원	지원	지원	지원	지원	지원	지원	지원	지원	지원
1280x720@240Hz 8bpc	지원	지원	지원	지원	지원	지원	지원	지원	지원	지원
1280x720@144Hz 10bpc	지원	지원	지원	지원	지원	지원	지원	지원	지원	지원
1280x720@144Hz 8bpc	지원	지원	지원	지원	지원	지원	지원	지원	지원	지원
1280x720@120Hz 10bpc	지원	지원	지원	지원	지원	지원	지원	지원	지원	지원
1280x720@120Hz 8bpc	지원	지원	지원	지원	지원	지원	지원	지원	지원	지원
낮은 해상도 10bpc/ 8bpc	지원	지원	지원	지원	지원	지원	지원	지원	지원	지원

# 프리셋 디스플레이 모드

## QHD PC Resolution (QHD PC 해상도)

해상도 상태	이미지 비율 인터페이스		전체 (16:9) 1:1 (16:9)		전체 (사각형) 1:1 (사각형) 화면비		24.5"	
	HDMI2.1	DisplayPort2.1 USB C	HDMI2.1	DisplayPort2.1 USB C	HDMI2.1	DisplayPort2.1 USB C	HDMI2.1	DisplayPort2.1 USB C
640x480@60Hz	√	√	√	√	√	√	√	√
640x480@67Hz	√	√	√	√	√	√	√	√
640x480@72Hz	√	√	√	√	√	√	√	√
640x480@75Hz	√	√	√	√	√	√	√	√
640x480@100Hz	√	√	√	√	√	√	√	√
640x480@120Hz	√	√	√	√	√	√	√	√
720x400@70Hz	√	√	√	√	√	√	√	√
800x600@56Hz	√	√	√	√	√	√	√	√
800x600@60Hz	√	√	√	√	√	√	√	√
800x600@72Hz	√	√	√	√	√	√	√	√
800x600@75Hz	√	√	√	√	√	√	√	√
800x600@100Hz	√	√	√	√	√	√	√	√
800x600@120Hz	√	√	√	√	√	√	√	√
832x624@75Hz	√	√	√	√	√	√	√	√
1024x768@60Hz	√	√	√	√	√	√	√	√
1024x768@70Hz	√	√	√	√	√	√	√	√
1024x768@75Hz	√	√	√	√	√	√	√	√
1024x768@540Hz			√	√				
1280x960@60Hz			√	√				
1280x960@540Hz			√	√	√	√	√	√
1280x1024@60Hz	√	√	√	√	√	√	√	√
1280x1024@75Hz	√	√	√	√	√	√	√	√
1280x1024@540Hz			√	√				
1728x1080@540Hz			√	√				
1920x1080@60Hz	√	√	√	√	√	√	√	√
1920x1080@540Hz	√	√						
1920x1440@540Hz			√	√				
2368x1320@60Hz							√	√
2368x1320@120Hz							√	√
2368x1320@240Hz							√	√
2368x1320@540Hz							√	√
2560x1440@60Hz	√	√					√	√
2560x1440@120Hz	√	√	√	√	√	√	√	√
2560x1440@144Hz	√	√						
2560x1440@240Hz	√	√						
2560x1440@360Hz	√	√						
2560x1440@480Hz	√	√						
2560x1440@540Hz	√	√						

## QHD Video Resolution (QHD 동영상 해상도)

해상도	이미지 비율 인터페이스 상태	전체 (16:9) 1:1 (16:9)		전체 (사각형) 1:1 (사각형) 화면비		24.5"	
		HDMI2.1	DisplayPort2.1 USB C	HDMI2.1	DisplayPort2.1 USB C	HDMI2.1	DisplayPort2.1 USB C
640x480p,59.94Hz/60Hz		√	√	√	√	√	√
720x480p,59.94Hz/60Hz		√	√	√	√	√	√
720x576p,50Hz		√	√	√	√	√	√
1280x720p,50Hz		√	√	√	√	√	√
1280x720p,59.94Hz/60Hz		√	√	√	√	√	√
1920x1080p,50Hz		√	√	√	√	√	√
1920x1080p,59.94Hz/60Hz		√	√	√	√	√	√
1920x1080p,119.88Hz/120Hz		√	√	√	√	√	√
3840x2160p,50Hz		√					
3840x2160p,59.94Hz/60Hz		√					
3840x2160p,100Hz		√					
3840x2160p,119.88Hz/120Hz		√		√		√	

## HD PC Resolution (HD PC 해상도 )

해상도 이미지 비율 인터페이스 상태	전체 (16:9) 1:1 (16:9)	
	HDMI2.1	DisplayPort2.1 USB C
640x480@60Hz	√	√
640x480@67Hz	√	√
640x480@72Hz	√	√
640x480@75Hz	√	√
640x480@100Hz	√	√
640x480@120Hz	√	√
720x400@70Hz	√	√
800x600@56Hz	√	√
800x600@60Hz	√	√
800x600@72Hz	√	√
800x600@75Hz	√	√
800x600@100Hz	√	√
800x600@120Hz	√	√
832x624@75Hz	√	√
1024x768@60Hz	√	√
1024x768@70Hz	√	√
1024x768@75Hz	√	√
1280x1024@60Hz	√	√
1280x1024@75Hz	√	√
1280x720@60Hz	√	√
1280x720@120Hz	√	√
1280x720@144Hz	√	√
1280x720@240Hz	√	√
1280x720@480Hz	√	√
1280x720@540Hz	√	√
1280x720@720Hz	√	√

## HD PC Resolution (HD PC 해상도)

해상도	이미지 비율 인터페이스 상태	전체 (16:9) 1:1 (16:9)	
		HDMI2.1	DisplayPort2.1 USB C
640x480p,59.94Hz/60Hz		√	√
720x480p,59.94Hz/60Hz		√	√
720x576p,50Hz		√	√
1280x720p,50Hz		√	√
1280x720p,59.94Hz/60Hz		√	√

### 참고 :

- 1). 최적의 화질을 위해 위의 표를 참고하여 입력 소스에 맞는 해상도를 설정해 주십시오. 설정된 해상도는 출력 장치에 따라 달라질 수 있습니다. 콘솔 게임의 경우 "Video Resolution(동영상 해상도)"를 참고하시는 것을 권장하며 PC 게임의 경우 "PC Resolution(PC 해상도)"를 참고하시는 것을 권장합니다.
- 2). "Dual Resolution(듀얼 해상도)"가 "QHD"로 설정된 경우, "QHD PC Resolution(QHD PC 해상도)"와 "QHD Video Resolution(QHD 동영상 해상도)"를 설정하십시오. "Dual Resolution(듀얼 해상도)"가 "HD"로 설정된 경우, "HD PC Resolution(HD PC 해상도)"와 "HD Video Resolution(HD 동영상 해상도)"를 설정하십시오.
- 3). 모니터의 "Image Ratio(이미지 비율)" 설정을 전환하려면 OSD Menu(OSD 메뉴) → "Game Setting(게임 설정)" → "Image Ratio(이미지 비율)"로 이동하여 조정합니다.
- 4). 위의 해상도 기능을 정확히 활성화할 수 있도록 그래픽 카드의 호환성을 우선 확인해 주십시오. 다양한 그래픽 카드 제조업체의 여러 전략으로 인해, 일부 옵션이 숨겨져 있을 수 있습니다. 그래픽 카드 지원은 실제 상황에 따라 달라집니다.
- 5). VESA 표준에 따르면 서로 다른 운영 체제와 그래픽 카드로 인해 재생률(필드 주파수)에 약간의 오차 범위(+/- 1Hz)가 발생할 수 있습니다. 실제 재생률(필드 주파수)가 더 우선시됩니다.
- 6). DisplayPort 2.1는 총 대역폭 80 Gbps의 UHBR20을 지원합니다. HDMI 2.1 인터페이스는 총 대역폭 48 Gbps의 FRL6를 지원합니다.
- 7). NVIDIA® 그래픽 카드의 HDMI2.1(FRL6 48 Gbps) 신호 출력 호환성 문제는 비정상적 디스플레이 혹은 컴퓨터 자동 재시작의 원인이 될 수 있으므로 NVIDIA® 그래픽 카드에는 DisplayPort를 권장합니다. AMD® 그래픽 카드에는 HDMI 혹은 DisplayPort를 사용할 수 있습니다.

## 핀 할당



19 핀 컬러 디스플레이 신호 케이블

핀 번호	신호 이름	핀 번호	신호 이름	핀 번호	신호 이름
1.	TMDS 데이터 2+	9.	TMDS 데이터 0-	17.	DDC/CEC 접지
2.	TMDS 데이터 2 쉴드	10.	TMDS 클럭 +	18.	+5V 전원
3.	TMDS 데이터 2-	11.	TMDS 클럭 쉴드	19.	핫 플러그 감지
4.	TMDS 데이터 1+	12.	TMDS 클럭 -		
5.	TMDS 데이터 1 쉴드	13.	CEC		
6.	TMDS 데이터 1-	14.	예약됨 (장치 내 N.C.)		
7.	TMDS 데이터 0+	15.	SCL		
8.	TMDS 데이터 0 쉴드	16.	SDA		

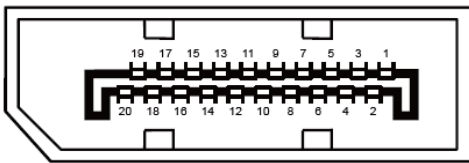

20 핀 컬러 디스플레이 신호 케이블

핀 번호	신호 이름	핀 번호	신호 이름
1	ML_Lane 3 (n)	11	접지
2	접지	12	ML_Lane 0 (p)
3	ML_Lane 3 (p)	13	CONFIG1
4	ML_Lane 2 (n)	14	CONFIG2
5	접지	15	AUX_CH(p)
6	ML_Lane 2 (p)	16	접지
7	ML_Lane 1 (n)	17	AUX_CH(n)
8	접지	18	핫 플러그 감지
9	ML_Lane 1 (p)	19	DP_PWR 반환
10	ML_Lane 0 (n)	20	DP_PWR

## 플러그 앤 플레이

### 플러그 앤 플레이 DDC2B 기능

이 모니터는 VESA DDC 표준에 따른 VESA DDC2B 기능을 갖추고 있습니다. 이를 통해 모니터는 호스트 시스템에 자신의 신원을 알릴 수 있으며, 사용되는 DDC 수준에 따라 디스플레이 기능에 관한 추가 정보를 통신할 수 있습니다.

DDC2B는 I2C 프로토콜 기반의 양방향 데이터 채널입니다. 호스트는 DDC2B 채널을 통해 EDID 정보를 요청할 수 있습니다.

**HDMI**<sup>®</sup>  
HIGH-DEFINITION MULTIMEDIA INTERFACE