

USER MANUAL



27E4U MONITOR

AOC.COM

©2025 AOC. All rights reserved

Version: A01

AOC

| | |
|--|----|
| Безопасност..... | 1 |
| Национални конвенции | 1 |
| Захранване | 2 |
| Инсталация | 3 |
| Почистване | 4 |
| Други..... | 5 |
| Настройка..... | 6 |
| Съдържание в кутията | 6 |
| Настройка на стойката и основата | 7 |
| Регулиране на ъгъла на гледане | 9 |
| Свързване на монитора | 10 |
| Монтиране на стена | 11 |
| Функция Adaptive-Sync | 12 |
| Настройване | 13 |
| Бързи клавиши | 13 |
| Настройки на OSD | 14 |
| Настройки за игра | 15 |
| Предварително зададен режим..... | 17 |
| Картина | 18 |
| Настройка на изображението..... | 20 |
| Вход | 21 |
| Настройки | 22 |
| Изключено / Включено..... | 22 |
| Аудио..... | 23 |
| Настройки на OSD | 24 |
| Информация..... | 25 |
| LED индикатор | 26 |
| Отстраняване на неизправности | 27 |
| Спецификация..... | 28 |
| Обща спецификация..... | 28 |
| Политика за дефекти на пиксели на панелите на мониторите AOC | 29 |
| Предварително зададени режими на дисплея | 32 |
| Назначения на щифтовете..... | 33 |
| Plug and Play..... | 34 |

Безопасност

Национални конвенции

Следващите подраздели описват националните конвенции, използвани в този документ.

Бележки, предупреждения и указания за безопасност

В целия този наръчник блокове с текст могат да бъдат придружени от икона и отпечатани с удебелен или курсивен шрифт. Тези блокове са бележки, предупреждения и указания за безопасност и се използват както следва:



БЕЛЕЖКА: Бележката указва важна информация, която ви помага да използвате по-добре компютърната си система.





ПРЕДУПРЕЖДЕНИЕ: Предупреждението указва потенциална повреда на хардуера или загуба на данни и ви информира как да избегнете проблема.





ОПАСНОСТ: Опасността указва потенциален риск от телесна повреда и ви информира как да избегнете проблема. Някои предупреждения могат да се появяват в алтернативни формати и да не са придружени от икона. В такива случаи специфичното представяне на предупреждението е задължително според регулаторните органи.

Захранване

 Мониторът трябва да се използва само с вида захранване, посочен на етикета. Ако не сте сигурни в типа захранване във вашия дом, консултирайте се с вашия търговец или местната електроразпределителна компания.

 Мониторът е оборудван с трижилен заземен щепсел, щепсел с трети (заземен) щифт. Този щепсел се поставя само в заземен електрически контакт като мярка за безопасност. Ако вашият контакт не поддържа трижилен щепсел, нека електротехник инсталира подходящ контакт или използвайте адаптер за безопасно заземяване на уреда. Не обезвреждайте защитната функция на заземен щепсел.

 Изключвайте уреда по време на гръмотевична буря или когато няма да се използва за продължителен период от време. Това ще предпази монитора от повреди, причинени от електрически пренапрежения.

 Не претоварвайте разклонителни кутии и удължители. Претоварването може да доведе до пожар или електрически удар.

 За да се осигури задоволителна работа, използвайте монитора само с компютри, сертифицирани от UL, които имат подходящо конфигурирани контакти, маркирани за 100-240V AC, минимум 5A.

 Електрическият контакт трябва да бъде инсталиран близо до оборудването и да бъде лесно достъпен.

Инсталация

! Не поставяйте монитора върху нестабилна количка, стойка, триножник, скоба или маса. Ако мониторът падне, може да нарани човек и да причини сериозни повреди на този продукт. Използвайте само количка, стойка, триножник, скоба или маса, препоръчани от производителя или продавани с този продукт. Следвайте инструкциите на производителя при инсталиране на продукта и използвайте монтажни аксесоари, препоръчани от производителя. Комбинацията от продукт и количка трябва да се движи внимателно.

! Никога не вкарвайте предмети в отвора на корпуса на монитора. Това може да повреди електронните компоненти и да причини пожар или електрически удар. Никога не разливаште течности върху монитора.

! Не поставяйте предната част на продукта върху пода.

! Ако монтирате монитора на стена или рафт, използвайте монтажен комплект, одобрен от производителя, и следвайте инструкциите на комплекта.

! Оставете известно пространство около монитора, както е показано по-долу. В противен случай въздушната циркулация може да бъде недостатъчна, което може да доведе до прегряване, пожар или повреда на монитора.

! За да избегнете потенциални повреди, например отделяне на панела от рамката, уверете се, че мониторът не се накланя надолу повече от -5 градуса. Ако се превиши максималният ъгъл на наклон надолу от -5 градуса, повредата на монитора няма да бъде покрита от гаранцията.

Вижте по-долу препоръчителните вентилационни зони около монитора при инсталиране на стената или на стойката:

Инсталиран със стойка

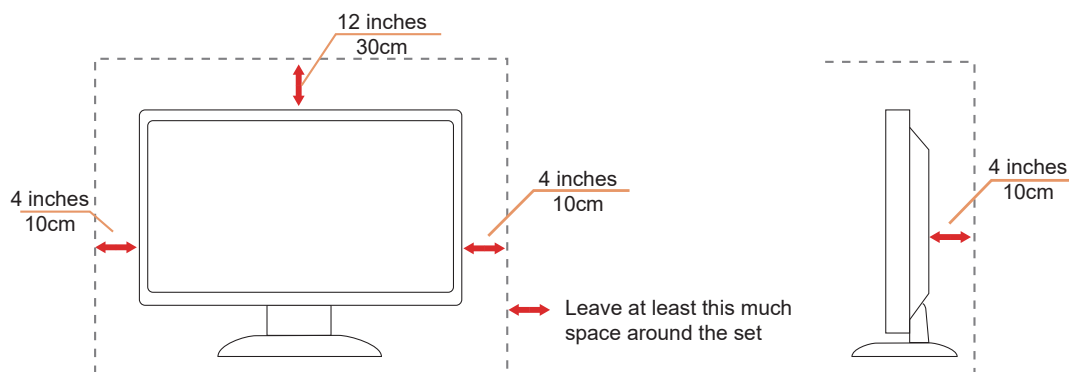

Почистване

 Почиствайте корпуса редовно с мека кърпа, навлажнена с вода.

 При почистване използвайте мека памучна или микрофибърна кърпа. Кърпата трябва да е влажна и почти суха; не допускайте проникване на течност в корпуса.



 Моля, изключете захранващия кабел преди почистване на продукта.

Други

 Ако продуктът излъчва странна миризма, звук или дим, незабавно изключете захранващия щепсел и се свържете със Сервизен център.

 Уверете се, че вентилационните отвори не са блокирани от маса или завеса.

 Не подлагайте LCD монитора на силни вибрации или удари по време на работа.

 Не удряйте и не изпускайте монитора по време на работа или транспорт.

 Захранващите кабели трябва да са с одобрена безопасност. За Германия те трябва да са H03VV-F, 3G, 0.75 mm² или по-добри. За други държави трябва да се използват съответните подходящи типове.

 Прекомерното звуково налягане от слушалки и аудио слушалки може да причини загуба на слух. Настройването на еквалайзера на максимум увеличава изходното напрежение на слушалките и аудио слушалките и следователно нивото на звуковото налягане.

 Ниска синя светлина: Дисплеят използва панел с ниска синя светлина. Той отговаря на сертификацията TÜV Rheinland Low Blue Light Hardware Solution при фабрично нулиране/по подразбиране.

Здраве:

- Мониторът трябва да бъде на разстояние 50 ~ 70 см (20 ~ 28 инча) от очите ви.
- Продължителното гледане в екрана причинява умора на очите и може да влоши зрението ви. Почивайте очите си 5 ~ 10 минути за всеки 1 час използване на продукта.
- Намалете напрежението в очите, като фокусирате върху обекти на далечно разстояние.
- Честото мигане и упражненията за очите помагат да се предотврати изсушаването им.

 Технологията без трептене поддържа стабилна подсветка с DC димер, който елиминира основния причина за трептенето на монитора, което облекчава натоварването на очите.

Настройка

Съдържание в кутията

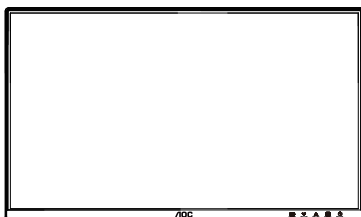

Monitor



Quick Start Guide



Warranty Card



Stand

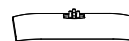

Base



Power Cable



HDMI Cable



DisplayPort Cable



D-SUB Cable



USB Cable



Audio Cable

* Не всички сигнални кабели се предоставят за всички държави и региони. Моля, консултирайте се с местния търговец или клон на АОС за потвърждение.

Настройка на стойката и основата

Моля, настройте или премахнете основата, като следвате стъпките по-долу.

Настройка:

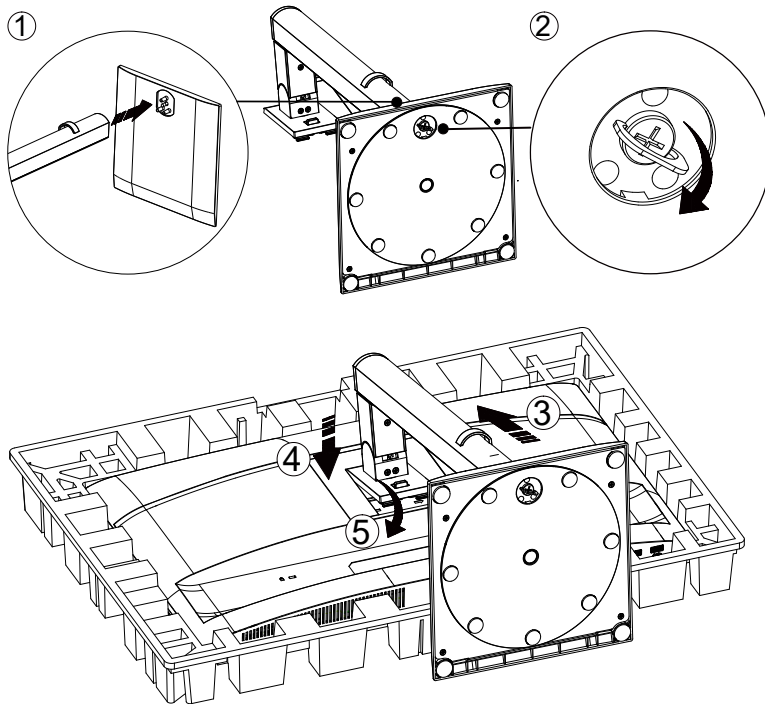

Премахване:

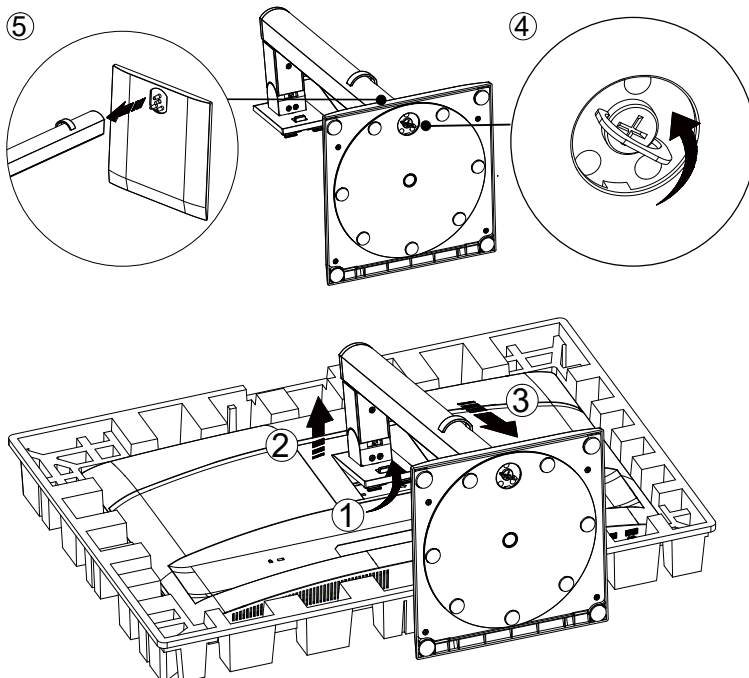

Спецификация на винта за основата: M6*13 mm (ефективна резба 5.5 mm)

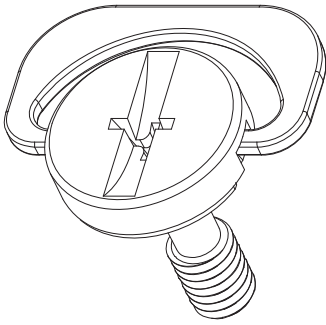

 **ЗАБЕЛЕЖКА:** Дизайнът на дисплея може да се различава от показания на илюстрациите.

Регулиране на ъгъла на гледане

За постигане на оптимално визуално изживяване се препоръчва потребителят да се увери, че може да види цялото си лице на екрана, след което да регулира ъгъла на монитора според личните си предпочитания.

Дръжте стойката здраво, за да предотвратите преобръщане на монитора при промяна на ъгъла.

Можете да регулирате монитора по следния начин:

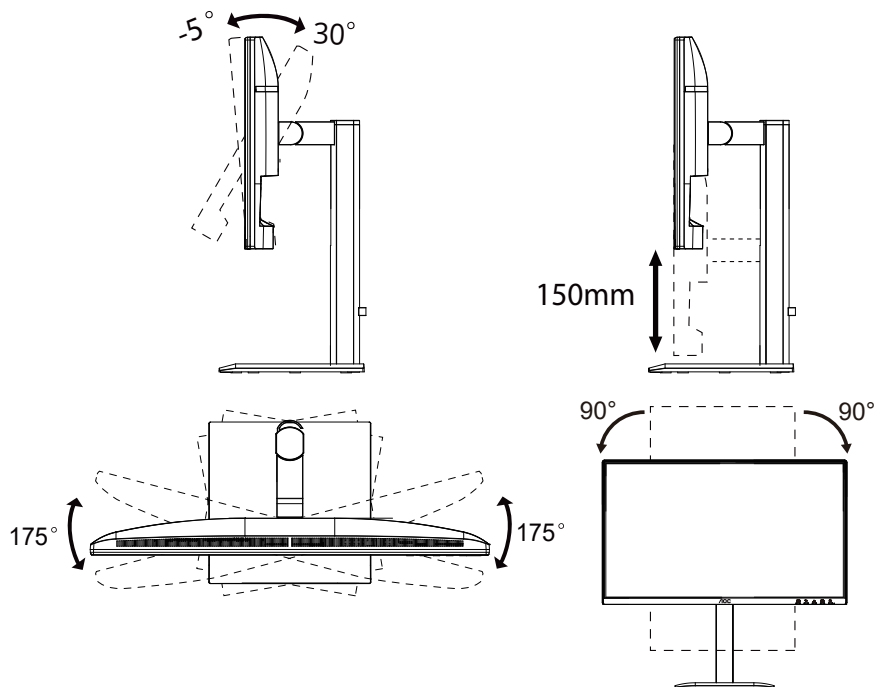

ЗАБЕЛЕЖКА:

Не докосвайте LCD екрана при промяна на ъгъла. Докосването на LCD екрана може да причини повреда.

Предупреждение

- За да избегнете потенциални повреди на екрана, като например отделяне на панела, уверете се, че мониторът не се накланя надолу повече от -5 градуса.
- Не натискайте екрана при регулиране на ъгъла на монитора. Хванете само рамката.

Свързване на монитора

Свързващи кабели отзад на монитора и компютъра:

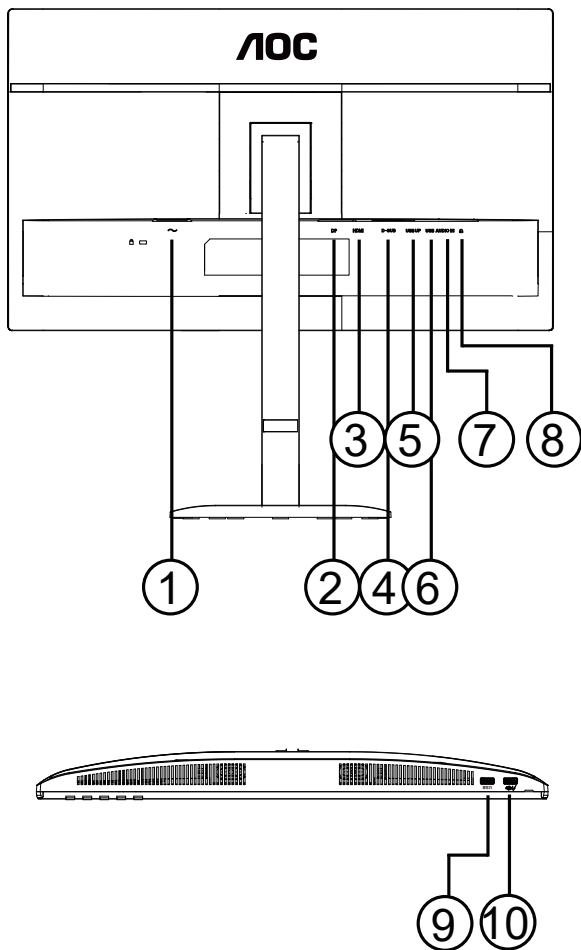

1. Захранване
2. DisplayPort
3. HDMI
4. D-SUB
5. USB Upstream
6. USB3.2 Gen1x2
7. AUDIO IN
8. Слушалки
9. USB3.2 Gen1
10. USB3.2 Gen1 downstream + зареждане

Свържете към компютър

1. Свържете захранващия кабел здраво към задната част на дисплея.
2. Изключете компютъра и извадете захранващия му кабел.
3. Свържете кабели за видео сигнал към видео конектора на задната част на компютъра.
4. Включете захранващия кабел на компютъра и дисплея в близък електрически контакт.
5. Включете компютъра и дисплея.

Ако мониторът показва изображение, инсталацията е завършена. Ако не се показва изображение, моля, вижте раздел „Отстраняване на неизправности“.

За да защитите оборудването, винаги изключвайте компютъра и LCD монитора преди свързване.

Монтиране на стена

Подготовка за инсталиране на допълнително степен монтажен рамо.

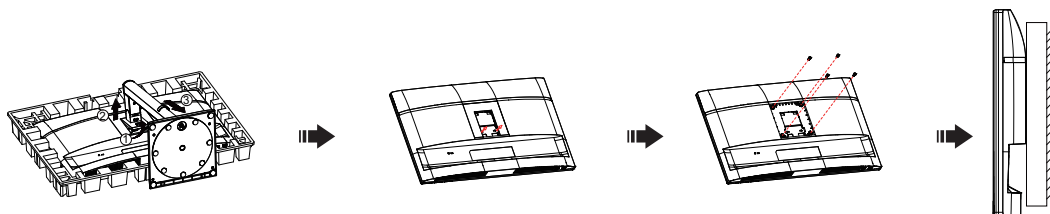

Този монитор може да бъде прикрепен към степен монтажен рамо, закупено отделно. Изключете захранването преди тази процедура. Следвайте следните стъпки:

1. Премахнете основата.
2. Следвайте инструкциите на производителя за сглобяване на степенния монтажен рамо.
3. Поставете степенния монтажен рамо на гърба на монитора. Подравнете отворите на рамото с отворите на гърба на монитора.
4. Вкарайте четирите винта в отворите и ги затегнете.
5. Свържете отново кабелите. Вижте ръководството за потребителя, което идва с допълнителния степен монтажен рамо, за инструкции за закрепване към стената.

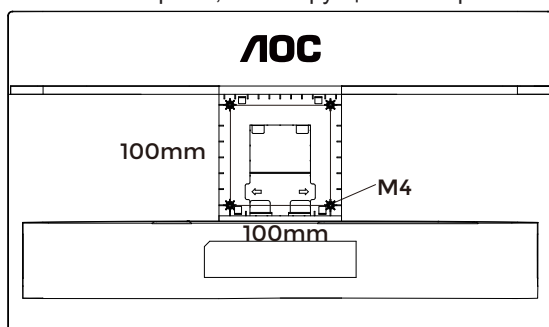

Спецификация на винтовете за степен монтаж: $M4*(10+X)$ мм, (X = дебелина на степенния монтаж скоба)

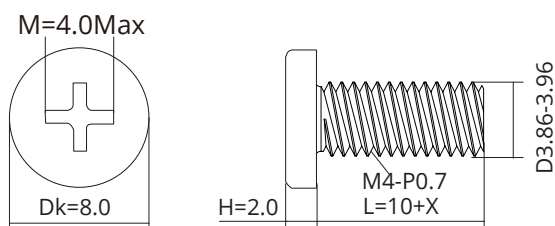

Забележка: Отворите за винтове за VESA монтаж не са налични за всички модели. Моля, консултирайте се с търговеца или официалния отдел на AOC. Винаги се свързвайте с производителя при монтаж на стена.

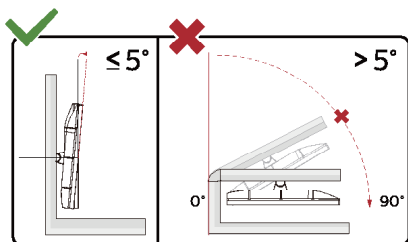

* Дизайнът на дисплея може да се различава от илюстрирания.

ПРЕДУПРЕЖДЕНИЕ:

1. За да избегнете потенциални повреди на екрана, като например отделяне на панела, уверете се, че мониторът не се накланя надолу повече от -5 градуса.
2. Не натискайте екрана при регулиране на ъгъла на монитора. Хванете само рамката.

Функция Adaptive-Sync

1. Функция Adaptive-Sync работи с DP/HDMI.
2. Съвместими графични карти: Препоръчителният списък е по-долу и може да бъде проверен на www.AMD.com.

Графични карти

- Radeon™ RX Vega серия
- Radeon™ RX 500 серия
- Radeon™ RX 400 серия
- Radeon™ R9/R7 300 серия (с изключение на R9 370/X, R7 370/X и R7 265)
- Radeon™ Pro Duo (2016)
- Radeon™ R9 Nano серия
- Radeon™ R9 Fury серия
- Radeon™ R9/R7 200 серия (с изключение на R9 270/X и R9 280/X)

Процесори

- AMD Ryzen™ 7 2700U
- AMD Ryzen™ 5 2500U
- AMD Ryzen™ 5 2400G
- AMD Ryzen™ 3 2300U
- AMD Ryzen™ 3 2200G
- AMD PRO A12-9800
- AMD PRO A12-9800E
- AMD PRO A10-9700
- AMD PRO A10-9700E
- AMD PRO A8-9600
- AMD PRO A6-9500
- AMD PRO A6-9500E
- AMD PRO A12-8870
- AMD PRO A12-8870E
- AMD PRO A10-8770
- AMD PRO A10-8770E
- AMD PRO A10-8750B
- AMD PRO A8-8650B
- AMD PRO A6-8570
- AMD PRO A6-8570E
- AMD PRO A4-8350B
- AMD A10-7890K
- AMD A10-7870K
- AMD A10-7850K
- AMD A10-7800
- AMD A10-7700K
- AMD A8-7670K
- AMD A8-7650K
- AMD A8-7600
- AMD A6-7400K

Настройване

Бързи клавиши

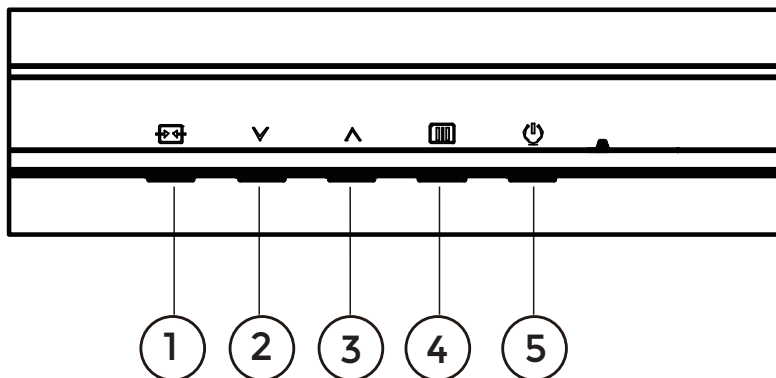

| | |
|---|-------------------------------|
| 1 | Източник/Изход |
| 2 | Предварително зададен режим/√ |
| 3 | Яркост/∧ |
| 4 | Меню/Потвърждение |
| 5 | Захранване |

Меню/Потвърждение

Натиснете, за да се покаже OSD или за да потвърдите избора.

Захранване

Натиснете бутона за захранване, за да включите монитора.

Предварително зададен режим/√

Когато няма OSD, натиснете “√” бутон, за да отворите функцията Предварително зададен режим, след което натиснете “√” или “∧” бутон, за да изберете Предварително зададен режим.

Яркост/∧

Когато няма OSD, натиснете “∧” бутон, за да отворите функцията Яркост, след което натиснете “√” или “∧” бутон, за да регулирате яркостта.

Източник/Изход









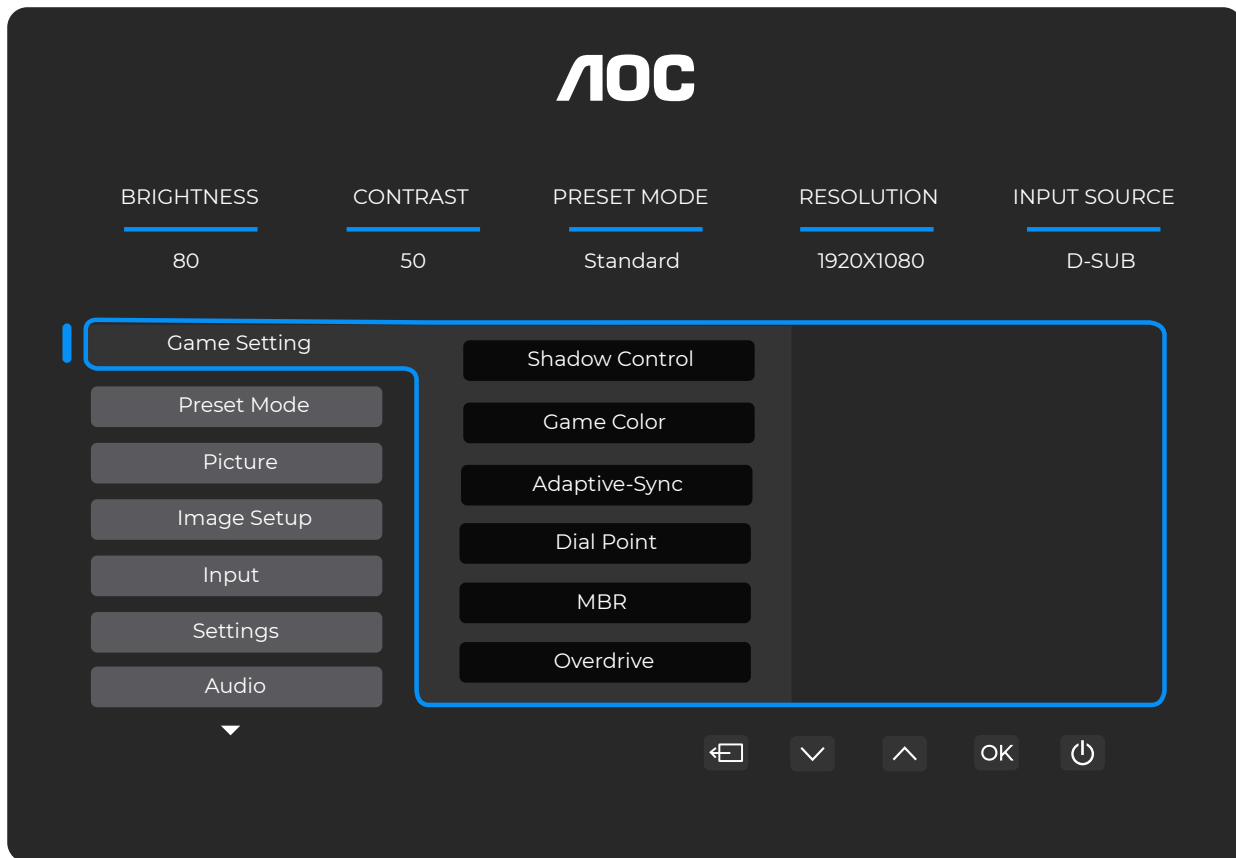





Когато OSD е затворено, натискането на бутона Source/Exit активира функцията Source hot key.

Когато менюто OSD е активно, този бутон служи като бутон за изход (за излизане от менюто OSD).

Настройки на OSD

Основни и прости инструкции за контролните бутони.



- 1). Натиснете  бутон MENU, за да активирате прозореца на OSD.
- 2). Натиснете  или  за навигация през функциите. След като желаната функция е маркирана, натиснете  бутон MENU / OK, за да я активирате, натиснете  или  за навигация през функциите на подменюто. След като желаната функция от подменюто е маркирана, натиснете  бутон MENU / OK, за да я активирате.
- 3). Натиснете  или  за да промените настройките на избраната функция. Натиснете  /  за изход. Ако желаете да коригирате друга функция, повторете стъпки 2-3.
- 4). Функция за заключване на OSD: За да заключите OSD, натиснете и задръжте  бутоната MENU, докато мониторът е изключен, след което натиснете  бутоната за захранване, за да включите монитора. За отключване на OSD - натиснете и задръжте  бутоната MENU, докато мониторът е изключен, след което натиснете  бутоната за захранване, за да включите монитора.

Бележки:

- 1). Ако продуктът има само един вход за сигнал, опцията „Избор на вход“ не може да бъде променяна.
- 2). Ако резолюцията на входния сигнал е родната резолюция или Adaptive-Sync, опцията „Съотношение на изображението“ е невалидна.

Настройки за игра

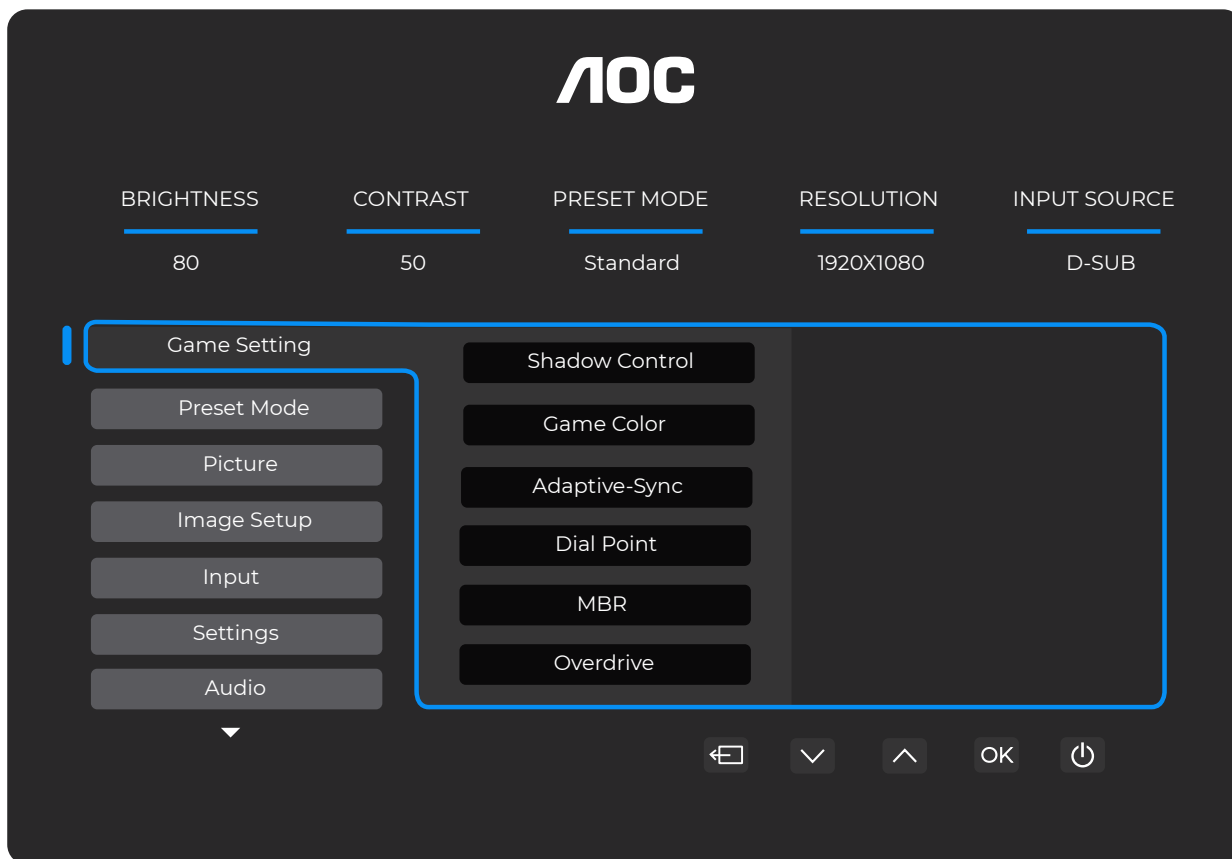

| | | |
|--------------------|----------------------------------|---|
| Контрол на сенките | 0 ~ 20 | По подразбиране контролът на сенките е 20, след което крайният потребител може да регулира стойността от 0 до 20 за увеличаване или намаляване на контраста с цел по-ясна картина. 1. Ако изображението е твърде тъмно и детайлите не се виждат ясно, регулирайте стойността от 50 до 100 за по-ясна картина. 2. Ако изображението е твърде светло и детайлите не се виждат ясно, регулирайте стойността от 50 до 0 за по-ясна картина. |
| Игров цвят | 0 ~ 20 | Игровият цвят предлага 0-20 нива за регулиране на наситеността с цел постигане на по-добро изображение. |
| Adaptive-Sync | Изключено / Включено | Деактивиране или активиране на Adaptive-Sync. Напомняне за работа на Adaptive-Sync: Когато функцията Adaptive-Sync е активирана, може да се наблюдава мигане в някои игрови среди. |
| DialPoint | Изключено / Включено / Динамично | Функцията „Dial Point“ поставя индикатор за прицел в центъра на екрана, който помага на геймърите да играят игри от първо лице (FPS) с точен и прецизен прицел. |
| MBR | 0 ~ 20 | MBR (Намаляване на замъгляването при движение) предлага 0-20 нива на регулиране за намаляване на замъгляването при движение. Забележка: 1. Функцията MBR може да се регулира, когато Adaptive-Sync е изключен и честотата на опресняване е ≥ 75 Hz. 2. Яркостта на екрана ще намалява с увеличаване на стойността на регулиране. |

| | | |
|-----------|---|---|
| Overdrive | Изключено / Слабо / Средно / Силно / Ускорено | <p>Настройте времето за реакция.</p> <p>Забележка:</p> <ol style="list-style-type: none"> 1. Ако потребителят настрои OverDrive на „Силно“, изображението на екрана може да бъде размазано. Потребителите могат да регулират нивото на OverDrive или да го изключат според своите предпочитания. 2. Функцията „Boost“ е опционална, когато Adaptive-Sync е изключен и честотата на опресняване е $\geq 75\text{Hz}$. 3. Яркостта на екрана ще намалее, когато функцията „Boost“ е включена. |
|-----------|---|---|

Забележка:

Когато „Цветово пространство“ в „Изображение“ е настроено на sRGB, елементите „Контрол на сенките“, „Цвят на играта“ и „MBR“ не могат да бъдат регулирани. „Boost“ в „Overdrive“ не е наличен.

Предварително зададен режим

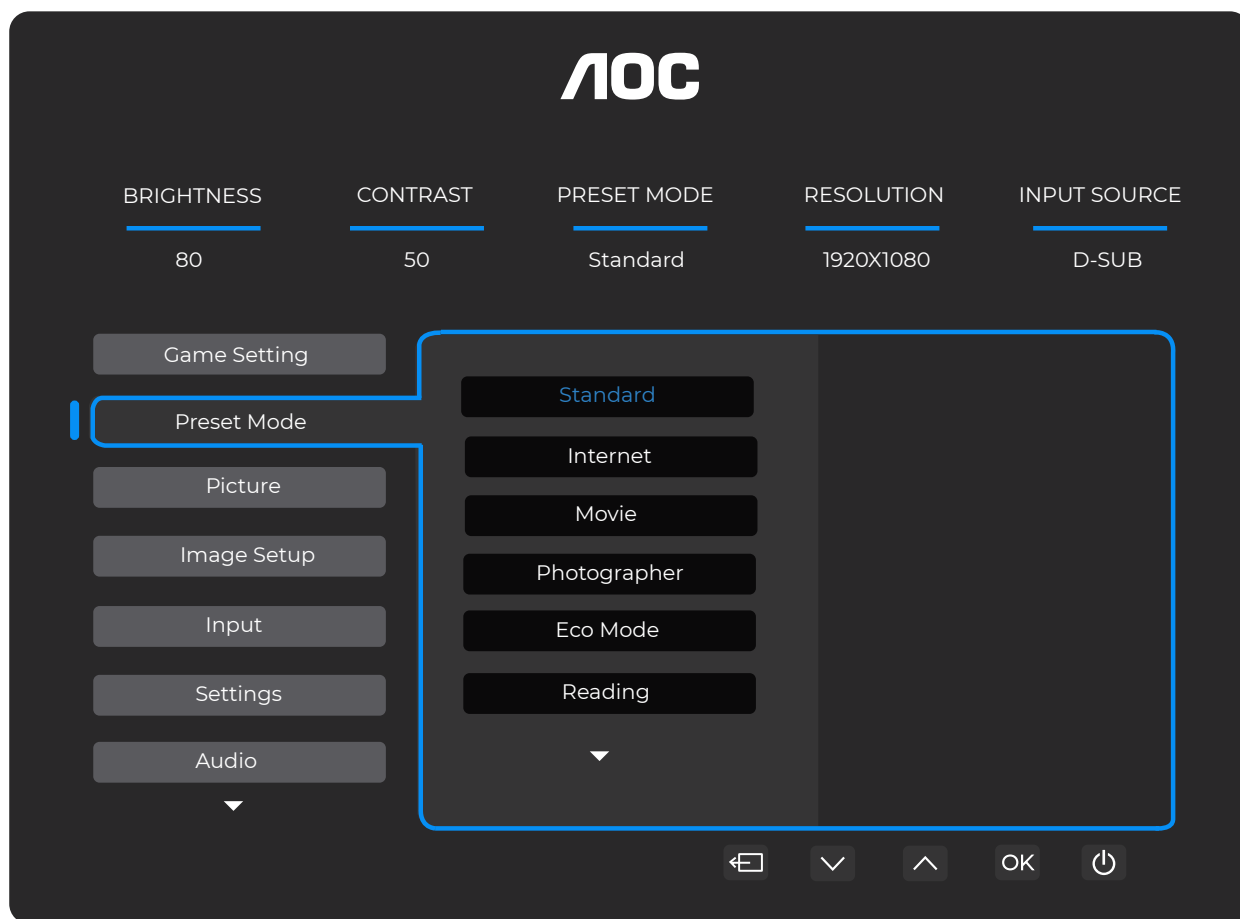

| | | |
|---------------------|--|---------------------------------------|
| Стандартен | Подобряване на четливостта за подходящи уеб и мобилни игри. | |
| Интернет | Интернет режим. | |
| Филм | Режим филм. | |
| Фотограф | Режим фотограф. | |
| Еко режим | Еко режим | |
| Четене | Режим за четене. | |
| HDR ефект – Картина | Настройте HDR ефекта според вашите изисквания за употреба. | |
| HDR ефект – Филм | | |
| HDR ефект – Игра | | |
| Спорт | Режим Спорт. | |
| FPS | За игра на FPS (игри от първо лице стрелци). Подобрява нивото на черното в тъмен режим. | |
| RTS | За игра на RTS (игри в реално време стратегия). Подобрява качеството на изображението. | |
| Състезания | За игра на състезателни игри, осигурява най-бързо време за реакция и висока наситеност на цветовете. | |
| Нулиране на цвета | Не / Да | Нулира цвета до фабричните настройки. |

Картина



| | | |
|----------------------|--|--|
| Яркост | 0-100 | Настройка на подсветката. |
| Контраст | 0-100 | Контраст от цифров регистър. |
| Цветово пространство | Роден панел | Панел със стандартно цветово пространство. |
| | sRGB | Цветово пространство sRGB. |
| Рязкост | 0-100 | Настройка на рязкостта. |
| Гама | 1.8/2.0/2.2/2.4/2.6 | Настройка на гамата. |
| Цветна температура | Родна/5000K/ 6500K/7500K/ 8200K/9300K/ 11500K/Потребителско определяне | Настройка на цветната температура. Забележка: Изберете „Потребителско определяне“, за да настроите RGB цветовете. |
| Червено | 0-100 | Усилване на червено от цифров регистър. |
| Зелено | 0-100 | Усилване на зелено от цифров регистър. |
| Синьо | 0-100 | Усилване на синьо от цифров регистър. |
| DCR | Изключено | Деактивиране на динамичното съотношение на контраста. |
| | Включено | Активиране на динамичното съотношение на контраста. |
| Clear Vision | Изключено/Слабо/ Средно/ Силно | Настройка на Clear Vision. |

| | | |
|------------------------------|-------------------|---|
| Съотношение на изображението | Пълен/Съотношение | Изберете съотношението на изображението за дисплея. |
|------------------------------|-------------------|---|

Настройка на изображението

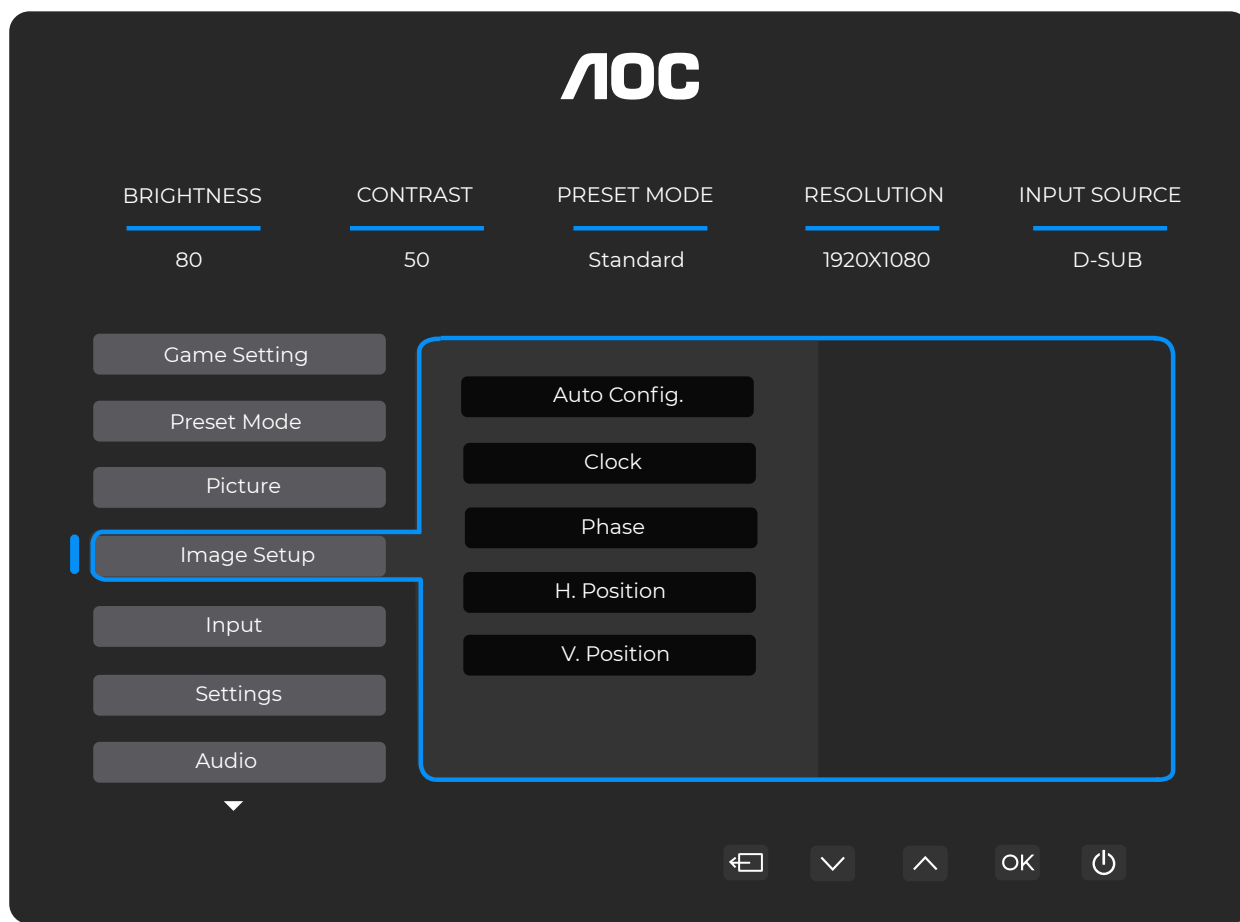

| | | |
|--------------------------|---------|---|
| Автоматична конфигурация | Не / Да | Автоматично настройва хоризонталната и вертикалната позиция, фокуса и часовника на изображението. |
| Часовник | 0-100 | Настройте часовника на изображението, за да намалите шума по вертикалните линии. Всяка стъпка ще увеличи или намали стойността с 1 или 2. |
| Фаза | 0-100 | Настройте фазата на изображението, за да намалите шума по хоризонталните линии. Всяка стъпка ще увеличи или намали стойността с 1 или 2. |
| Х. позиция | 0-100 | Настройте хоризонталната позиция на OSD. |
| В. позиция | 0-100 | Настройте вертикалната позиция на OSD. |

Вход



| | |
|-------------|---|
| Автоматично | Изберете източник на входния сигнал: Автоматично. |
| D-SUB | Изберете входен сигнал D-SUB. |
| HDMI | Изберете входен сигнал HDMI. |
| DisplayPort | Изберете входен сигнал DisplayPort. |

Настройки

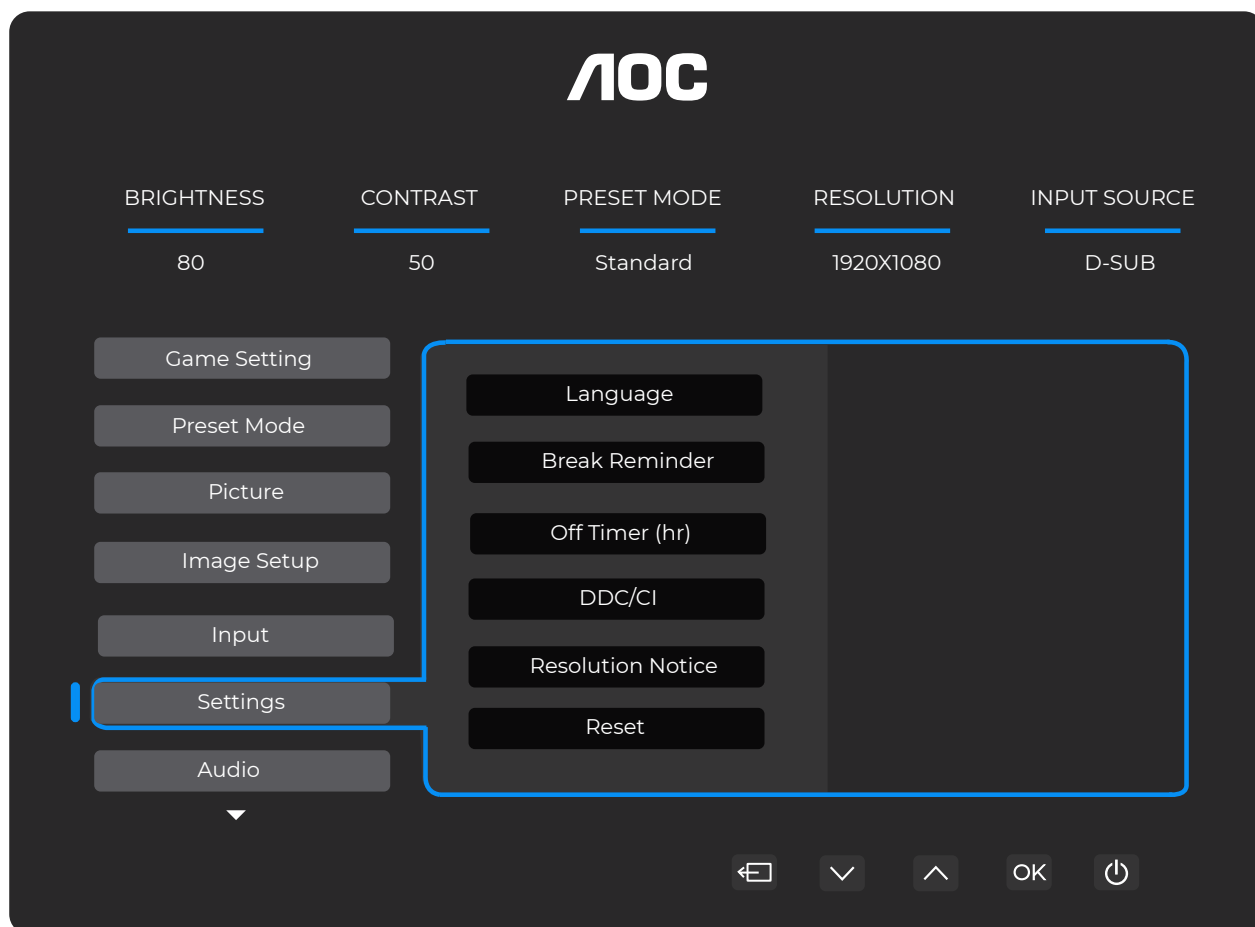

| | | |
|-------------------------------|------------------------------|---|
| Език | Изберете език на OSD менюто. | |
| Напомняне за почивка | Изключено / Включено | Напомняне за почивка, ако потребителят работи непрекъснато повече от 1 час. |
| Таймер за изключване (часове) | 0-24 | Изберете време за изключване на DC захранването. |
| DDC/CI | Не / Да | Включване/Изключване на поддръжката на DDC/CI. |
| Известие за резолюция | Изключено / Включено | Подсказка за оптимална резолюция. |
| Нулиране | Не / Да | Възстановяване на менюто до фабрични настройки. |

Аудио

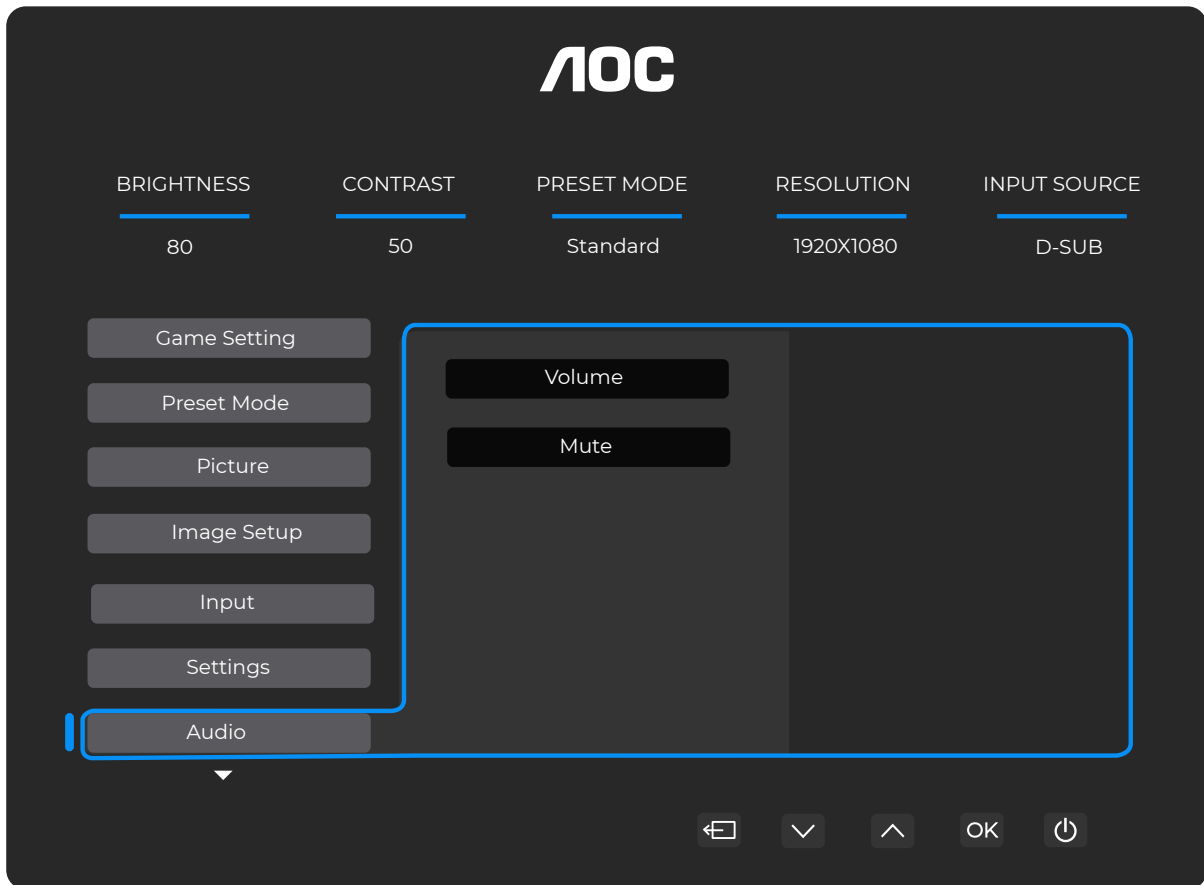

| | | |
|-------------|----------------------|---------------------------|
| Гласност | 0-100 | Регулиране на гласността. |
| Заглушаване | Изключено / Включено | Заглушаване на звука. |

Настройки на OSD

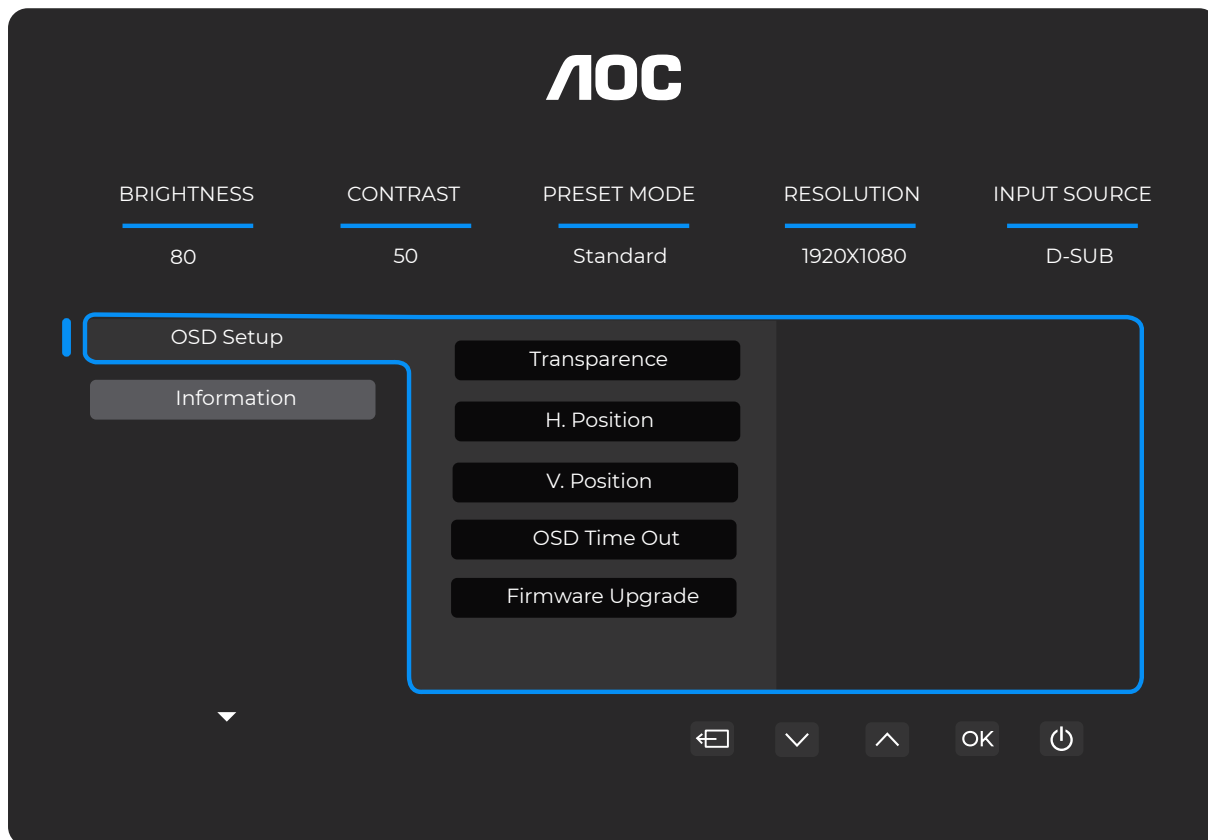

| | | |
|--------------------------|---------|--|
| Прозрачност | 0-100 | Регулиране на прозрачността на OSD. |
| Хоризонтална позиция | 0-100 | Настройте хоризонталната позиция на OSD. |
| Вертикална позиция | 0-100 | Настройте вертикалната позиция на OSD. |
| Таймаут | 5-120 | Регулиране на времето за изчакване на OSD. |
| Актуализация на фърмуера | Не / Да | Актуализиране на FW чрез USB. |

Информация

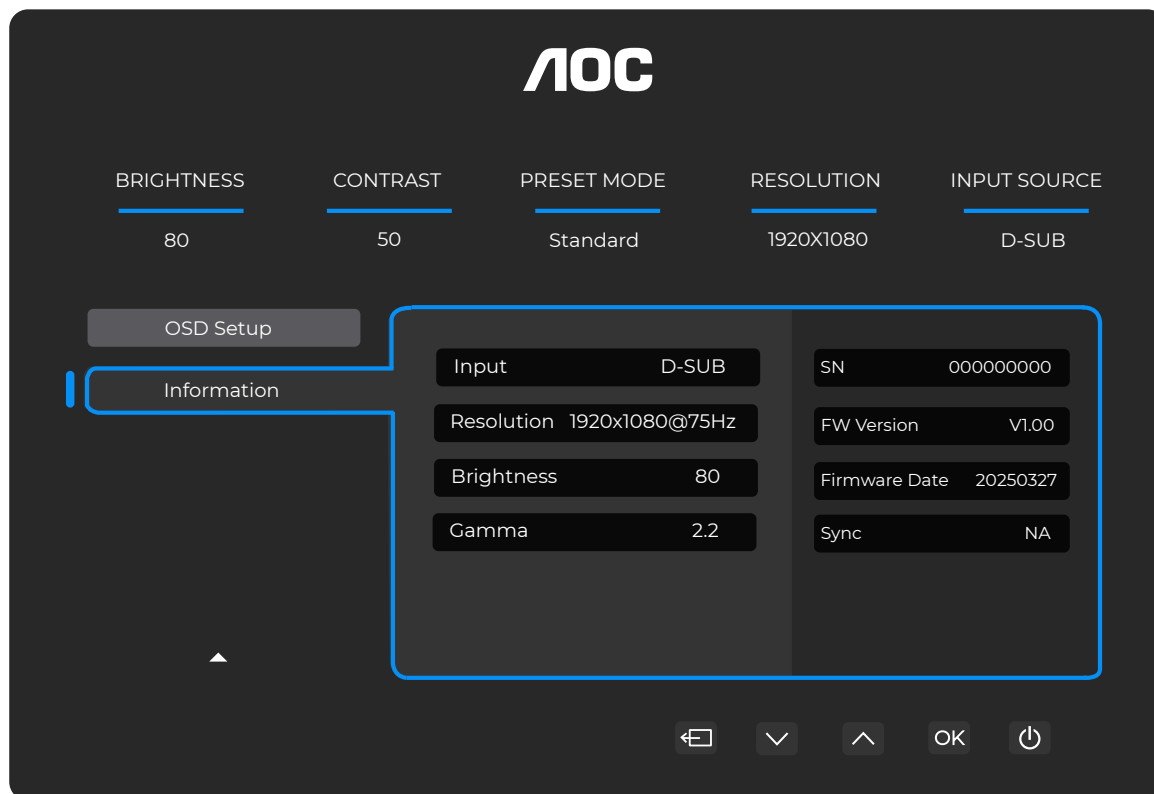

LED индикатор

| Статус | Цвят на LED |
|-----------------------------|-------------|
| Режим на пълна мощност | Бял |
| Режим на активно изключване | Оранжев |

Отстраняване на неизправности

| Проблем и въпрос | Възможни решения |
|---|---|
| LED индикаторът за захранване не свети | Уверете се, че бутонът за захранване е включен и захранващият кабел е правилно свързан към заземен електрически контакт и към монитора. |
| Няма изображение на екрана | <ul style="list-style-type: none"> ● Свързан ли е правилно захранващият кабел? Проверете връзката на захранващия кабел и захранването. ● Свързан ли е правилно видео кабелът? (Свързано чрез HDMI кабел) Проверете връзката на HDMI кабела. (Свързано чрез DP кабел) Проверете връзката на DP кабела. * HDMI/DP входът не е наличен при всички модели. ● Ако захранването е включено, рестартирайте компютъра, за да видите началния екран (екран за вход). Ако се появи началният екран (екран за вход), стартирайте компютъра в съответния режим (безопасен режим за Windows 7/8/10) и след това променете честотата на видеокартата. (Вижте Настройване на оптималната резолюция) Ако началният екран (екран за вход) не се появи, свържете се със Сервизния център или с вашия търговец. ● Виждате ли "Входът не се поддържа" на екрана? Това съобщение се появява, когато сигналът от видеокартата надвишава максималната резолюция и честота, които мониторът може да обработи правилно. Настройте максималната резолюция и честота, които мониторът може да обработи правилно. ● Уверете се, че драйверите за AOC монитор са инсталирани. |
| Изображението е размазано и има проблем с призрочни сенки. | <p>Настройте контролите за Контраст и Яркост. Натиснете бърз клавиш (AUTO) за автоматична настройка. Уверете се, че не използвате удължителен кабел или превключвател. Препоръчваме да свържете монитора директно към изходния конектор на видеокартата отзад.</p> |
| Изображението подскача, трепти или се появява вълнообразен модел. | <p>Преместете електрическите устройства, които могат да причинят електрически смущения, възможно най-далеч от монитора. Използвайте максималната честота на опресняване, която мониторът поддържа при използваната резолюция.</p> |
| Мониторът е блокиран в активен режим на изключване." | <p>Ключът за захранване на компютъра трябва да е в позиция ВКЛЮЧЕНО. Видеокартата на компютъра трябва да е здраво поставена в слота си. Уверете се, че видео кабелът на монитора е правилно свързан към компютъра. Проверете видео кабела на монитора и се уверете, че няма огънати щифтове. Уверете се, че компютърът ви работи, като натиснете клавиша CAPS LOCK на клавиатурата и наблюдавате светлинния индикатор CAPS LOCK. Индикаторът трябва да се включи или изключи след натискане на клавиша CAPS LOCK.</p> |
| Липсва един от основните цветове (ЧЕРВЕНО, ЗЕЛЕНО или СИНЬО) | <p>Проверете видео кабела на монитора и се уверете, че няма повредени щифтове. Уверете се, че видео кабелът на монитора е правилно свързан към компютъра.</p> |
| Изображението на екрана не е центрирано или е с неправилен размер. | <p>Регулирайте H-Position и V-Position или натиснете бърз клавиш (AUTO).</p> |
| Изображението има цветови дефекти (бялото не изглежда бяло). | <p>Регулирайте RGB цветовете или изберете желаната цветна температура.</p> |
| Хоризонтални или вертикални смущения на екрана. | <p>Използвайте режим на изключване на Windows 7/8/10/11 за регулиране на CLOCK и FOCUS. Натиснете бърз клавиш (AUTO) за автоматична настройка.</p> |
| Регулации и обслужване | <p>Моля, вижте информацията за регулации и обслужване, която се намира в ръководството на CD или на www.aoc.com (за да намерите модела, който сте закупили във вашата страна, и за да откриете информация за регулации и обслужване на страницата за поддръжка).</p> |

Спецификация

Обща спецификация

| | | | | |
|-----------------------------------|---|---|---------------------------|---------------------|
| Панел | Име на модел | 27E4U | | |
| | Задвижваща система | TFT цветен LCD | | |
| | Видим размер на изображението | 68,6 см диагонал | | |
| | Пикселно разстояние | 0.2331mm (Ш) x 0.2331mm (В) | | |
| | Цвят на дисплея | 16,7 млн. цвята | | |
| Други | Хоризонтален обхват на сканиране | 30k~140kHz (HDMI/DP) 30k~85kHz (VGA) | | |
| | Максимален размер на хоризонтално сканиране | 596,736 мм | | |
| | Вертикален обхват на сканиране | 48~120Hz (HDMI/DP) 48~75Hz (VGA) | | |
| | Вертикален размер на сканиране (максимален) | 335,664 мм | | |
| | Оптимална предварително зададена резолюция | 1920x1080@60Hz (HDMI/DP) 1920x1080@75Hz (VGA) | | |
| | Максимална резолюция | 1920x1080@120Hz (HDMI/DP) 1920x1080@75Hz (VGA) | | |
| | Plug & Play | VESA DDC2B/CI | | |
| | Захранване | 100-240V~, 50/60Hz, 1.5A | | |
| | Консумация на енергия | Типична (по подразбиране яркост и контраст) | | 20W |
| | | Макс. (brightness = 100, contrast =100) | | ≤61W |
| | | Режим на готовност | | ≤0.5W |
| | Отделяне на топлина | Нормална работа | | 68.49 BTU/hr (тип.) |
| | | Сън (режим на готовност) | | <1.71 BTU/hr |
| Изключен режим | | | <0 BTU/hr | |
| Изключен режим (AC превключвател) | | | 0 BTU/hr | |
| Физически характеристики | Тип конектор | HDMI/D-SUB/DisplayPort/AUDIO IN/USB/Изход за слушалки | | |
| | Тип сигналел кабел | Отделяем | | |
| Околна среда | Температура | Работна | 0°C~40°C | |
| | | Неработна | -25°C~55°C | |
| | Влажност | Работна | 10%~85% (без кондензация) | |
| | | Неработна | 5%~93% (без кондензация) | |
| | Надморска височина | Работна | 0м~5000м (0фт~16404фт) | |
| | | Неработна | 0м~12192м (0фт~40000фт) | |



Политика за дефекти на пиксели на панелите на мониторите АОС

АОС се стреми да доставя продукти с най-високо качество. Използваме някои от най-съвременните производствени процеси в индустрията и прилагаме стриктен контрол на качеството. Въпреки това, дефекти на пиксели или субпиксели по панелите на мониторите понякога са неизбежни.

Нито един производител не може да гарантира, че всички панели ще бъдат без дефекти на пикселите, но АОС гарантира, че всеки монитор с неприемливо количество дефекти ще бъде ремонтиран или заменен по гаранция. Това уведомление обяснява различните видове дефекти на пикселите и определя допустимите нива на дефекти за всеки тип. За да бъде допустим ремонт или замяна по гаранция, броят на дефектните пиксели на панела на монитора трябва да надвишава тези допустими нива. Например, не повече от 0,0004% от субпикселите на монитора могат да бъдат дефектни.

Освен това, АОС задава още по-високи стандарти за качество за определени видове или комбинации от дефекти на пикселите, които са по-забележими от други. Тази политика е валидна в световен мащаб.

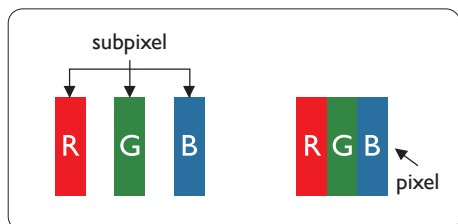

Пиксели и субпиксели

Пикселът, или елементът на изображението, се състои от три субпиксела в основните цветове червено, зелено и синьо. Множество пиксели заедно формират изображение. Когато всички субпиксели на един пиксел светят, трите цветни субпиксела заедно изглеждат като един бял пиксел. Когато всички са тъмни, трите цветни субпиксела заедно изглеждат като един черен пиксел. Други комбинации от светнали и тъмни субпиксели се появяват като единични пиксели с различни цветове.

Видове дефекти на пикселите

Дефектите на пикселите и субпикселите се проявяват на екрана по различни начини. Съществуват две категории дефекти на пикселите и няколко вида дефекти на субпикселите във всяка категория.

Дефекти на ярки точки

Дефектите на ярки точки се появяват като пиксели или субпиксели, които винаги светят или са „включени“. Тоест, ярката точка е субпиксел, който изпъква на екрана, когато мониторът показва тъмен образец. Съществуват следните видове дефекти на ярки точки.

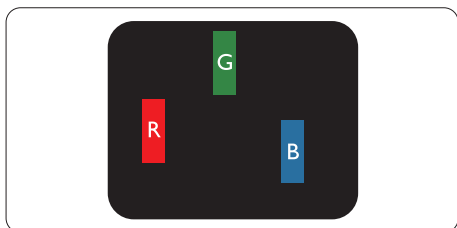

Един светнал червен, зелен или син субпиксел.

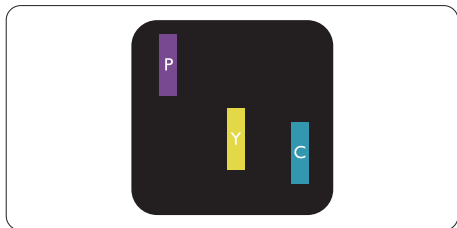

Два съседни светнали субпиксела:

- Червен + Син = Лилав
- Червен + Зелен = Жълт

- Зелен + Син = Циан (светлосин)

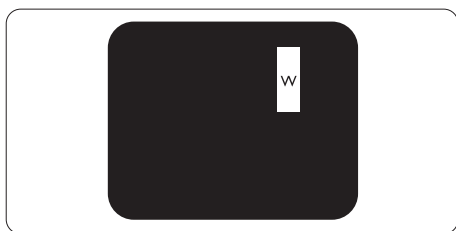

Три съседни осветени субпиксела (един бял пиксел).

Забележка

Ярката червена или синя точка трябва да е с повече от 50 процента по-ярка от съседните точки, докато ярката зелена точка е с 30 процента по-ярка от съседните точки.

Дефекти с черни точки

Дефектите с черни точки се проявяват като пиксели или субпиксели, които винаги са тъмни или 'изключени'.

Тъмната точка представлява субпиксел, който изпъква на екрана, когато мониторът показва светъл образец. Това са видовете дефекти с черни точки.

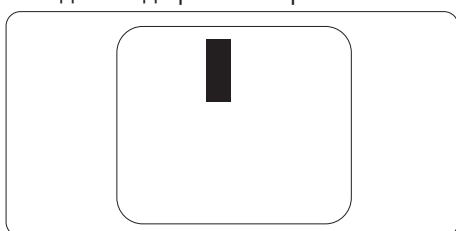

Близост на дефекти на пиксели

Тъй като дефектите на пиксели и субпиксели от един и същи тип, разположени близо един до друг, могат да бъдат по-забележими, АОС определя и толеранси за близостта на дефектите на пикселите.

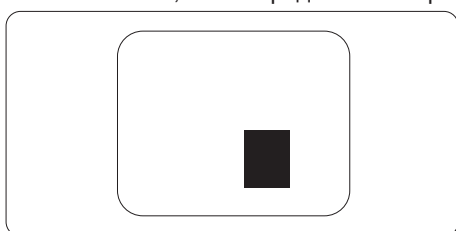

Толеранси за дефекти на пиксели

За да бъде допустим ремонт или подмяна поради дефекти на пиксели през гаранционния период, панелът на монитора АОС трябва да има дефекти на пиксели или субпиксели, които надвишават толерансите, посочени в уеб ръководството.

| ДЕФЕКТИ НА ЯРКИ ТОЧКИ | ПРИЕМЛИВО НИВО |
|--|----------------|
| 1 светнал субпиксел | 2 |
| 2 съседни светнали субпиксела | 1 |
| 3 съседни светнали субпиксела (един бял пиксел) | 0 |
| Разстояние между два дефекта на ярки точки* | >=15 мм |
| Общ брой дефекти на ярки точки от всички видове | 2 |
| ДЕФЕКТИ НА ЧЕРНИ ТОЧКИ | ПРИЕМЛИВО НИВО |
| 1 тъмен субпиксел | 5 или по-малко |
| 2 съседни тъмни субпиксела | 2 или по-малко |
| 3 съседни тъмни субпиксела | ≤1 |
| Разстояние между два дефекта на черни точки* | >=15 мм |
| Общ брой дефекти на черни точки от всички видове | 5 или по-малко |
| ОБЩ БРОЙ ДЕФЕКТИ НА ТОЧКИ | ПРИЕМЛИВО НИВО |

| | |
|---|----------------|
| Общ брой дефекти на ярки или черни точки от всички видове | 5 или по-малко |
|---|----------------|

Забележка

*: 1 или 2 съседни дефекта на субпиксели = 1 дефектна точка.

Предварително зададени режими на дисплея

| СТАНДАРТ | РЕЗОЛЮЦИЯ ($\pm 1\text{Hz}$) | ХОРИЗОНТАЛНА ЧЕСТОТА (KHz) | ВЕРТИКАЛНА ЧЕСТОТА (Hz) |
|----------------|--------------------------------|----------------------------|-------------------------|
| VGA | 640x480@60Hz | 31.469 | 59.94 |
| | 640x480@72Hz | 37.861 | 72.809 |
| | 640x480@75Hz | 37.500 | 75.000 |
| MAC РЕЖИМИ VGA | 640x480@67Hz | 35.000 | 66.667 |
| IBM РЕЖИМ | 720x400@70Hz | 31.469 | 70.087 |
| SVGA | 800x600@56Hz | 35.156 | 56.25 |
| | 800x600@60Hz | 37.879 | 60.317 |
| | 800x600@72Hz | 48.077 | 72.188 |
| | 800x600@75Hz | 46.875 | 75.000 |
| MAC РЕЖИМ SVGA | 832x624@75Hz | 49.725 | 74.500 |
| XGA | 1024x768@60Hz | 48.363 | 60.004 |
| | 1024x768@70Hz | 56.476 | 70.069 |
| | 1024x768@75Hz | 60.023 | 75.029 |
| SXGA | 1280x1024@60Hz | 63.981 | 60.020 |
| | 1280x1024@75Hz | 79.976 | 75.025 |
| WSXC | 1280x720@60Hz | 44.772 | 59.855 |
| | 1280x960@60Hz | 60.000 | 60.000 |
| WXGA+ | 1440x900@60Hz | 55.935 | 59.876 |
| WSXGA+ | 1680x1050@60Hz | 64.674 | 59.883 |
| FHD | 1920x1080@60Hz | 67.500 | 60.000 |
| | 1920x1080@75Hz | 83.923 | 74.998 |
| | 1920x1080@100Hz | 110.000 | 100.000 |
| | 1920x1080@120Hz | 137.284 | 120.003 |

Забележка: Според стандарта VESA може да има определена грешка ($\pm 1\text{ Hz}$) при изчисляване на честотата на опресняване (честота на полето) от различни операционни системи и графични карти. За подобряване на съвместимостта номиналната честота на опресняване на този продукт е закръглена. Моля, обърнете внимание на действителния продукт.

Назначения на щифтовете

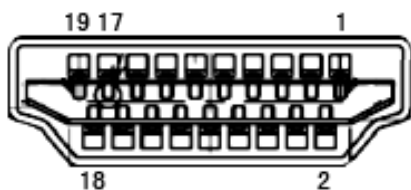

19-щифтов кабел за цветен дисплей

| Номер на щифт | Име на сигнала | Номер на щифт | Име на сигнала | Номер на щифт | Име на сигнала |
|---------------|------------------|---------------|------------------------------------|---------------|-------------------------------|
| 1. | TMDS данни 2+ | 9. | TMDS данни 0- | 17. | Земя DDC/CEC |
| 2. | Щит TMDS данни 2 | 10. | TMDS часовник + | 18. | +5V захранване |
| 3. | TMDS данни 2- | 11. | Щит TMDS часовник | 19. | Откриване на горещо включване |
| 4. | TMDS данни 1+ | 12. | TMDS часовник- | | |
| 5. | Щит TMDS данни 1 | 13. | CEC | | |
| 6. | TMDS данни 1- | 14. | Резервирано (N.C. на устройството) | | |
| 7. | TMDS данни 0+ | 15. | SCL | | |
| 8. | Щит TMDS Data 0 | 16. | SDA | | |

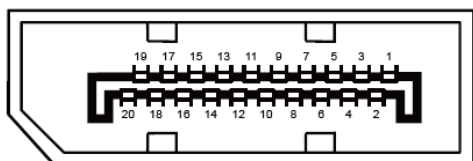

20-пинов кабел за цветен дисплей

| Номер на щифт | Име на сигнала | Номер на щифт | Име на сигнала |
|---------------|----------------|---------------|-------------------------------|
| 1 | ML_Lane 3 (n) | 11 | GND |
| 2 | GND | 12 | ML_Lane 0 (p) |
| 3 | ML_Lane 3 (p) | 13 | CONFIG1 |
| 4 | ML_Lane 2 (n) | 14 | CONFIG2 |
| 5 | GND | 15 | AUX_CH(p) |
| 6 | ML_Lane 2 (p) | 16 | GND |
| 7 | ML_Lane 1 (n) | 17 | AUX_CH(n) |
| 8 | GND | 18 | Откриване на горещо включване |
| 9 | ML_Lane 1 (p) | 19 | Обратен DP_PWR |
| 10 | ML_Lane 0 (n) | 20 | DP_PWR |

Plug and Play

Функция Plug & Play DDC2B

Този монитор е оборудван с възможности VESA DDC2B съгласно стандарта VESA DDC. Той позволява на хост системата да получи информация за идентичността на монитора и, в зависимост от нивото на използвания DDC, да комуникира допълнителна информация за неговите дисплейни възможности.

DDC2B е двупосочен канал за данни, базиран на протокола I2C. Хостът може да поиска информация EDID чрез канала DDC2B.



