

USER MANUAL



27E4U MONITOR

AOC.COM

©2025 AOC. All rights reserved

Version: A01

AOC

| | |
|--|----|
| Sigurnost | 1 |
| Nacionalne konvencije..... | 1 |
| Napajanje | 2 |
| Instalacija | 3 |
| Čišćenje | 4 |
| Ostalo..... | 5 |
| Postavljanje..... | 6 |
| Sadržaj u paketu | 6 |
| Postavljanje postolja i baze..... | 7 |
| Podešavanje kuta gledanja | 9 |
| Povezivanje monitora | 10 |
| Zidna montaža | 11 |
| Funkcija Adaptive-Sync..... | 12 |
| Podešavanje..... | 13 |
| Brze tipke | 13 |
| OSD postavke..... | 14 |
| Postavke igre..... | 15 |
| Preddefinirani način rada | 17 |
| Slika..... | 18 |
| Postavke slike..... | 20 |
| Ulaz | 21 |
| Postavke..... | 22 |
| Isključeno / Uključeno | 22 |
| Audio | 23 |
| Postavke OSD-a..... | 24 |
| Informacije..... | 25 |
| LED indikator | 26 |
| Rješavanje problema..... | 27 |
| Specifikacija | 28 |
| Opća specifikacija..... | 28 |
| Politika o defektima piksela panela AOC monitora | 29 |
| Preddefinirani načini prikaza | 31 |
| Dodjela pinova | 32 |
| Prikluči i koristi | 33 |

Sigurnost

Nacionalne konvencije

Sljedeći pododjeljci opisuju nacionalne konvencije korištene u ovom dokumentu.

Bilješke, oprezi i upozorenja

Kroz ovaj vodič, blokovi teksta mogu biti popraćeni ikonom i ispisani podebljanim ili kurzivnim slovima. Ti blokovi su bilješke, oprezi i upozorenja, i koriste se na sljedeći način:



NAPOMENA: NAPOMENA označava važne informacije koje vam pomažu u boljoj upotrebi vašeg računalnog sustava.





OPREZ: OPREZ označava moguću štetu na hardveru ili gubitak podataka te objašnjava kako izbjeći problem.





UPOZORENJE: UPOZORENJE označava mogućnost tjelesne ozljede te objašnjava kako izbjeći problem. Neka upozorenja mogu se pojaviti u alternativnim formatima i bez ikone. U takvim slučajevima, specifični prikaz upozorenja propisuje regulatorno tijelo.

Napajanje

 Monitor treba koristiti isključivo s vrstom izvora napajanja naznačenom na naljepnici. Ako niste sigurni u vrstu napajanja u vašem domu, obratite se svom prodavaču ili lokalnoj elektrodistribuciji.

 Monitor je opremljen trožilnim uzemljenim utikačem, utikačem s trećim (uzemljujućim) pinom. Ovaj utikač odgovara samo uzemljenoj utičnici kao sigurnosna mjera. Ako vaša utičnica ne prihvaća trožilni utikač, neka električar instalira odgovarajuću utičnicu ili upotrijebite adapter za sigurno uzemljenje uređaja. Nemojte onemogućavati sigurnosnu funkciju uzemljenog utikača.

 Isključite uređaj tijekom grmljavinskog nevremena ili kada se neće koristiti dulje vrijeme. Ovo će zaštititi monitor od oštećenja uzrokovanih prenaponskim udarima.

 Nemojte preopterećivati produžne kabele i razvodne trake. Preopterećenje može uzrokovati požar ili električni udar.

 Za osiguranje zadovoljavajućeg rada koristite monitor samo s računalima koja su UL certificirana i imaju odgovarajuće konfigurirane utičnice označene između 100-240V AC, min. 5A.

 Zidna utičnica mora biti instalirana u blizini opreme i mora biti lako dostupna.

Instalacija

! Nemojte postavljati monitor na nestabilan kolicima, stalak, stativ, nosač ili stol. Ako monitor padne, može ozlijediti osobu i prouzročiti ozbiljnu štetu na ovom proizvodu. Koristite isključivo kolica, stalak, trokut, nosač ili stol koji je preporučio proizvođač ili koji je prodan uz ovaj proizvod. Slijedite upute proizvođača prilikom instalacije proizvoda i koristite montažnu opremu preporučenu od proizvođača. Kombinaciju proizvoda i kolica treba pažljivo premještati.

! Nikada ne gurajte nijedan predmet u utor na kućištu monitora. To može oštetiti dijelove sklopa, što može uzrokovati požar ili električni udar. Nikada ne prolijevajte tekućine po monitoru.

! Nemojte postavljati prednju stranu proizvoda na pod.

! Ako montirate monitor na zid ili policu, koristite montažni komplet odobren od proizvođača i slijedite upute kompleta.

! Ostavite prostor oko monitora kao što je prikazano u nastavku. U suprotnom, cirkulacija zraka može biti nedovoljna, što može uzrokovati pregrijavanje, požar ili oštećenje monitora.

! Kako biste izbjegli potencijalnu štetu, primjerice odvajanje panela od okvira, osigurajte da se monitor ne naginje prema dolje više od -5 stupnjeva. Ako se prekorači maksimalni kut nagiba od -5 stupnjeva prema dolje, oštećenje monitora neće biti pokriveno jamstvom.

Ispod su prikazana preporučena područja ventilacije oko monitora kada je monitor instaliran na zid ili na postolje:

Instalirano s postoljem

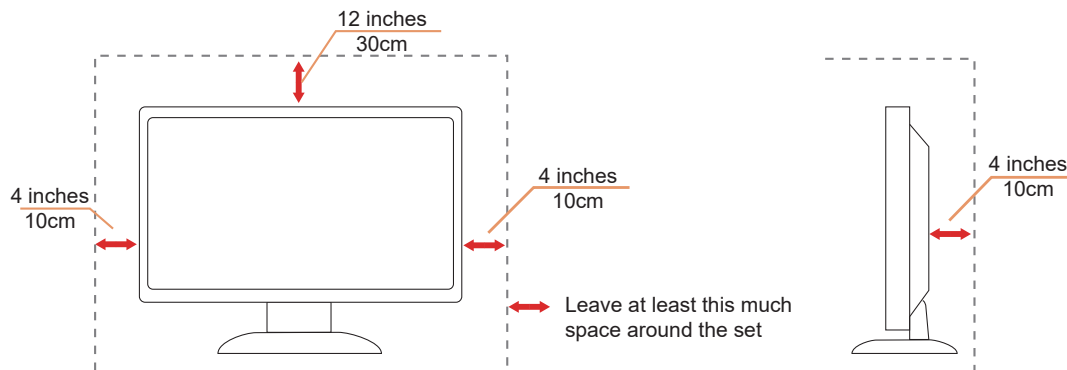

Čišćenje

⚠ Redovito čistite kućište vlažnom, mekanom krpom.

⚠ Za čišćenje koristite mekanu pamučnu ili mikrofiber krpku. Krpa treba biti vlažna i gotovo suha; ne dozvolite da tekućina uđe u kućište.





⚠ Prije čišćenja proizvoda isključite kabel za napajanje.

Ostalo

 Ako proizvod ispušta neobičan miris, zvuk ili dim, ODMAH iskopčajte kabel za napajanje i kontaktirajte Servisni centar.

 Provjerite da ventilacijski otvori nisu blokirani stolom ili zavjesom.

 Nemojte izlagati LCD monitor jakim vibracijama ili udarcima tijekom rada.

 Nemojte udarati ili ispustiti monitor tijekom rada ili transporta.

 Kablovi za napajanje moraju biti sigurnosno odobreni. Za Njemačku, kabel mora biti H03VV-F, 3G, 0,75 mm² ili bolji. Za druge zemlje treba koristiti odgovarajuće tipove sukladno tome.

 Prekomjeran zvučni tlak iz slušalica može uzrokovati gubitak sluha. Podešavanje ekvalizatora na maksimum povećava izlazni napon slušalica i time razinu zvučnog tlaka.

 Nisko plavo svjetlo: zaslon koristi panel s niskom emisijom plavog svjetla. U skladu je s TÜV Rheinland Low Blue Light Hardware Solution certifikatom pod tvorničkim resetiranjem/podrazumijevanim postavkama.

Zdravlje:

- Monitor treba biti udaljen 50 ~ 70 cm (20 ~ 28 inča) od vaših očiju.
- Dugotrajno gledanje u zaslon uzrokuje umor očiju i može pogoršati vaš vid. Odmarajte oči 5 ~ 10 minuta za svaki sat korištenja proizvoda.
- Smanjite naprezanje očiju fokusiranjem na udaljene predmete.
- Često treptanje i vježbe za oči pomažu spriječiti isušivanje očiju.

 Tehnologija bez treperenja održava stabilno pozadinsko osvjetljenje s DC prigušivačem koji uklanja primarni uzrok treperenja monitora, što olakšava gledanje za oči.

Postavljanje

Sadržaj u paketu

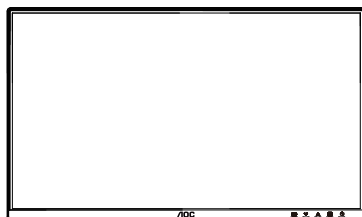

Monitor



Quick Start Guide

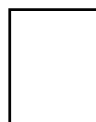

Warranty Card



Stand

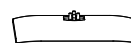

Base



Power Cable



HDMI Cable



DisplayPort
Cable



D-SUB Cable



USB Cable



Audio Cable

*Nisu svi signalni kabeli dostupni za sve zemlje i regije. Molimo provjerite kod lokalnog prodavača ili AOC podružnice za potvrdu.

Postavljanje postolja i baze

Molimo postavite ili uklonite bazu slijedeći dolje navedene korake.

Postavljanje:

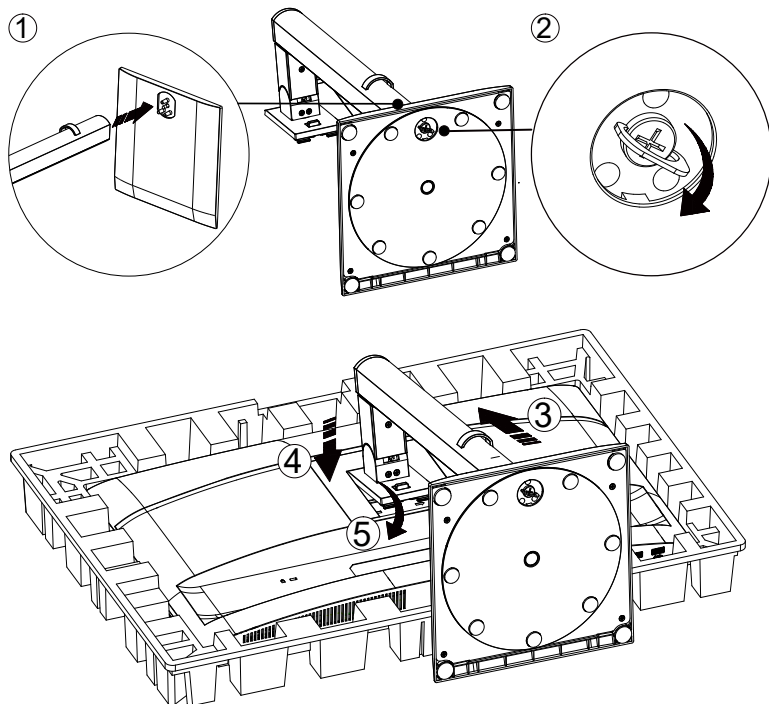

Uklanjanje:

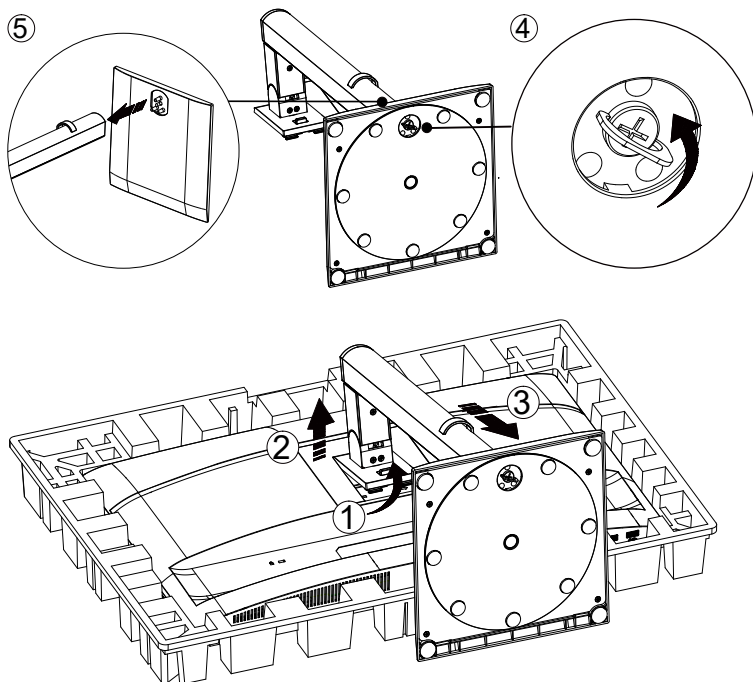

Specifikacija vijka za bazu: M6*13 mm (efektivni navoj 5,5 mm)

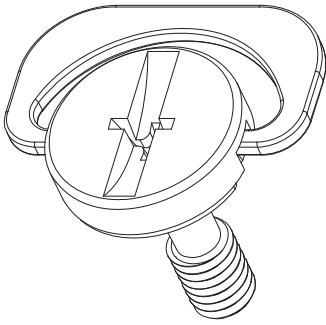

 **NAPOMENA: Dizajn zaslona može se razlikovati od prikazanog.**

Podešavanje kuta gledanja

Za postizanje najboljeg iskustva gledanja preporučuje se da korisnik osigura da može vidjeti cijelo svoje lice na zaslonu, a zatim prilagodi kut monitora prema osobnim preferencijama.

Držite postolje kako monitor ne bi pao prilikom mijenjanja kuta.

Monitor možete podesiti na sljedeći način:

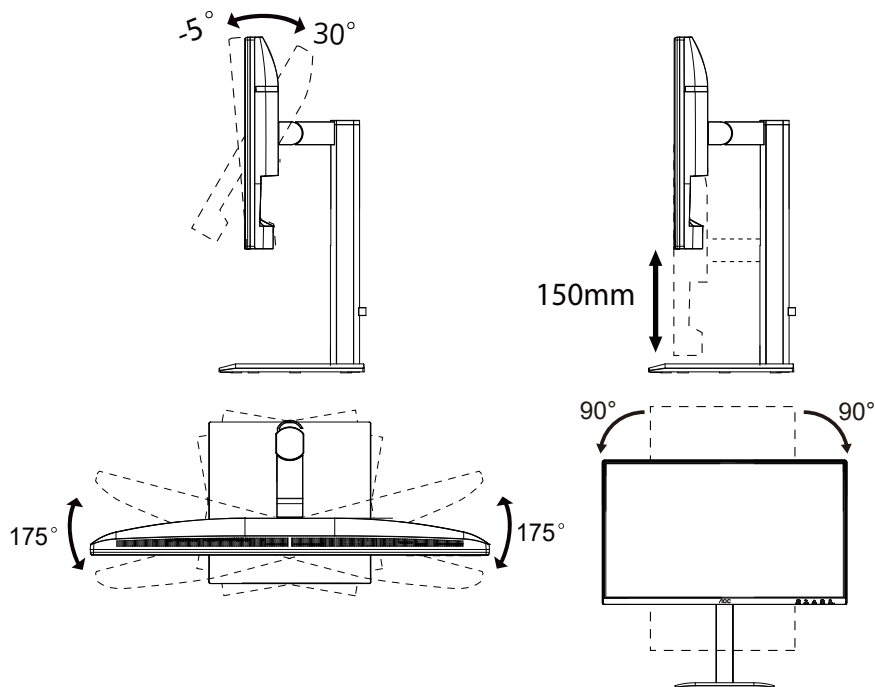

NAPOMENA:

Nemojte dirati LCD zaslon prilikom mijenjanja kuta. Dodirivanje LCD zaslona može uzrokovati oštećenje.

⚠ Upozorenje

- Kako biste izbjegli potencijalnu štetu na zaslonu, poput ljuštenja panela, osigurajte da se monitor ne naginje prema dolje za više od -5 stupnjeva.
- Nemojte pritiskati zaslon prilikom podešavanja kuta monitora. Držite se isključivo okvira.

Povezivanje monitora

Kabelske veze na stražnjoj strani monitora i računala:

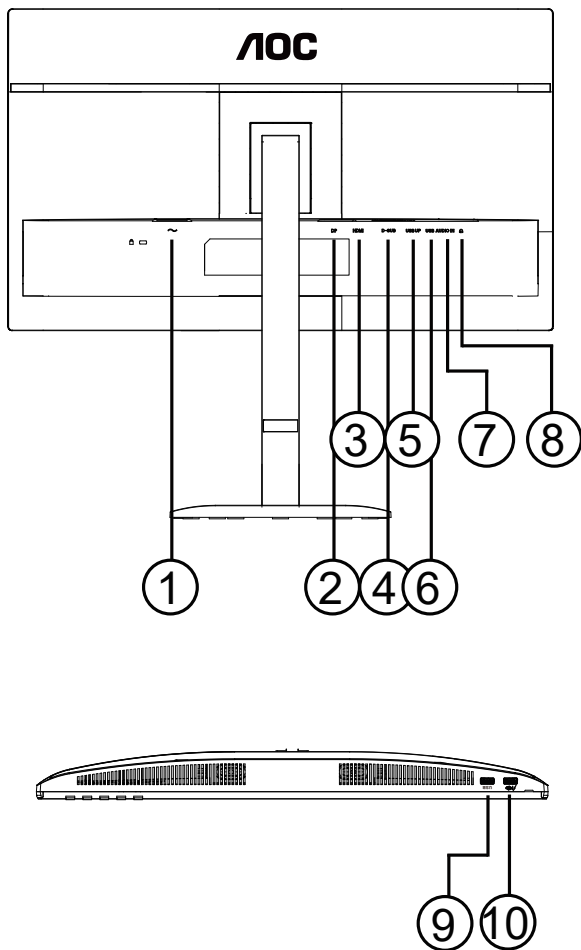

1. Napajanje
2. DisplayPort
3. HDMI
4. D-SUB
5. USB uzlazni
6. USB3.2 Gen1x2
7. AUDIO IN
8. Slušalice
9. USB3.2 Gen1
10. USB3.2 Gen1 nizlazni + punjenje

Povežite s računalom

1. Čvrsto spojite kabel za napajanje na stražnju stranu zaslona.
2. Isključite računalo i izvucite kabel za napajanje.
3. Spojite kabel za video signal na video priključak na stražnjoj strani računala.
4. Priključite napojni kabel vašeg računala i zaslona u obližnju utičnicu.
5. Uključite računalo i zaslon.

Ako vaš monitor prikazuje sliku, instalacija je dovršena. Ako ne prikazuje sliku, molimo pogledajte Rješavanje problema.

Za zaštitu opreme, uvijek isključite računalo i LCD monitor prije povezivanja.

Zidna montaža

Priprema za instalaciju dodatnog zidnog nosača.

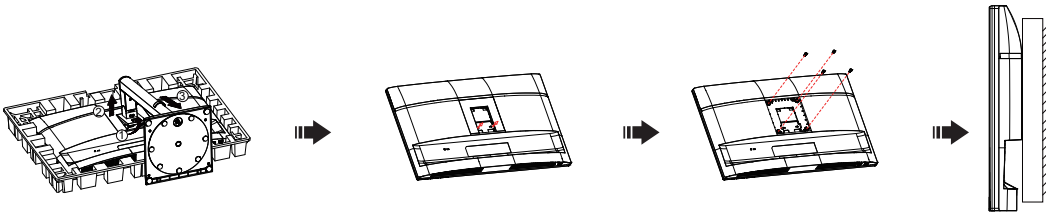

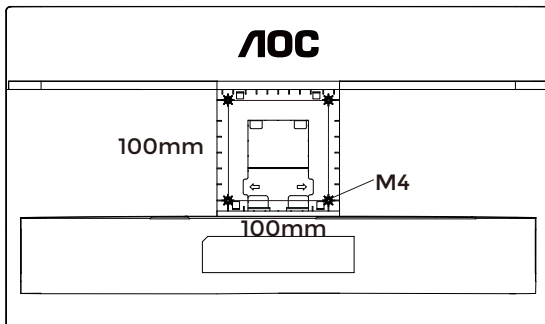

Ovaj monitor može se pričvrstiti na zidni nosač koji se kupuje zasebno. Isključite napajanje prije ovog postupka. Slijedite ove korake:

1. Uklonite postolje.
2. Slijedite upute proizvođača za sastavljanje zidnog nosača.
3. Postavite zidni nosač na stražnju stranu monitora. Poravnajte rupe nosača s rupama na stražnjoj strani monitora.
4. Umetnite 4 vijaka u rupe i zategnite.
5. Ponovno spojite kabele. Za upute o pričvršćivanju na zid, pogledajte korisnički priručnik koji dolazi s dodatnim zidnim nosačem.

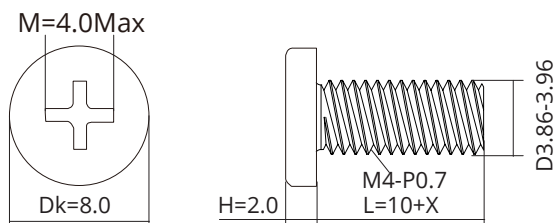

Specifikacija vijaka za zidni nosač: M4*(10+X) mm, (X = debljina nosača za zidnu montažu)



 **NAPOMENA:** VESA rupe za montažu nisu dostupne za sve modele, stoga provjerite kod prodavača ili službenog odjela AOC-a. Za ugradnju na zid uvijek kontaktirajte proizvođača.

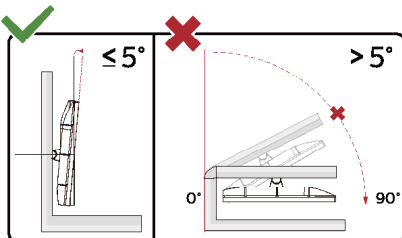

* Dizajn zaslona može se razlikovati od prikazanog.

 **UPOZORENJE:**

1. Kako biste izbjegli potencijalnu štetu na zaslonu, poput ljuštenja panela, osigurajte da se monitor ne naginje prema dolje za više od -5 stupnjeva.
2. Nemojte pritiskati zaslon prilikom podešavanja kuta monitora. Držite se isključivo okvira.

Funkcija Adaptive-Sync

1. Funkcija Adaptive-Sync radi s DP/HDMI priključcima.
2. Kompatibilne grafičke kartice: Preporučeni popis nalazi se u nastavku, a može se provjeriti i na www.AMD.com

Grafičke kartice

- Radeon™ RX Vega serija
- Radeon™ RX 500 serija
- Radeon™ RX 400 serija
- Radeon™ R9/R7 300 serija (osim R9 370/X, R7 370/X i R7 265)
- Radeon™ Pro Duo (2016)
- Radeon™ R9 Nano serija
- Radeon™ R9 Fury serija
- Radeon™ R9/R7 200 serija (osim R9 270/X i R9 280/X)

Procesori

- AMD Ryzen™ 7 2700U
- AMD Ryzen™ 5 2500U
- AMD Ryzen™ 5 2400G
- AMD Ryzen™ 3 2300U
- AMD Ryzen™ 3 2200G
- AMD PRO A12-9800
- AMD PRO A12-9800E
- AMD PRO A10-9700
- AMD PRO A10-9700E
- AMD PRO A8-9600
- AMD PRO A6-9500
- AMD PRO A6-9500E
- AMD PRO A12-8870
- AMD PRO A12-8870E
- AMD PRO A10-8770
- AMD PRO A10-8770E
- AMD PRO A10-8750B
- AMD PRO A8-8650B
- AMD PRO A6-8570
- AMD PRO A6-8570E
- AMD PRO A4-8350B
- AMD A10-7890K
- AMD A10-7870K
- AMD A10-7850K
- AMD A10-7800
- AMD A10-7700K
- AMD A8-7670K
- AMD A8-7650K
- AMD A8-7600
- AMD A6-7400K

Podešavanje

Brze tipke

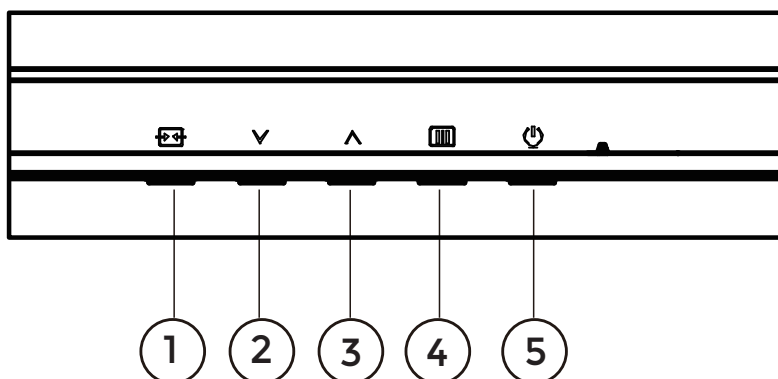

| | |
|---|-----------------------------|
| 1 | Izvor/Izlaz |
| 2 | Preddefinirani način rada/∨ |
| 3 | Svjetlina/∧ |
| 4 | Izbornik/Unos |
| 5 | Napajanje |

Izbornik/Unos

Pritisnite za prikaz OSD-a ili potvrdu odabira.

Napajanje

Pritisnite gumb za napajanje za uključivanje monitora.

Preddefinirani način rada/∨

Kada OSD nije prikazan, pritisnite “∨” gumb za otvaranje funkcije Preddefiniranog načina rada, zatim pritisnite “∨” ili “∧” gumb za odabir Preddefiniranog načina rada.

Svjetlina/∧

Kada OSD nije prikazan, pritisnite “∧” gumb za otvaranje funkcije Svjetline, zatim pritisnite “∨” ili “∧” gumb za podešavanje svjetline.

Izvor/Izlaz









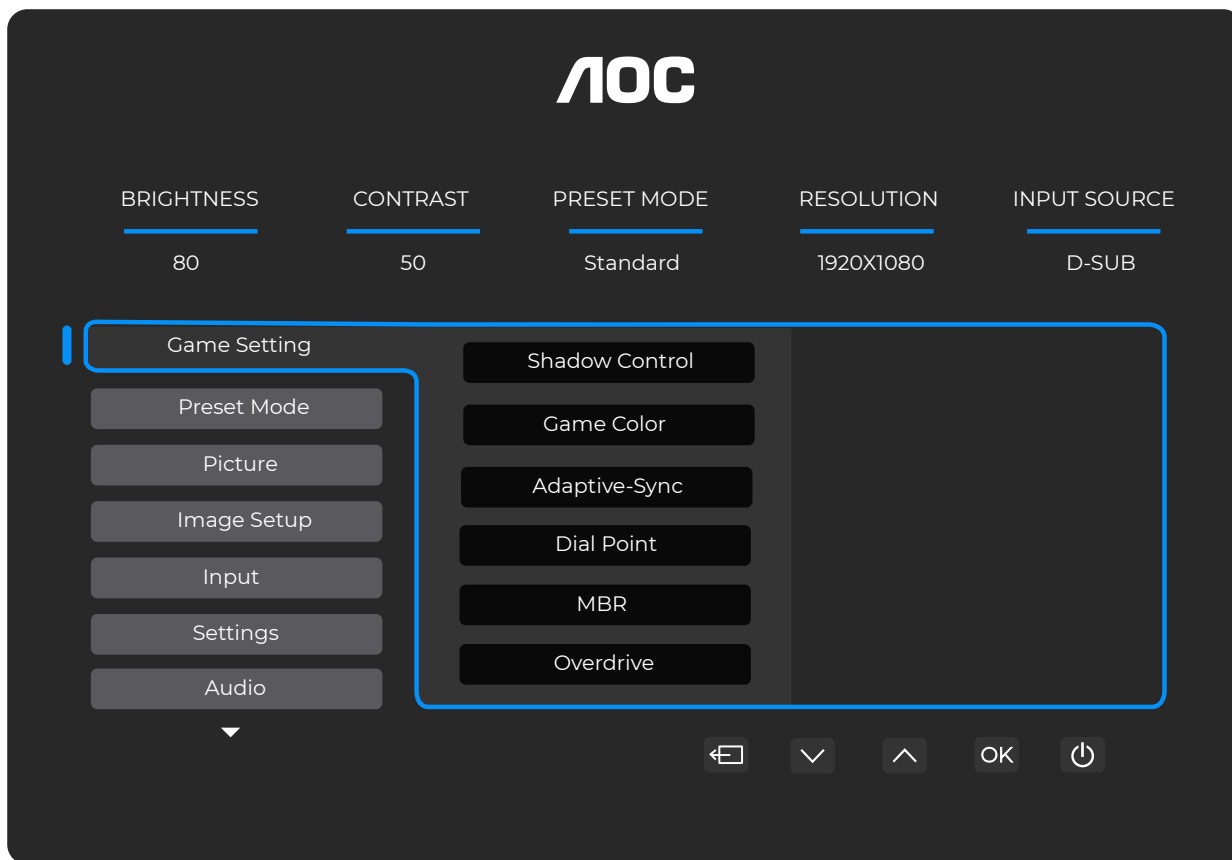





Kada je OSD zatvoren, pritisak na gumb Izvor/Izlaz aktivira funkciju prečaca za Izvor.

Kada je OSD izbornik aktivan, ovaj gumb služi kao tipka za izlaz (za izlaz iz OSD izbornika).

OSD postavke

Osnovne i jednostavne upute za upravljačke tipke.



- 1). Pritisnite  MENU-gumb za aktivaciju OSD prozora.
- 2). Pritisnite  ili  za navigaciju kroz funkcije. Kada je željena funkcija označena, pritisnite  MENU-gumb / OK za aktivaciju, pritisnite  ili  za navigaciju kroz funkcije podizbornika. Kada je željena funkcija podizbornika označena, pritisnite  MENU-gumb / OK za aktivaciju.
- 3). Pritisnite  ili  za promjenu postavki odabrane funkcije. Pritisnite  /  za izlaz. Ako želite prilagoditi neku drugu funkciju, ponovite korake 2. i 3.
- 4). Funkcija zaključavanja OSD-a: Za zaključavanje OSD-a pritisnite i držite  MENU-gumb dok je monitor isključen, zatim pritisnite  gumb za napajanje za uključivanje monitora. Za otključavanje OSD-a pritisnite i držite  MENU-gumb dok je monitor isključen, zatim pritisnite  gumb za napajanje za uključivanje monitora.

Napomene:

- 1). Ako proizvod ima samo jedan ulazni signal, stavka „Odabir ulaza“ nije moguće prilagoditi.
- 2). Ako je rezolucija ulaznog signala izvorna rezolucija ili Adaptive-Sync, stavka „Omjer slike“ nije dostupna.

Postavke igre

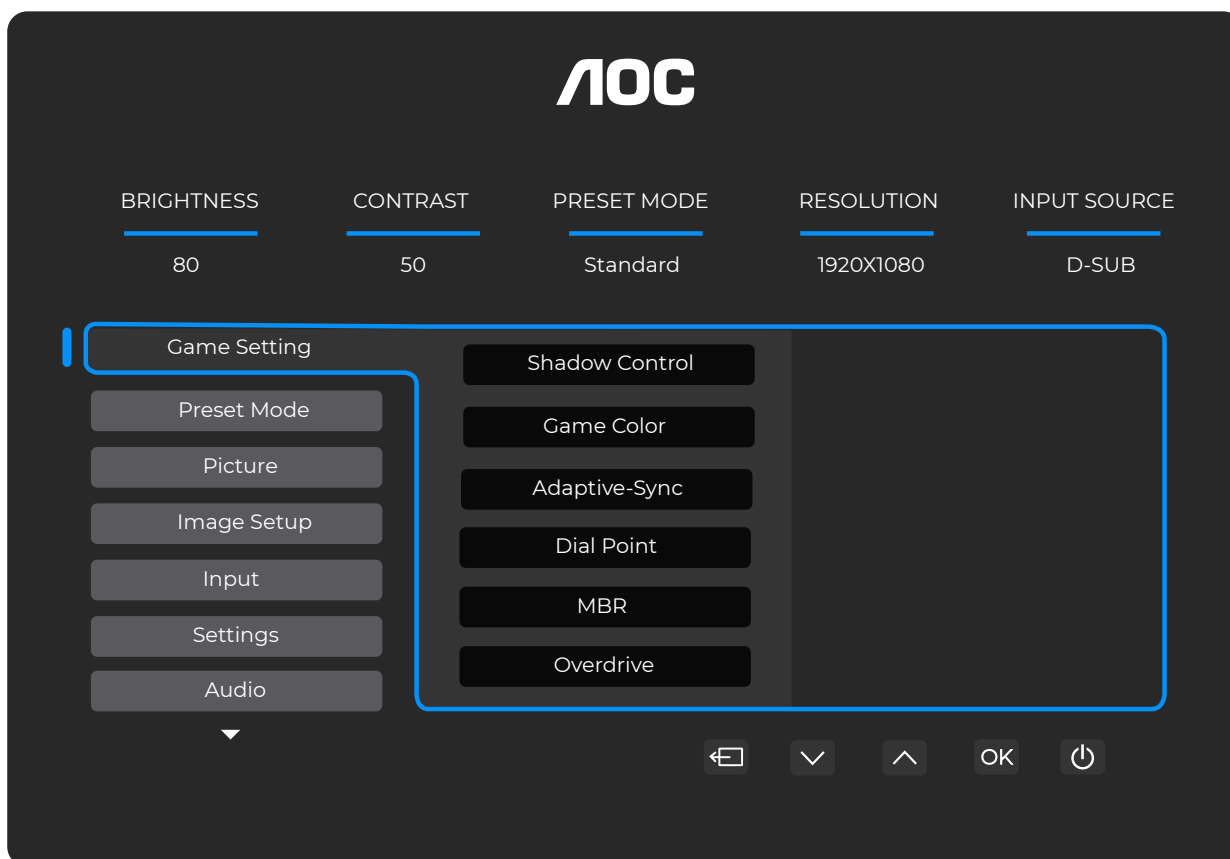

| | | |
|----------------|--|---|
| Kontrola sjena | 0 ~ 20 | Kontrola sjena zadano je postavljena na 20; korisnik može prilagoditi vrijednost od 0 do 20 za povećanje ili smanjenje kontrasta radi jasnije slike. 1. Ako je slika previše tamna za jasne detalje, prilagodite vrijednost od 50 do 100 za jasniju sliku. 2. Ako je slika previše bijela da bi se detalji jasno vidjeli, podesite vrijednost s 50 na 0 za jasniju sliku. |
| Boja igre | 0 ~ 20 | Boja igre omogućuje podešavanje zasićenosti u rasponu od 0 do 20 radi bolje kvalitete slike. |
| Adaptive-Sync | Isključeno / Uključeno | Onemogućite ili omogućite Adaptive-Sync. Podsjetnik za rad Adaptive-Sync: Kada je značajka Adaptive-Sync uključena, može doći do treperenja u nekim igrama. |
| DialPoint | Isključeno / Uključeno / Dinamično | Funkcija „Dial Point“ postavlja pokazivač cilja u središte zaslona kako bi pomogla igračima u igrama First Person Shooter (FPS) s preciznim i točnim ciljanjem. |
| MBR | 0 ~ 20 | MBR (Smanjenje zamućenja pokreta) omogućuje podešavanje u rasponu od 0 do 20 radi smanjenja zamućenja pokreta. Napomena: 1. Funkcija MBR može se podešavati samo kada je Adaptive-Sync isključen, a brzina osvježavanja zaslona je ≥ 75 Hz. 2. Svjetlina zaslona smanjuje se kako vrijednost podešavanja raste. |
| Overdrive | Isključeno / Slabo / Srednje / Jako / Pojačano | Podesite vrijeme odziva. Napomena: 1. Ako korisnik postavi OverDrive na „Strong“, prikazana slika može biti zamućena. Korisnici mogu prilagoditi razinu OverDrivea ili ga isključiti prema vlastitim željama. 2. Funkcija „Boost“ je opcionalna kada je Adaptive-Sync isključen, a frekvencija osvježavanja je ≥ 75 Hz. 3. Svjetlina zaslona smanjuje se kada je funkcija „Boost“ uključena. |

Napomena:

Kada je „Color Space“ pod „Picture“ postavljen na sRGB, stavke „Kontrola sjena“, „Game Color“ i „MBR“ nisu dostupne za podešavanje. Funkcija „Boost“ pod „Overdrive“ nije dostupna.

Preddefinirani način rada

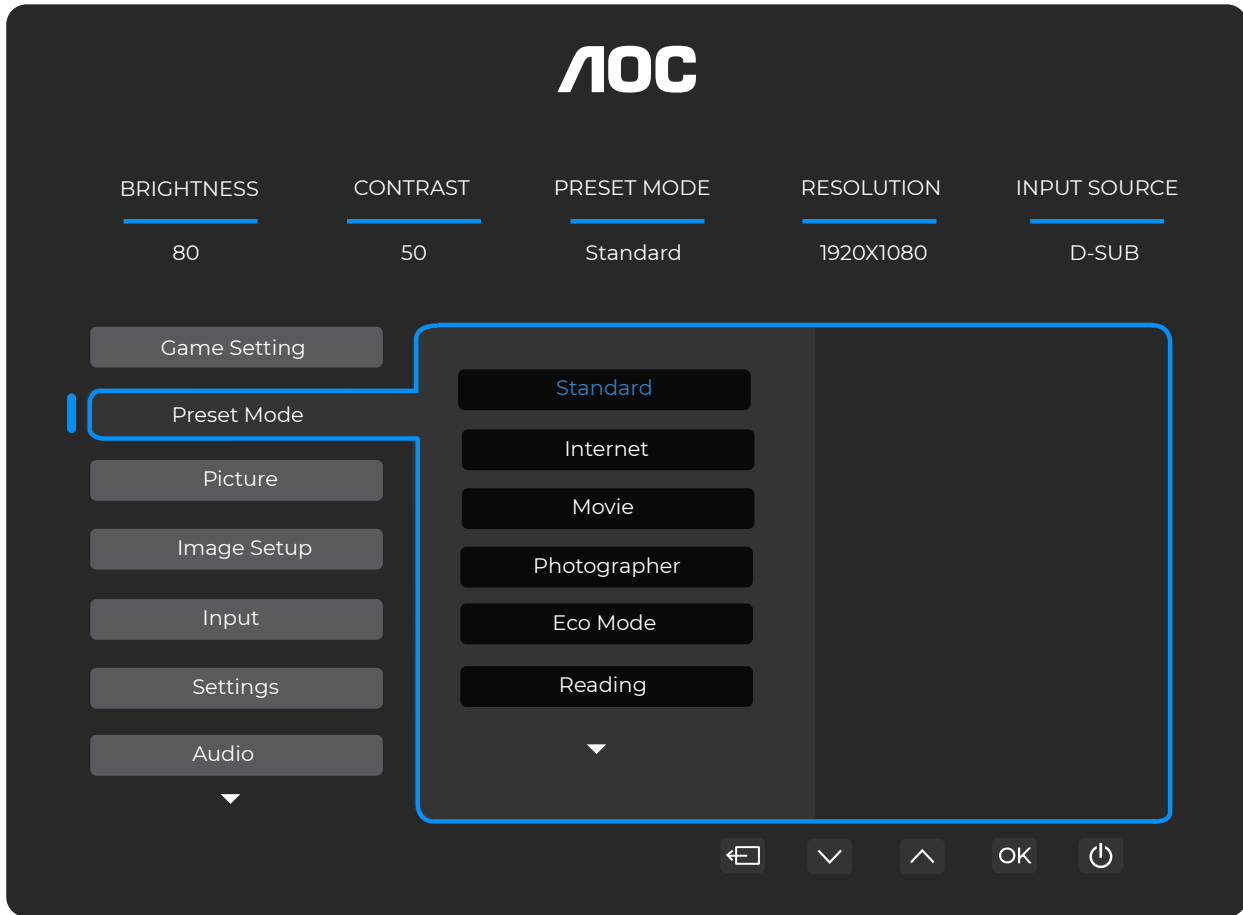

| | | |
|-------------------|--|--------------------------------|
| Standard | Poboljšava čitljivost za prikladne web i mobilne igre. | |
| Internet | Internet način rada. | |
| Film | Način rada za film. | |
| Fotograf | Način rada za fotografa. | |
| Eko način | Eko način | |
| Čitanje | Način čitanja. | |
| HDR efekt – Slika | Postavite HDR efekt prema vašim zahtjevima korištenja. | |
| HDR efekt – Film | | |
| HDR efekt – Igra | | |
| Sport | Sportski način. | |
| FPS | Za igranje FPS (First Person Shooter) igara. Poboljšava razinu crne u tamnoj temi. | |
| RTS | Za igranje RTS (Real Time Strategy) igara. Poboljšava kvalitetu slike. | |
| Trkaće igre | Za igranje trkaćih igara, pruža najbrže vrijeme odziva i visoku zasićenost boja. | |
| Resetiranje boje | Ne / Da | Vraća boju na zadane postavke. |

Slika

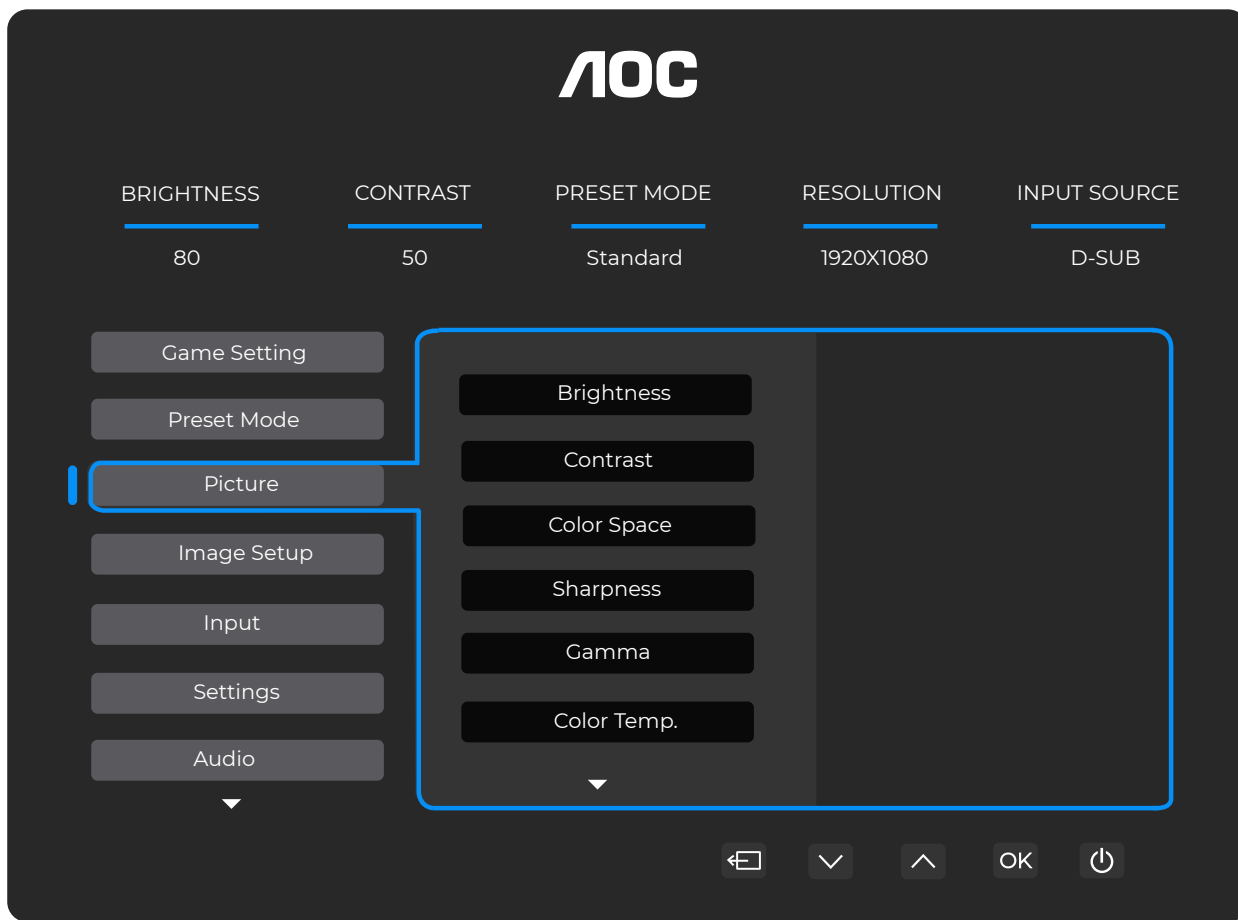

| | | |
|------------------|---|---|
| Svjetlina | 0-100 | Podešavanje pozadinskog osvjetljenja. |
| Kontrast | 0-100 | Kontrast iz digitalnog registra. |
| Prostor boja | Izvorni panel | Panel sa standardnim prostorom boja. |
| | sRGB | sRGB prostor boja. |
| Oštrina | 0-100 | Podešavanje oštine. |
| Gamma | 1.8/2.0/2.2/2.4/2.6 | Podešavanje gamme. |
| Temperatura boje | Izvorna/5000K/ 6500K/7500K/ 8200K/9300K/ 11500K/Korisnički definirano | Podesite temperaturu boje. NAPOMENA: Odaberite Korisnički definirano za podešavanje RGB boja. |
| Crvena | 0-100 | Pojačanje crvene iz digitalnog registra. |
| Zelena | 0-100 | Pojačanje zelene iz digitalnog registra. |
| Plava | 0-100 | Pojačanje plave iz digitalnog registra. |
| DCR | Isključeno | Onemogućite dinamički omjer kontrasta. |
| | Uključeno | Omogućite dinamički omjer kontrasta. |
| Clear Vision | Isključeno/Slabo/ Srednje/ Jako | Podesite Clear Vision. |

| | | |
|-------------|------------|----------------------------------|
| Omjer slike | Puni/Omjer | Odaberite omjer slike za prikaz. |
|-------------|------------|----------------------------------|

Postavke slike

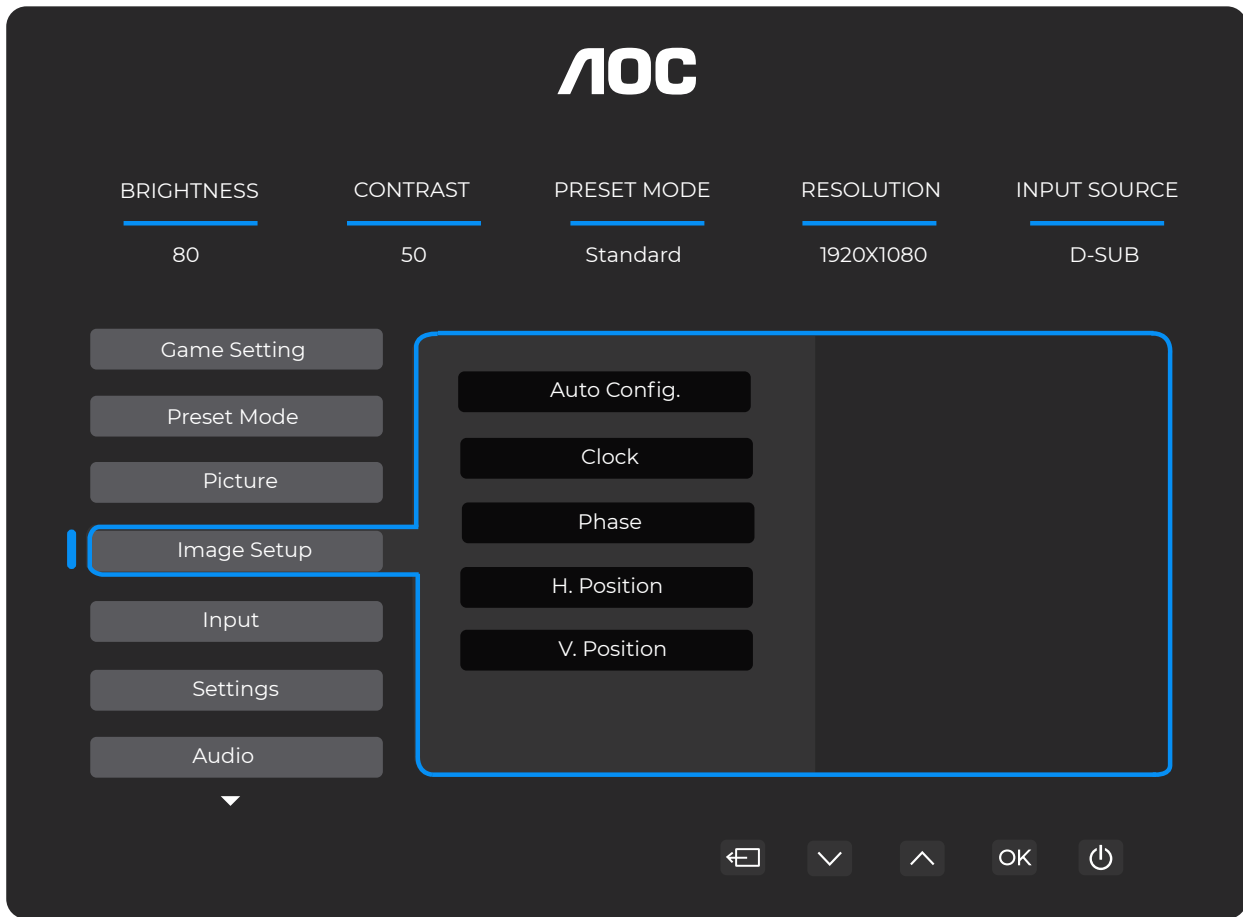

| | | |
|--------------------------|---------|--|
| Automatska konfiguracija | Ne / Da | Automatski podešava H/V poziciju, fokus i sat slike. |
| Sat | 0-100 | Podesite sat slike za smanjenje šuma vertikalnih linija. Svaki korak povećava ili smanjuje vrijednost za 1 ili 2. |
| Faza | 0-100 | Podesite fazu slike za smanjenje šuma horizontalnih linija. Svaki korak povećava ili smanjuje vrijednost za 1 ili 2. |
| H. pozicija | 0-100 | Podesite horizontalnu poziciju OSD-a. |
| V. pozicija | 0-100 | Podesite vertikalnu poziciju OSD-a. |

Ulaz



| | |
|--------------------|---|
| Auto | Automatski odabir izvora ulaznog signala. |
| D-SUB | Odaberite D-SUB ulazni izvor signala. |
| HDMI | Odaberite HDMI ulazni izvor signala. |
| DisplayPort | Odaberite DisplayPort ulazni izvor signala. |

Postavke

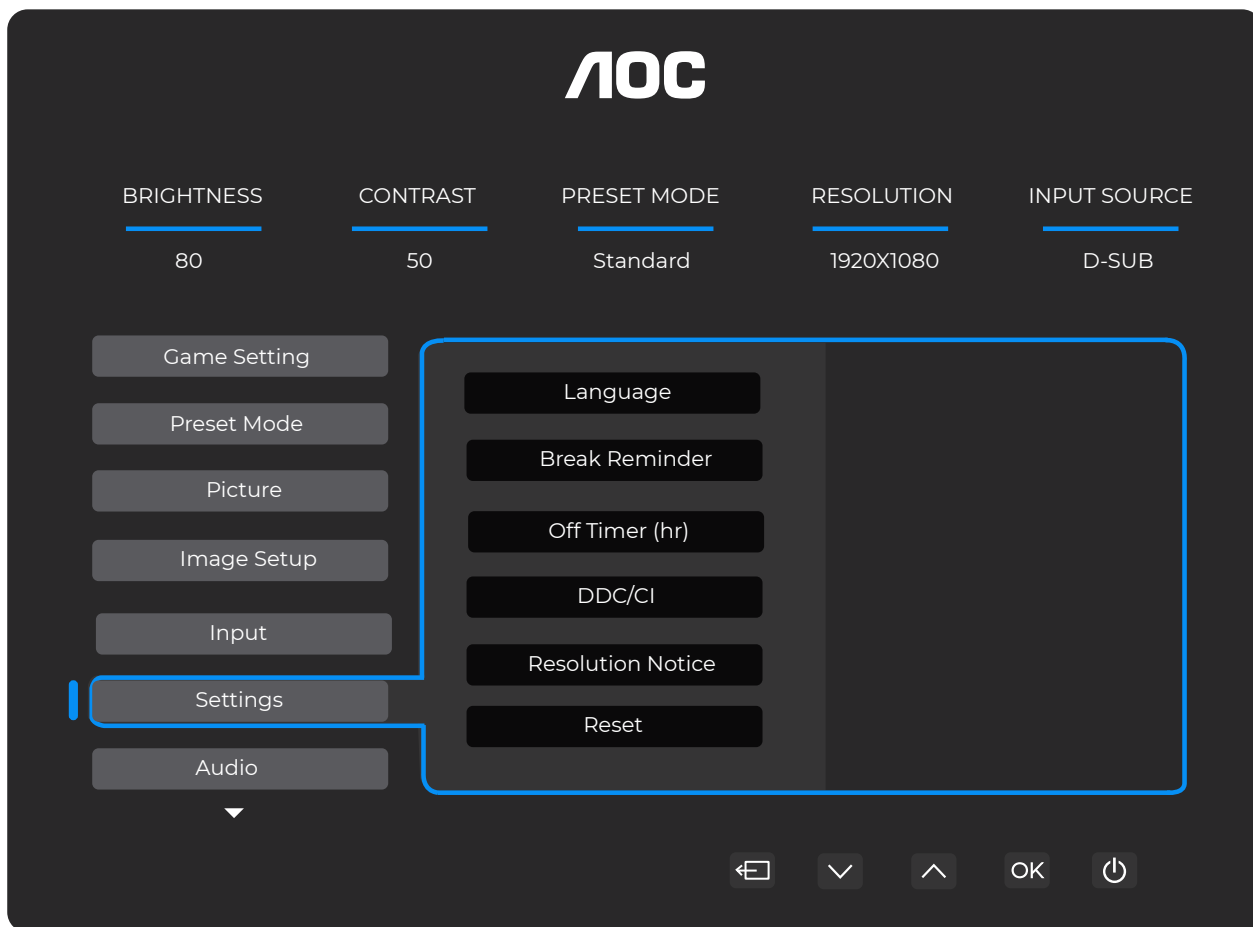

| | | |
|-----------------------------|--------------------------------|--|
| Jezik | Odaberite jezik OSD izbornika. | |
| Podsjetnik za pauzu | Isključeno / Uključeno | Podsjetnik za pauzu ako korisnik kontinuirano radi više od 1 sata. |
| Isključivanje tajmera (sat) | 0-24 | Odaberite vrijeme isključivanja DC napajanja. |
| DDC/CI | Ne / Da | Uključivanje/Isključivanje podrške za DDC/CI. |
| Obavijest o rezoluciji | Isključeno / Uključeno | Podsjetnik za optimalnu rezoluciju. |
| Reset | Ne / Da | Resetirajte izbornik na zadane postavke. |

Audio

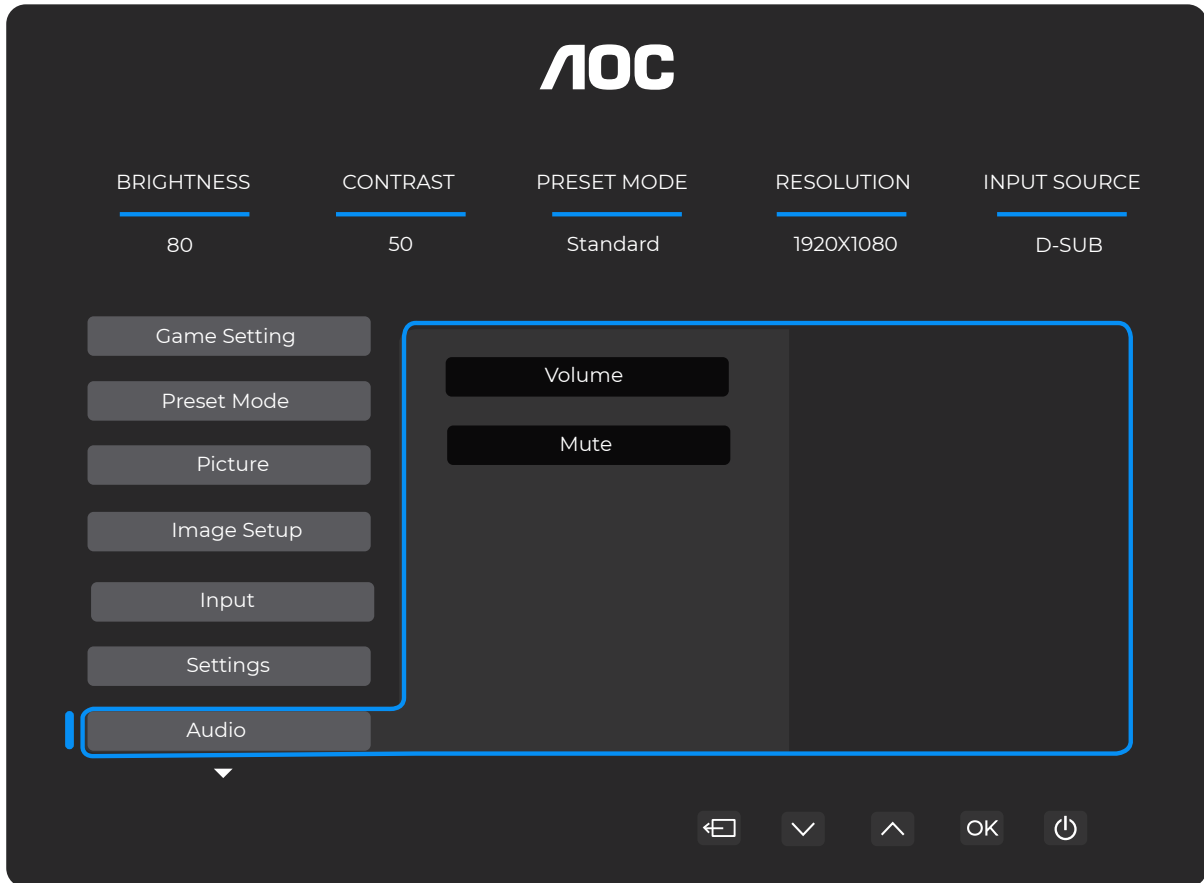

| | | |
|---------------|---------------------------|-----------------------|
| Glasnoća | 0-100 | Podešavanje glasnoće. |
| Isključi zvuk | Isključeno / Uključeno | Isključi zvuk. |

Postavke OSD-a



| | | |
|----------------------|---------|---------------------------------------|
| Prozirnost | 0-100 | Podesite prozirnost OSD-a. |
| H. pozicija | 0-100 | Podesite horizontalnu poziciju OSD-a. |
| V. pozicija | 0-100 | Podesite vertikalnu poziciju OSD-a. |
| Vrijeme isteka | 5-120 | Podesite vrijeme isteka OSD-a. |
| Nadogradnja firmvera | Ne / Da | Nadogradite firmver putem USB-a. |

Informacije

The image shows the AOC OSD menu with the following settings and information:

- BRIGHTNESS:** 80
- CONTRAST:** 50
- PRESET MODE:** Standard
- RESOLUTION:** 1920X1080
- INPUT SOURCE:** D-SUB

The **Information** menu is expanded, showing the following details:

| | | | |
|------------|----------------|---------------|-----------|
| Input | D-SUB | SN | 000000000 |
| Resolution | 1920x1080@75Hz | FW Version | V1.00 |
| Brightness | 80 | Firmware Date | 20250327 |
| Gamma | 2.2 | Sync | NA |

Navigation icons at the bottom: back, down, up, OK, and power.

LED indikator

| Status | LED boja |
|------------------------------|------------|
| Puni način rada | Bijela |
| Način aktivnog isključivanja | Narančasta |

Rješavanje problema

| Problem i pitanje | Moguća rješenja |
|--|--|
| LED za napajanje nije uključen | Provjerite je li tipka za napajanje uključena te je li kabel za napajanje pravilno priključen u uzemljenu utičnicu i na monitor. |
| Nema slike na zaslonu | <ul style="list-style-type: none"> • Je li kabel za napajanje pravilno priključen? Provjerite priključak kabela za napajanje i napajanje. • Je li video kabel pravilno priključen? (Priključeno putem HDMI kabela) Provjerite priključak HDMI kabela. (Priključeno putem DP kabela) Provjerite priključak DP kabela. * HDMI/DP ulaz nije dostupan na svakom modelu. • Ako je napajanje uključeno, ponovno pokrenite računalo da biste vidjeli početni zaslon (zaslon za prijavu). Ako se pojavi početni zaslon (zaslon za prijavu), pokrenite računalo u odgovarajućem načinu rada (sigurni način za Windows 7/8/10) i zatim promijenite frekvenciju video kartice. (Pogledajte Postavljanje optimalne rezolucije) Ako se početni zaslon (zaslon za prijavu) ne pojavi, obratite se Servisnom centru ili svom prodavaču. • Možete li vidjeti "Ulaz nije podržan" na zaslonu? Ovu poruku vidite kada signal iz video kartice premašuje maksimalnu rezoluciju i frekvenciju koju monitor može pravilno obraditi. Prilagodite maksimalnu rezoluciju i frekvenciju koju monitor može pravilno obraditi. • Provjerite jesu li instalirani AOC upravljački programi za monitor. |
| Slika je mutna i pojavljuje se problem sa sjenama (ghosting). | Prilagodite kontrole kontrasta i svjetline. Pritisnite tipku prečaca (AUTO) za automatsko podešavanje. Provjerite da ne koristite produžni kabel ili sklopku. Preporučujemo da monitor izravno priključite na izlazni konektor video kartice na stražnjoj strani. |
| Slika se trese, treperi ili se pojavljuje valoviti uzorak na slici. | Pomaknite električne uređaje koji mogu uzrokovati električne smetnje što dalje od monitora. Koristite maksimalnu frekvenciju osvježavanja koju vaš monitor podržava pri rezoluciji koju koristite. |
| Monitor je zaglavljen u aktivnom stanju isključenosti (Active Off-Mode)." | Prekidač za napajanje računala treba biti u položaju UKLJUČENO. Video kartica računala treba biti čvrsto umetnuta u svoj utor. Provjerite je li video kabel monitora pravilno povezan s računalom. Pregledajte video kabel monitora i provjerite nije li neki pin savijen. Provjerite radi li vaše računalo pritiskom na tipku CAPS LOCK na tipkovnici dok promatrate LED indikator CAPS LOCK. LED indikator trebao bi se uključiti ili isključiti nakon pritiska na tipku CAPS LOCK. |
| Nedostaje jedna od primarnih boja (CRVENA, ZELENA ili PLAVA). | Pregledajte video kabel monitora i provjerite nije li neki pin oštećen. Provjerite je li video kabel monitora pravilno povezan s računalom. |
| Slika na zaslonu nije centrirana ili pravilno veličine. | Podesite H-poziciju i V-poziciju ili pritisnite tipku prečaca (AUTO). |
| Slika ima nedostatke u boji (bijela ne izgleda bijelo). | Podesite RGB boju ili odaberite željenu temperaturu boje. |
| Horizontalne ili vertikalne smetnje na zaslonu. | Koristite način isključivanja sustava Windows 7/8/10/11 za podešavanje CLOCK i FOCUS. Pritisnite tipku prečaca (AUTO) za automatsko podešavanje. |
| Propisi i servis | Molimo pogledajte informacije o propisima i servisu koje se nalaze u CD priručniku ili na www.aoc.com (kako biste pronašli model koji ste kupili u svojoj zemlji i informacije o propisima i servisu na stranici podrške). |

Specifikacija

Opća specifikacija

| | | | | |
|---|--|--|-----------------------------|--|
| Panel | Naziv modela | 27E4U | | |
| | Pogonski sustav | TFT Color LCD | | |
| | Veličina vidljive slike | 68,6 cm dijagonalno | | |
| | Razmak piksela | 0,2331 mm (H) x 0,2331 mm (V) | | |
| | Boja prikaza | 16,7 milijuna boja | | |
| Ostalo | Horizontalni raspon skeniranja | 30k~140kHz (HDMI/DP) 30k~85kHz (VGA) | | |
| | Maksimalna veličina horizontalnog skeniranja | 596,736 mm | | |
| | Vertikalni raspon skeniranja | 48~120 Hz (HDMI/DP) 48~75 Hz (VGA) | | |
| | Vertikalna veličina skeniranja (maksimalno) | 335,664 mm | | |
| | Optimalna unaprijed postavljena rezolucija | 1920x1080@60 Hz (HDMI/DP) 1920x1080@75 Hz (VGA) | | |
| | Maksimalna rezolucija | 1920x1080@120 Hz (HDMI/DP) 1920x1080@75 Hz (VGA) | | |
| | Plug & Play | VESA DDC2B/CI | | |
| | Izvor napajanja | 100-240 V~, 50/60 Hz, 1,5 A | | |
| | Potrošnja energije | Tipično (zadana svjetlina i kontrast) | 20 W | |
| | | Maks. (svjetlina = 100, kontrast = 100) | ≤61W | |
| | | Način pripravnosti | ≤ 0,5W | |
| | Odljev topline | Normalan rad | 68,49 BTU/h (tipično) | |
| | | Spavanje (način pripravnosti) | <1,71 BTU/h | |
| | | Isključeni način | <0 BTU/h | |
| Isključeni način (prekidač na izmjeničnoj struji) | | 0 BTU/h | | |
| Fizičke karakteristike | Vrsta priključka | HDMI/D-SUB/DisplayPort/AUDIO IN/USB/Izlaz za slušalice | | |
| | Vrsta kabela za signal | Odvojjiv | | |
| Okolišni | Temperatura | Radna | 0°C~40°C | |
| | | Neradna | -25°C~55°C | |
| | Vlažnost | Radna | 10%~85% (bez kondenzacije) | |
| | | Neradna | 5%~93% (bez kondenzacije) | |
| | Nadmorska visina | Radna | 0 m~5000 m (0 ft~16404 ft) | |
| | | Neradna | 0 m~12192 m (0 ft~40000 ft) | |

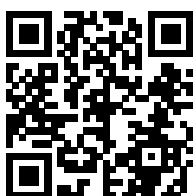

Politika o defektima piksela panela AOC monitora

AOC nastoji isporučiti proizvode najviše kvalitete. Koristimo neke od najnaprednijih proizvodnih procesa u industriji i provodimo strogu kontrolu kvalitete. Međutim, defekti piksela ili subpiksela na panelima monitora ponekad su neizbježni.

Nijedan proizvođač ne može jamčiti da će svi paneli biti bez pikselnih nedostataka, no AOC jamči da će svaki monitor s neprihvatljivim brojem nedostataka biti popravljen ili zamijenjen u jamstvenom roku. Ova obavijest objašnjava različite vrste pikselnih nedostataka i definira prihvatljive razine nedostataka za svaku vrstu. Kako bi se kvalificirao za popravak ili zamjenu u jamstvu, broj pikselnih nedostataka na panelu monitora mora premašiti ove prihvatljive razine. Na primjer, ne smije biti više od 0,0004 % podpiksela na monitoru koji su neispravni.

Nadalje, AOC postavlja još više standarde kvalitete za određene vrste ili kombinacije pikselnih nedostataka koji su uočljiviji od drugih. Ova politika vrijedi širom svijeta.

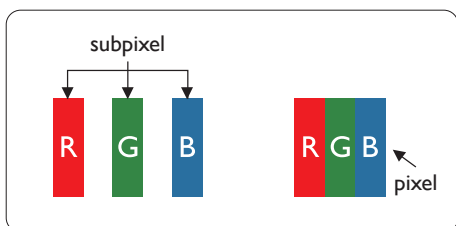

Pikseli i podpiksela

Piksel, ili slikovni element, sastoji se od tri podpiksela u primarnim bojama: crvenoj, zelenoj i plavoj. Mnogi pikseli zajedno tvore sliku. Kada su svi podpiksela piksela osvijetljeni, tri obojena podpiksela zajedno izgledaju kao jedan bijeli piksel. Kada su svi tamni, tri obojena podpiksela zajedno izgledaju kao jedan crni piksel. Ostale kombinacije osvijetljenih i tamnih podpiksela pojavljuju se kao pojedinačni pikseli drugih boja.

Vrste defekata piksela

Defekti piksela i podpiksela pojavljuju se na zaslonu na različite načine. Postoje dvije kategorije defekata piksela i nekoliko vrsta defekata podpiksela unutar svake kategorije.

Defekti svijetlih točaka

Defekti svijetlih točaka pojavljuju se kao pikseli ili podpikseli koji su uvijek osvijetljeni ili 'uključeni'. To jest, svijetla točka je podpiksel koji se ističe na zaslonu kada monitor prikazuje tamni uzorak. Postoje sljedeće vrste defekata svijetlih točaka.

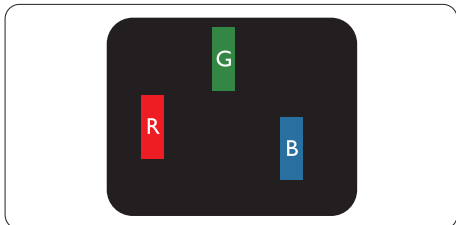

Jedan osvijetljeni crveni, zeleni ili plavi podpiksel.

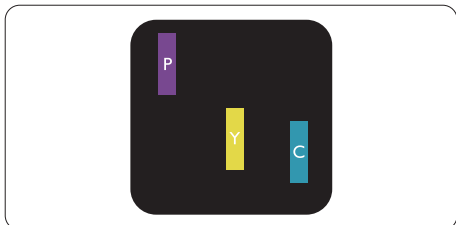

Dva susjedna osvijetljena podpiksela:

- Crveni + Plavi = Ljubičasta
- Crveni + Zeleni = Žuta
- Zeleno + Plavo = Cijan (svijetlo plava)

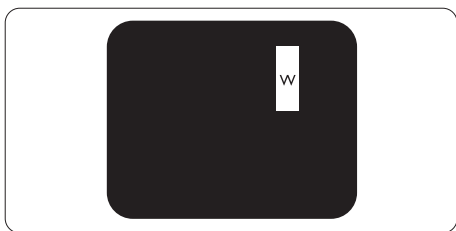

Tri susjedna osvijetljena subpiksela (jedan bijeli piksel).

NAPOMENA

Crvena ili plava svijetla točka mora biti svjetlija za više od 50 % u odnosu na susjedne točke, dok je zelena svijetla točka 30 % svjetlija od susjednih točaka.

Pogreške crnih točkica

Pogreške crnih točkica pojavljuju se kao pikseli ili subpikseli koji su uvijek tamni ili 'isključeni'. To jest, tamna točkica je subpiksel koji se ističe na zaslonu kada monitor prikazuje svijetli uzorak. Ovo su vrste pogrešaka crnih točkica.

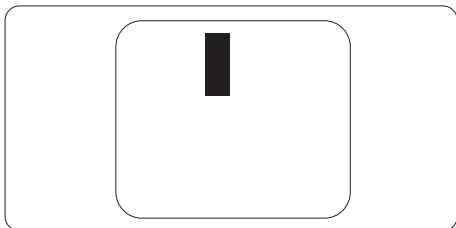

Blizina pogrešaka piksela

Budući da su pogreške piksela i subpiksela iste vrste koje su blizu jedna drugoj možda vidljivije, AOC također specificira tolerancije za blizinu pogrešaka piksela.

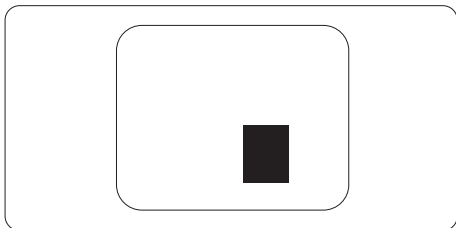

Tolerancije pogrešaka piksela

Kako bi se kvalificirao za popravak ili zamjenu zbog pogrešaka piksela tijekom jamstvenog razdoblja, panel monitora u AOC monitoru mora imati pogreške piksela ili subpiksela koje premašuju tolerancije navedene u web-priručniku.

| DEFEKTI SVIJETLIH TOČAKA | PRIHVATLJIVA RAZINA |
|--|---------------------|
| 1 osvijetljeni podpiksel | 2 |
| 2 susjedna osvijetljena podpiksela | 1 |
| 3 susjedna osvijetljena podpiksela (jedan bijeli piksel) | 0 |
| Udaljenost između dva defekta svijetlih točaka* | ≥ 15 mm |
| Ukupni defekti svijetlih točaka svih vrsta | 2 |
| DEFECTI CRNIH TOČAKA | PRIHVATLJIVA RAZINA |
| 1 tamni subpiksel | 5 ili manje |
| 2 susjedna tamna subpiksela | 2 ili manje |
| 3 susjedna tamna subpiksela | ≤ 1 |
| Udaljenost između dvaju defekata crnih točaka* | ≥ 15 mm |
| Ukupni defekti crnih točaka svih vrsta | 5 ili manje |
| UKUPNI DEFEKTI TOČAKA | PRIHVATLJIVA RAZINA |
| Ukupni defekti svijetlih ili crnih točaka svih vrsta | 5 ili manje |

NAPOMENA

*: 1 ili 2 susjedne pogreške subpiksela = 1 pogreška točkice.

Preddefinirani načini prikaza

| STANDARD | REZOLUCIJA (± 1 Hz) | HORIZONTALNA FREKVENCIJA (KHz) | VERTIKALNA FREKVENCIJA (Hz) |
|----------------|--------------------------|--------------------------------|-----------------------------|
| VGA | 640x480@60Hz | 31.469 | 59.94 |
| | 640x480@72Hz | 37.861 | 72.809 |
| | 640x480@75Hz | 37.500 | 75.000 |
| MAC MODOVI VGA | 640x480@67Hz | 35.000 | 66.667 |
| IBM MOD | 720x400@70Hz | 31.469 | 70.087 |
| SVGA | 800x600@56Hz | 35.156 | 56.25 |
| | 800x600@60Hz | 37.879 | 60.317 |
| | 800x600@72Hz | 48.077 | 72.188 |
| | 800x600@75Hz | 46.875 | 75.000 |
| MAC MOD SVGA | 832x624@75Hz | 49.725 | 74.500 |
| XGA | 1024x768@60Hz | 48.363 | 60.004 |
| | 1024x768@70Hz | 56.476 | 70.069 |
| | 1024x768@75Hz | 60.023 | 75.029 |
| SXGA | 1280x1024@60Hz | 63.981 | 60.020 |
| | 1280x1024@75Hz | 79.976 | 75.025 |
| WSXC | 1280x720@60Hz | 44.772 | 59.855 |
| | 1280x960@60Hz | 60.000 | 60.000 |
| WXGA+ | 1440x900@60Hz | 55.935 | 59.876 |
| WSXGA+ | 1680x1050@60Hz | 64.674 | 59.883 |
| FHD | 1920x1080@60Hz | 67.500 | 60.000 |
| | 1920x1080@75Hz | 83.923 | 74.998 |
| | 1920x1080@100Hz | 110.000 | 100.000 |
| | 1920x1080@120Hz | 137.284 | 120.003 |

NAPOMENA: Prema VESA standardu, može postojati određena pogreška (+/-1 Hz) pri izračunu frekvencije osvježavanja (frekvencije polja) različitih operativnih sustava i grafičkih kartica. Kako bi se poboljšala kompatibilnost, nominalna frekvencija osvježavanja ovog proizvoda zaokružena je. Molimo da se obratite stvarnom proizvodu.

Dodjela pinova



19-pinski kabel za signal boje zaslona

| Broj pina | Naziv signala | Broj pina | Naziv signala | Broj pina | Naziv signala |
|-----------|----------------------|-----------|-------------------------------|-----------|----------------------|
| 1. | TMDS Podatak 2+ | 9. | TMDS Podatak 0- | 17. | DDC/CEC Uzemljenje |
| 2. | TMDS Podatak 2 Štit | 10. | TMDS Sat + | 18. | +5V Napajanje |
| 3. | TMDS Podatak 2- | 11. | TMDS Sat Štit | 19. | Detekcija Hot Plug-a |
| 4. | TMDS Podatak 1+ | 12. | TMDS Sat- | | |
| 5. | TMDS Podatak 1 Štit | 13. | CEC | | |
| 6. | TMDS Podatak 1- | 14. | Rezervirano (N.C. na uređaju) | | |
| 7. | TMDS Podatak 0+ | 15. | SCL | | |
| 8. | TMDS Štit podataka 0 | 16. | SDA | | |

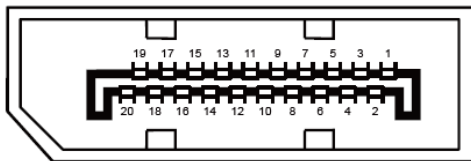

20-pinski kabel za prijenos signala u boji

| Broj pina | Naziv signala | Broj pina | Naziv signala |
|-----------|---------------|-----------|----------------------|
| 1 | ML_Lane 3 (n) | 11 | GND |
| 2 | GND | 12 | ML_Lane 0 (p) |
| 3 | ML_Lane 3 (p) | 13 | CONFIG1 |
| 4 | ML_Lane 2 (n) | 14 | CONFIG2 |
| 5 | GND | 15 | AUX_CH(p) |
| 6 | ML_Lane 2 (p) | 16 | GND |
| 7 | ML_Lane 1 (n) | 17 | AUX_CH(n) |
| 8 | GND | 18 | Detekcija Hot Plug-a |
| 9 | ML_Lane 1 (p) | 19 | Povrat DP_PWR |
| 10 | ML_Lane 0 (n) | 20 | DP_PWR |

Priključi i koristi

Značajka Plug & Play DDC2B

Ovaj monitor opremljen je VESA DDC2B mogućnostima u skladu s VESA DDC STANDARDOM. Omogućuje monitoru da obavijesti matični sustav o svom identitetu i, ovisno o razini korištenog DDC-a, prenosi dodatne informacije o svojim prikaznim sposobnostima.

DDC2B je dvosmjerni podatkovni kanal temeljen na I2C protokolu. Matični sustav može zatražiti EDID informacije putem DDC2B kanala.

HDMI[®]
HIGH-DEFINITION MULTIMEDIA INTERFACE