

USER MANUAL



27E4U MONITOR

AOC.COM

©2025 AOC. All rights reserved

Version: A01

AOC

안전	1
국가별 규정	1
전원	2
설치	3
청소	4
기타	5
설치	6
박스 구성품	6
스탠드 및 베이스 설치	7
시야각 조절	9
모니터 연결	10
벽걸이 설치	11
Adaptive-Sync 기능	12
조정 중	13
단축키	13
OSD 설정	14
게임 설정	15
프리셋 모드	17
화면	18
이미지 설정	20
입력	21
설정	22
꿈 / 쉼	22
오디오	23
OSD 설정	24
정보	25
LED 표시등	26
문제 해결	27
사양	28
일반 사양	28
AOC 모니터 패널 픽셀 결함 정책	29
사전 설정 디스플레이 모드	31
핀 배치	32
플러그 앤 플레이	33

안전

국가별 규정

다음 하위 섹션에서는 본 문서에서 사용된 국가별 규약에 대해 설명합니다 .

참고 , 주의 및 경고

본 안내서 전반에 걸쳐 텍스트 블록은 아이콘과 함께 굵은 글씨체 또는 이탤릭체로 표시될 수 있습니다 . 이러한 블록은 참고 , 주의 및 경고를 나타내며 , 다음과 같이 사용됩니다 .



참고 : 참고는 컴퓨터 시스템을 보다 효율적으로 사용할 수 있도록 돕는 중요한 정보를 나타냅니다 .





주의 : 주의는 하드웨어 손상 또는 데이터 손실 가능성을 경고하며 , 문제를 예방하는 방법을 안내합니다 .





경고 : 경고는 신체 상해 가능성을 경고하며 , 문제를 예방하는 방법을 안내합니다 . 일부 경고는 다른 형식으로 표시되거나 아이콘 없이 나타날 수 있습니다 . 이 경우 , 경고의 구체적인 표현은 규제 당국에 의해 규정됩니다 .

전원

 모니터는 라벨에 명시된 전원 유형에서만 작동해야 합니다 . 가정에 공급되는 전원 유형이 확실하지 않은 경우 , 딜러 또는 지역 전력 회사에 문의하십시오 .

 모니터는 접지용 세 번째 핀이 있는 3 구 접지 플러그가 장착되어 있습니다 . 이 플러그는 안전을 위해 접지된 전원 콘센트에만 연결할 수 있습니다 . 콘센트가 3 선 플러그를 수용하지 않는 경우 , 전기 기술자에게 올바른 콘센트를 설치하도록 하거나 , 안전하게 접지할 수 있는 어댑터를 사용하십시오 . 접지 플러그의 안전 기능을 무력화하지 마십시오 .

 번개가 칠 때나 장기간 사용하지 않을 경우에는 반드시 전원 플러그를 분리하십시오 . 이 조치는 전원 서지로 인한 모니터 손상을 방지합니다 .

 멀티탭과 연장 코드를 과부하하지 마십시오 . 과부하는 화재 또는 감전의 원인이 될 수 있습니다 .

 원활한 작동을 위해 100-240V AC, 최소 5A 로 표시된 적절한 구성의 콘센트를 갖춘 UL 인증 컴퓨터와 함께 모니터를 사용하십시오 .

 벽면 콘센트는 장비 근처에 설치되어야 하며 쉽게 접근할 수 있어야 합니다 .

설치

! 모니터를 불안정한 카트, 스탠드, 삼각대, 브래킷 또는 테이블 위에 놓지 마십시오. 모니터가 떨어질 경우 사람에게 부상을 입히거나 본 제품에 심각한 손상을 초래할 수 있습니다. 제조사가 권장하거나 본 제품과 함께 제공되는 카트, 스탠드, 삼각대, 브래킷 또는 테이블만 사용하십시오. 제조사의 '설치 지침을 준수하고 제조사가 권장하는 장착 액세서리를 사용하십시오. 제품과 카트의 조합은 주의하여 이동하십시오.

! 모니터 케이스의 슬롯에 어떠한 물체도 절대 밀어 넣지 마십시오. 회로 부품이 손상되어 화재 또는 감전의 위험이 있습니다. 모니터에 액체를 절대 흘리지 마십시오.

! 제품 전면을 바닥에 놓지 마십시오.

! 모니터를 벽이나 선반에 장착할 경우, 제조사가 승인한 장착 키트를 사용하고 키트의 지침을 반드시 따르십시오.

! 아래와 같이 모니터 주변에 충분한 공간을 확보하십시오. 그렇지 않으면 공기 순환이 불충분하여 과열로 인한 화재 또는 모니터 손상이 발생할 수 있습니다.

! 패널이 베젤에서 분리되는 등의 손상을 방지하기 위해 모니터가 -5도 이상 아래로 기울어지지 않도록 하십시오. 최대 -5도 하향 기울기 각도를 초과할 경우, 모니터 손상은 보증 대상에서 제외됩니다.

모니터를 벽 또는 스탠드에 설치할 때 권장되는 환기 공간은 아래를 참조하십시오 :

스탠드에 설치됨

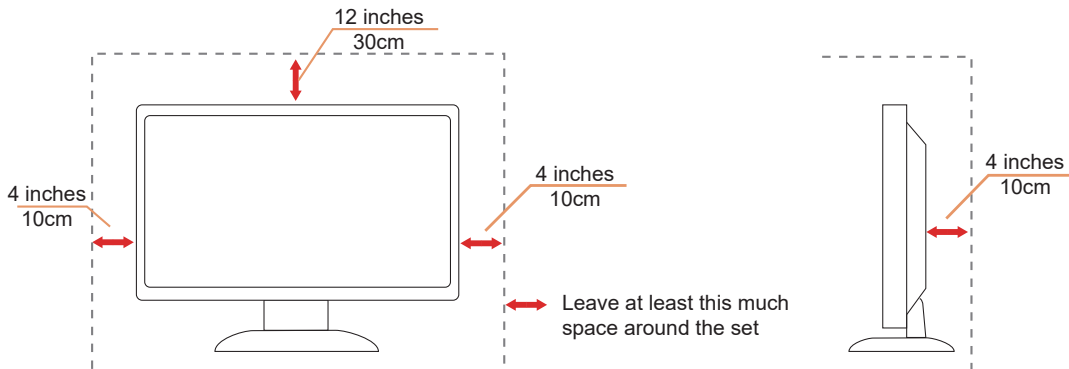

청소

! 케이스는 물에 적신 부드러운 천으로 정기적으로 청소하십시오 .

! 청소 시에는 부드러운 면 또는 마이크로화이버 천을 사용하십시오 . 천은 적시되었으나 거의 건조 상태여야 하며 , 액체가 케이스 내부로 들어가지 않도록 하십시오 .



! 제품을 청소하기 전에 반드시 전원 코드를 분리하십시오 .

기타

 제품에서 이상한 냄새, 소리 또는 연기가 발생할 경우 즉시 전원 플러그를 분리하고 서비스 센터에 연락하십시오.

 환기구가 테이블이나 커튼에 의해 막히지 않도록 하십시오.

 LCD 모니터를 작동 중 심한 진동이나 강한 충격이 가해지는 환경에서 사용하지 마십시오.

 작동 중 또는 운송 중에 모니터를 충격하거나 떨어뜨리지 마십시오.

 전원 코드는 안전 인증을 받은 제품이어야 합니다. 독일의 경우, H03VV-F, 3G, 0.75 mm² 이상의 규격이어야 합니다. 다른 국가에서는 해당 국가에 적합한 유형을 사용해야 합니다.

 이어폰 및 헤드폰에서 발생하는 과도한 음압은 청력 손상을 유발할 수 있습니다. 이퀄라이저를 최대치로 조정하면 이어폰 및 헤드폰의 출력 전압이 증가하여 음압 수준이 상승합니다.

 저블루라이트 : 본 디스플레이는 저블루라이트 패널을 사용합니다. 공장 초기화 (기본 설정) 상태에서 TÜV Rheinland 저블루라이트 하드웨어 솔루션 인증을 준수합니다.

건강 :

- 모니터는 눈에서 50 ~ 70 cm (20 ~ 28 인치) 거리에 위치해야 합니다 .
- 장시간 화면을 응시하면 눈의 피로가 발생하며 시력이 저하될 수 있습니다 . 제품 사용 1 시간마다 5 ~ 10 분간 눈을 휴식시키십시오 .
- 먼 거리에 있는 물체에 초점을 맞추어 눈의 피로를 줄이십시오 .
- 자주 눈을 깜박이고 눈 운동을 하면 안구 건조를 예방할 수 있습니다 .

 플리커 프리 기술은 DC 디머를 통해 안정적인 백라이트를 유지하여 주요 모니터 깜박임 현상을 줄여 눈의 피로를 완화합니다 .

설치

박스 구성품

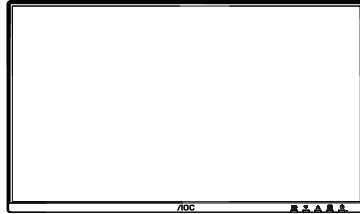

Monitor

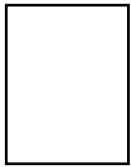

Quick Start Guide

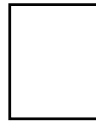

Warranty Card



Stand

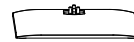

Base



Power Cable



HDMI Cable



DisplayPort
Cable



D-SUB Cable



USB Cable



Audio Cable

* 모든 국가 및 지역에 모든 신호 케이블이 제공되지 않을 수 있습니다. 확인을 위해 현지 딜러 또는 AOC 지사에 문의하시기 바랍니다.

스탠드 및 베이스 설치

아래 절차에 따라 베이스를 설치하거나 분리하십시오.

설치 :

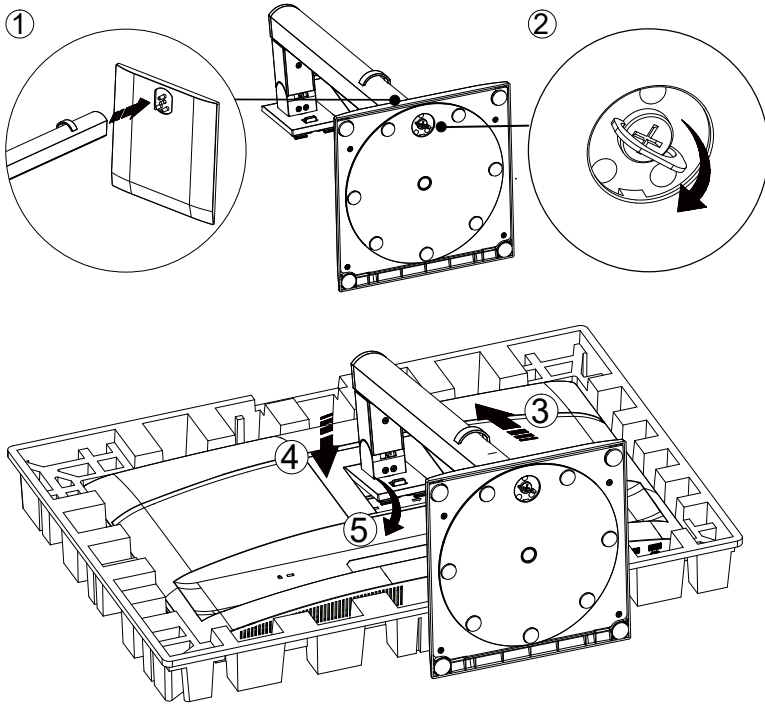

분리 :

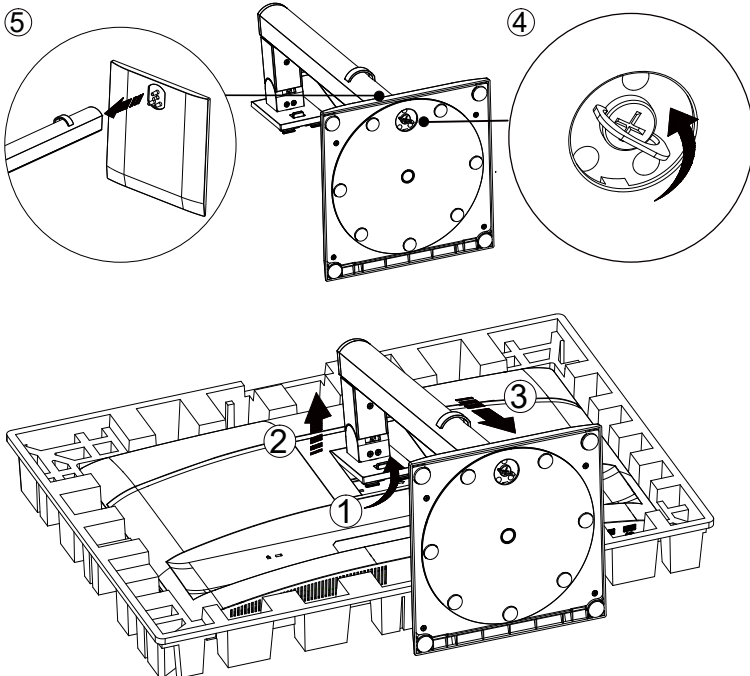

베이스 나사 규격 : M6*13 mm (유효 나사산 길이 5.5 mm)

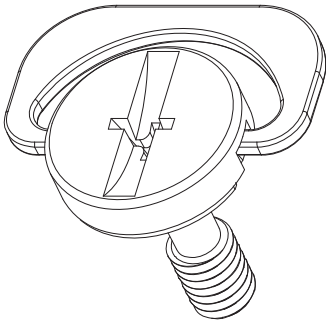

 참고 : 디스플레이 디자인은 도면과 다를 수 있습니다 .

시야각 조절

최적의 시청 환경을 위해 사용자가 화면에 얼굴 전체가 보이도록 한 후 개인 취향에 따라 모니터 각도를 조절할 것을 권장합니다.
모니터 각도 조절 시 모니터가 넘어지지 않도록 스탠드를 반드시 잡으십시오.
모니터는 다음과 같이 조절할 수 있습니다 :

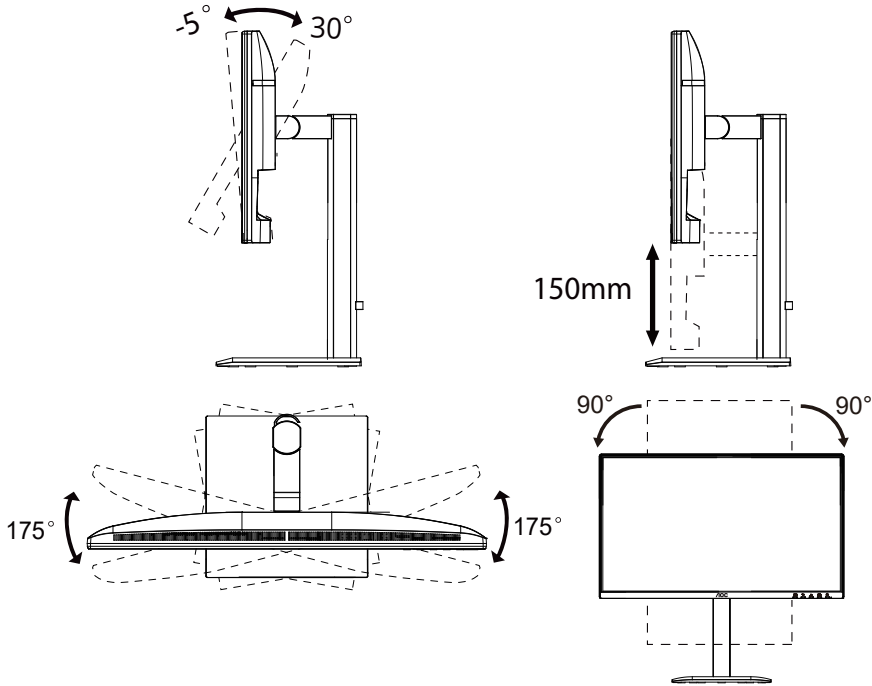

참고 :

각도 조절 시 LCD 화면을 직접 만지지 마십시오 .LCD 화면을 만지면 손상이 발생할 수 있습니다 .

경고

- 패널 벗겨짐 등 잠재적인 화면 손상을 방지하기 위해 , 모니터가 -5 도 이상 아래로 기울어지지 않도록 하십시오 .
- 모니터 각도 조절 시 화면을 누르지 말고 , 베젤만 잡으십시오 .

모니터 연결

모니터 및 컴퓨터 후면의 케이블 연결 :

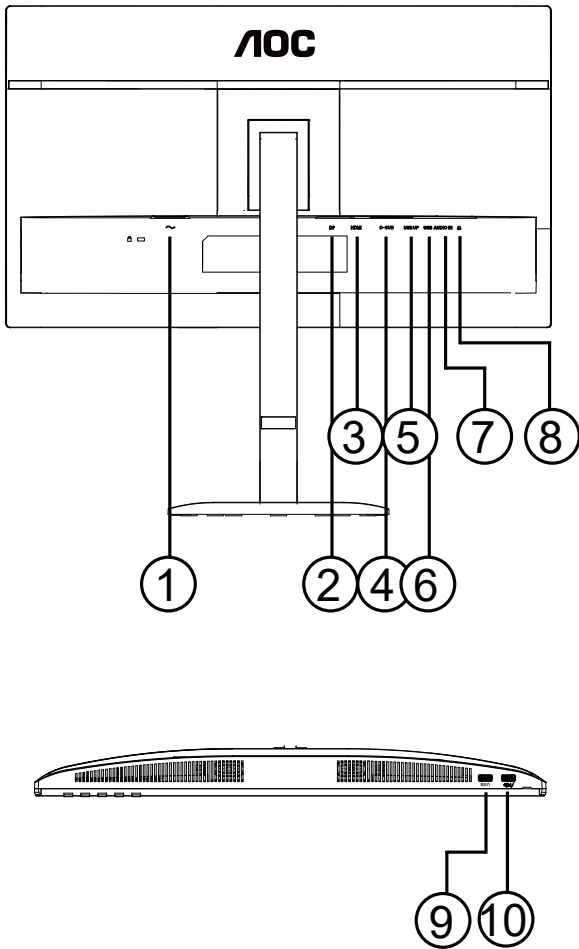

1. 전원
2. DisplayPort
3. HDMI
4. D-SUB
5. USB 업스트림
6. USB3.2 Gen1x2
7. 오디오 입력
8. 이어폰
9. USB3.2 Gen1
10. USB3.2 Gen1 다운스트림 및 충전

PC 에 연결

1. 전원 코드를 디스플레이 후면에 확실히 연결하십시오 .
 2. 컴퓨터를 끄고 전원 코드를 분리하십시오 .
 3. 디스플레이 신호 케이블을 컴퓨터 후면의 비디오 커넥터에 연결하십시오 .
 4. 컴퓨터와 디스플레이의 전원 코드를 가까운 콘센트에 연결하십시오 .
 5. 컴퓨터와 디스플레이를 켜십시오 .
- 모니터에 이미지가 표시되면 설치가 완료된 것입니다 . 이미지가 표시되지 않으면 문제 해결을 참조하십시오 .
- 장비 보호를 위해 PC 와 LCD 모니터를 연결하기 전에 반드시 전원을 끄십시오 .

벽걸이 설치

옵션 벽걸이 암 설치 준비

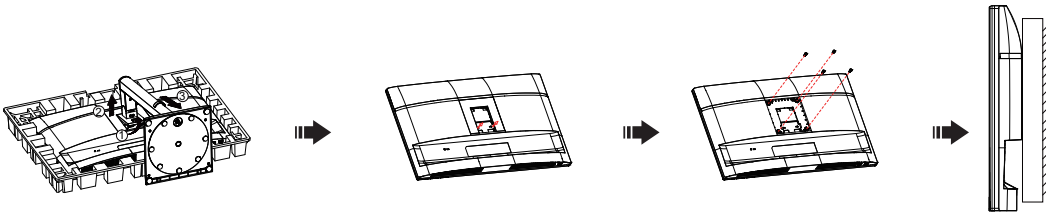

이 모니터는 별도로 구매한 벽걸이 암에 부착할 수 있습니다. 이 절차를 수행하기 전에 반드시 전원을 차단하십시오. 다음 단계를 따르십시오 :

1. 받침대를 분리하십시오.
2. 제조사의 지침에 따라 벽걸이 암을 조립하십시오.
3. 벽걸이 암을 모니터 뒷면에 장착하십시오. 암의 구멍과 모니터 뒷면의 구멍을 정확히 맞추십시오.
4. 4 개의 나사를 구멍에 삽입한 후 단단히 조이십시오.
5. 케이블을 다시 연결하십시오. 벽걸이 암을 벽에 부착하는 방법은 옵션 벽걸이 암에 동봉된 사용 설명서를 참조하십시오.

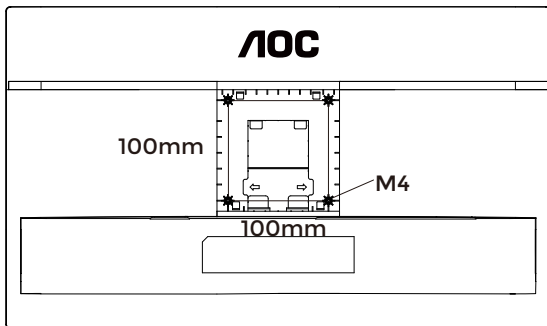

벽걸이 나사 사양 : $M4*(10+X)mm$, (X= 벽걸이 브래킷 두께)

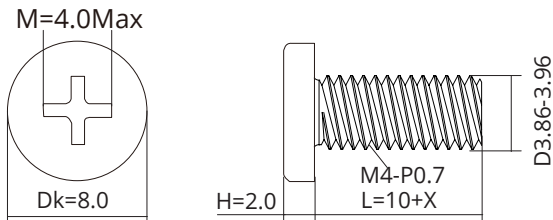

참고 : 모든 모델에 VESA 장착용 나사 구멍이 제공되지 않을 수 있으니, 딜러 또는 AOC 공식 부서에 문의하시기 바랍니다.

벽걸이 설치 시에는 반드시 제조사에 연락하십시오.

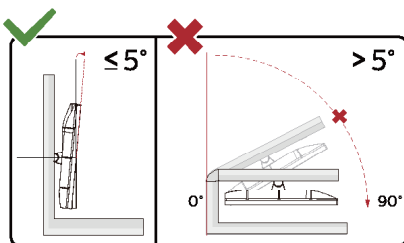

* 디스플레이 디자인은 도면과 다를 수 있습니다.

경고 :

1. 패널 벗겨짐 등 잠재적인 화면 손상을 방지하기 위해, 모니터가 -5 도 이상 아래로 기울어지지 않도록 하십시오.
2. 모니터 각도 조절 시 화면을 누르지 말고, 베젤만 잡으십시오.

Adaptive-Sync 기능

1. Adaptive-Sync 기능은 DP 및 HDMI 에서 작동합니다 .
2. 호환 그래픽 카드 : 권장 목록은 아래와 같으며 , www.AMD.com 에서 확인할 수 있습니다 .

그래픽 카드

- Radeon™ RX Vega 시리즈
- Radeon™ RX 500 시리즈
- Radeon™ RX 400 시리즈
- Radeon™ R9/R7 300 시리즈 (R9 370/X, R7 370/X, R7 265 제외)
- Radeon™ Pro Duo (2016)
- Radeon™ R9 Nano 시리즈
- Radeon™ R9 Fury 시리즈
- Radeon™ R9/R7 200 시리즈 (R9 270/X, R9 280/X 제외)

프로세서

- AMD Ryzen™ 7 2700U
- AMD Ryzen™ 5 2500U
- AMD Ryzen™ 5 2400G
- AMD Ryzen™ 3 2300U
- AMD Ryzen™ 3 2200G
- AMD PRO A12-9800
- AMD PRO A12-9800E
- AMD PRO A10-9700
- AMD PRO A10-9700E
- AMD PRO A8-9600
- AMD PRO A6-9500
- AMD PRO A6-9500E
- AMD PRO A12-8870
- AMD PRO A12-8870E
- AMD PRO A10-8770
- AMD PRO A10-8770E
- AMD PRO A10-8750B
- AMD PRO A8-8650B
- AMD PRO A6-8570
- AMD PRO A6-8570E
- AMD PRO A4-8350B
- AMD A10-7890K
- AMD A10-7870K
- AMD A10-7850K
- AMD A10-7800
- AMD A10-7700K
- AMD A8-7670K
- AMD A8-7650K
- AMD A8-7600
- AMD A6-7400K

조정 중

단축키

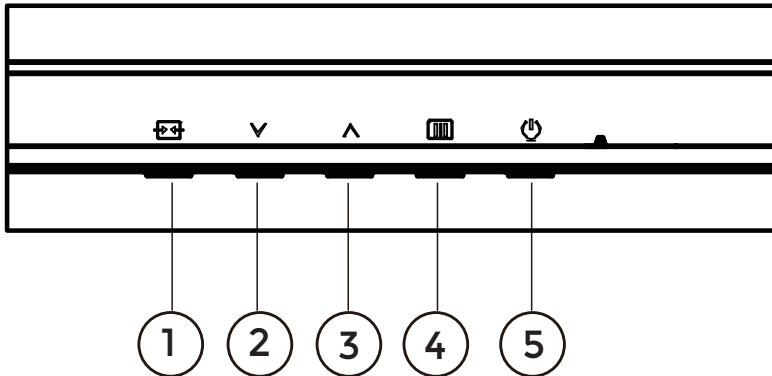

1	소스 / 종료
2	프리셋 모드 /√
3	밝기 /^
4	메뉴 / 확인
5	전원

메뉴 / 확인

OSD 를 표시하거나 선택을 확인하려면 누르십시오 .

전원

모니터를 켜려면 전원 버튼을 누르십시오 .

프리셋 모드 /√

OSD 가 표시되지 않을 때는 “√” 키를 눌러 프리셋 모드 기능을 열고 , 그 다음 “√” 또는 “^” 키를 눌러 프리셋 모드를 선택하십시오 .

밝기 /^

OSD 가 표시되지 않을 때는 “^” 키를 눌러 밝기 기능을 열고 , 그 다음 “√” 또는 “^” 키를 눌러 밝기를 조절하십시오 .

소스 / 종료

OSD 가 닫혀 있을 때 Source/Exit 버튼을 누르면 Source 단축키 기능이 작동합니다 .
OSD 메뉴가 활성화되어 있을 때 이 버튼은 OSD 메뉴를 종료하는 종료 키로 작동합니다 .

OSD 설정

제어 키에 대한 기본적이고 간단한 지침입니다 .

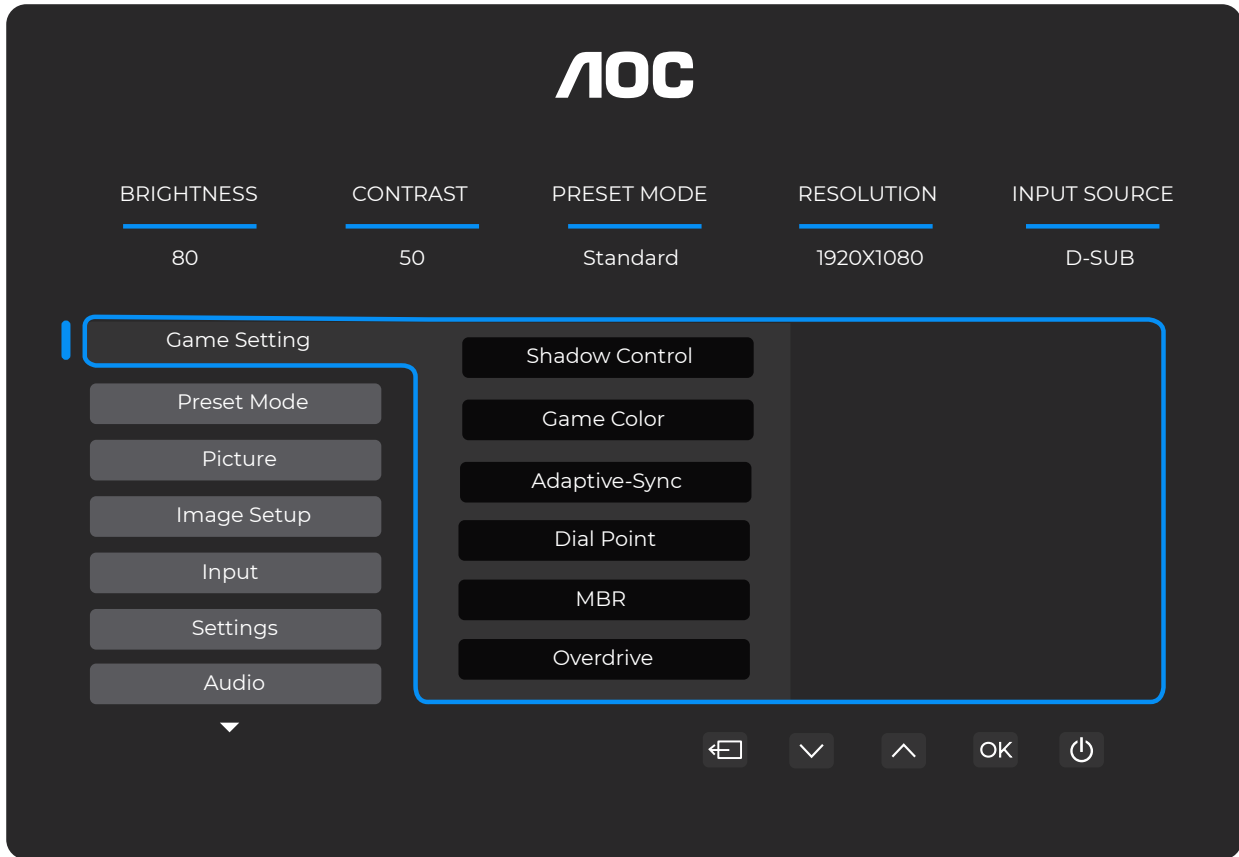

- 1). 를 누르십시오 . [OSD] 메뉴 버튼을 눌러 OSD 창을 활성화하십시오 .
- 2). 를 누르십시오 . √ 또는 ^ 기능을 탐색하려면 원하는 기능이 강조 표시되면 [OSD] 메뉴 버튼 / 확인을 눌러 활성화하고 , 누르십시오 . √ 또는 ^ 하위 메뉴 기능을 탐색하려면 . 원하는 하위 메뉴 기능이 강조 표시되면 , [OSD] 메뉴 버튼 / 확인을 눌러 활성화하십시오 .
- 3). 누르십시오 √ 또는 ^ 선택한 기능의 설정을 변경하려면 누르십시오 . 종료하려면 [OSD] / [ESC] 누르십시오 . 다른 기능을 조정하려면 2-3 단계를 반복하십시오 .
- 4). OSD 잠금 기능 : OSD 를 잠그려면 모니터가 꺼진 상태에서 [OSD] 메뉴 버튼을 누른 상태로 전원 버튼을 눌러 모니터를 켜십시오 . OSD 잠금 해제에는 [OSD] 메뉴 버튼을 누른 상태로 전원 버튼을 눌러 모니터를 켜십시오 . OSD 잠금 해제에는 [OSD] 전원 버튼을 누른 상태로 모니터를 켜십시오 .

참고 :

- 1). 제품에 신호 입력이 하나만 있는 경우 “입력 선택” 항목은 조정할 수 없습니다 .
- 2). 입력 신호 해상도가 기본 해상도이거나 Adaptive-Sync 인 경우 “화면 비율” 항목은 무효입니다 .

게임 설정

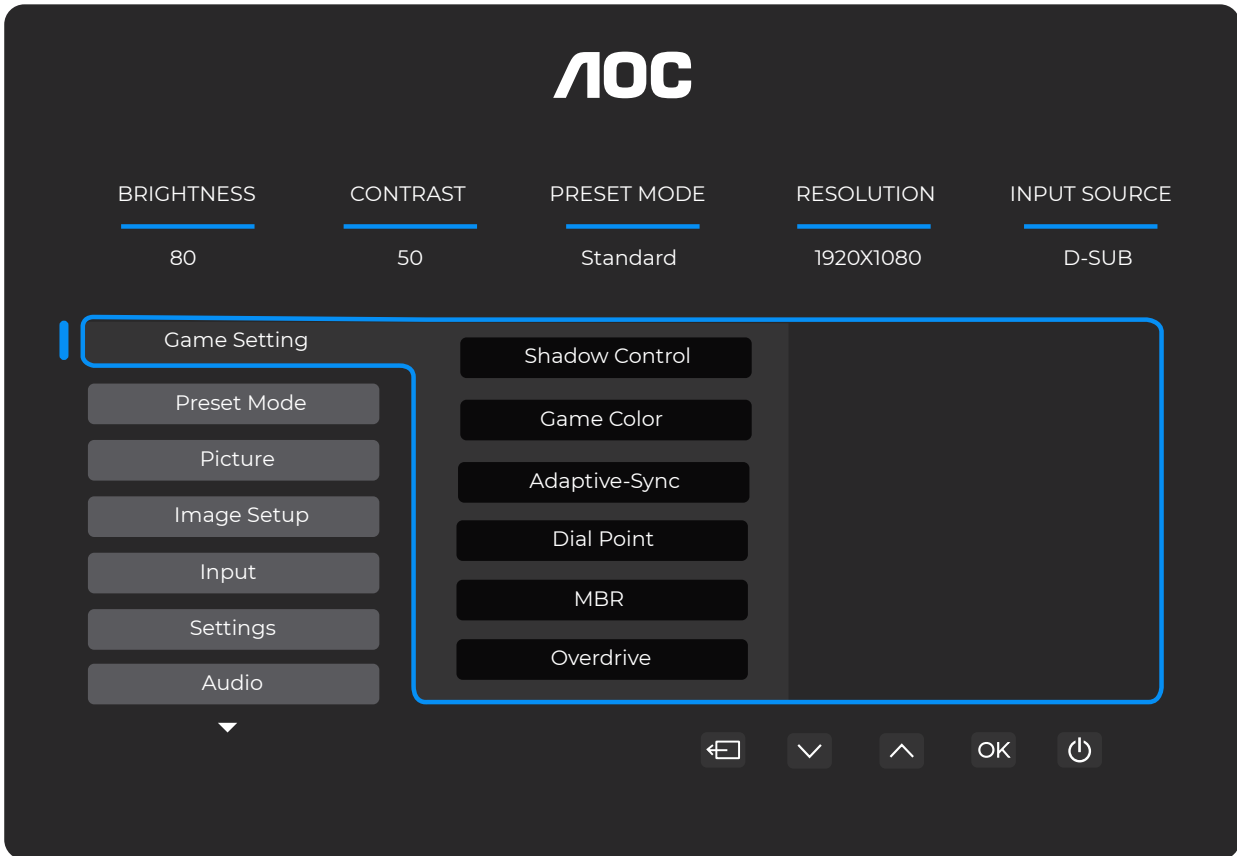

새도우 컨트롤	0 ~ 20	<p>새도우 컨트롤 기본값은 20 이며, 최종 사용자는 0 에서 20 까지 조정하여 명암비를 높이거나 낮춰 더 선명한 화면을 얻을 수 있습니다.</p> <ol style="list-style-type: none"> 1. 화면이 너무 어두워 세부 사항이 명확하지 않은 경우 50 에서 100 사이로 조정하여 화면을 선명하게 하십시오. 2. 화면이 너무 밝아 세부 사항이 명확하게 보이지 않을 경우, 더 선명한 화면을 위해 50 에서 0 으로 조정하십시오.
게임 컬러	0 ~ 20	<p>게임 컬러는 채도를 0 에서 20 단계까지 조절하여 더 나은 화면 품질을 제공합니다.</p>
어댑티브 싱크	끔 / 켜	<p>어댑티브 싱크 기능을 비활성화하거나 활성화하십시오.</p> <p>어댑티브 싱크 작동 알림 : 어댑티브 싱크 기능이 활성화된 경우 일부 게임 환경에서 화면 깜박임이 발생할 수 있습니다.</p>
다이얼포인트	끔 / 켜 / 다이내믹	<p>‘다이얼포인트’ 기능은 화면 중앙에 조준 표시기를 배치하여 1 인칭 슈팅 (FPS) 게임에서 정확하고 정밀한 조준을 지원합니다.</p>
MBR	0 ~ 20	<p>MBR(모션 블러 감소) 은 모션 블러를 줄이기 위해 0 에서 20 단계까지 조절할 수 있습니다.</p> <p>참고 :</p> <ol style="list-style-type: none"> 1. MBR 기능은 어댑티브 싱크가 꺼져 있고 주사율이 75Hz 이상일 때 조절할 수 있습니다. 2. 조절 값이 증가할수록 화면 밝기가 감소합니다.
오버드라이브	끔 / 약함 / 중간 / 강함 / 부스트	<p>응답 시간을 조절하십시오.</p> <p>참고 :</p> <ol style="list-style-type: none"> 1. 사용자가 오버드라이브를 ‘강하게’ 설정할 경우 표시 이미지가 흐려질 수 있습니다. 사용자는 오버드라이브 수준을 조절하거나 필요에 따라 기능을 해제할 수 있습니다. 2. 어댑티브 싱크가 꺼져 있고 주사율이 75Hz 이상일 때 ‘부스트’ 기능은 선택 사항입니다. 3. ‘부스트’ 기능이 켜지면 화면 밝기가 감소합니다.

참고 :

‘화면’ 메뉴의 ‘색 공간’이 sRGB 로 설정된 경우 ‘새도우 컨트롤’, ‘게임 컬러’ 및 ‘MBR’ 항목은 조절할 수 없습니다. ‘오버드라이브’ 메뉴의 ‘부스트’ 기능은 사용할 수 없습니다.

프리셋 모드

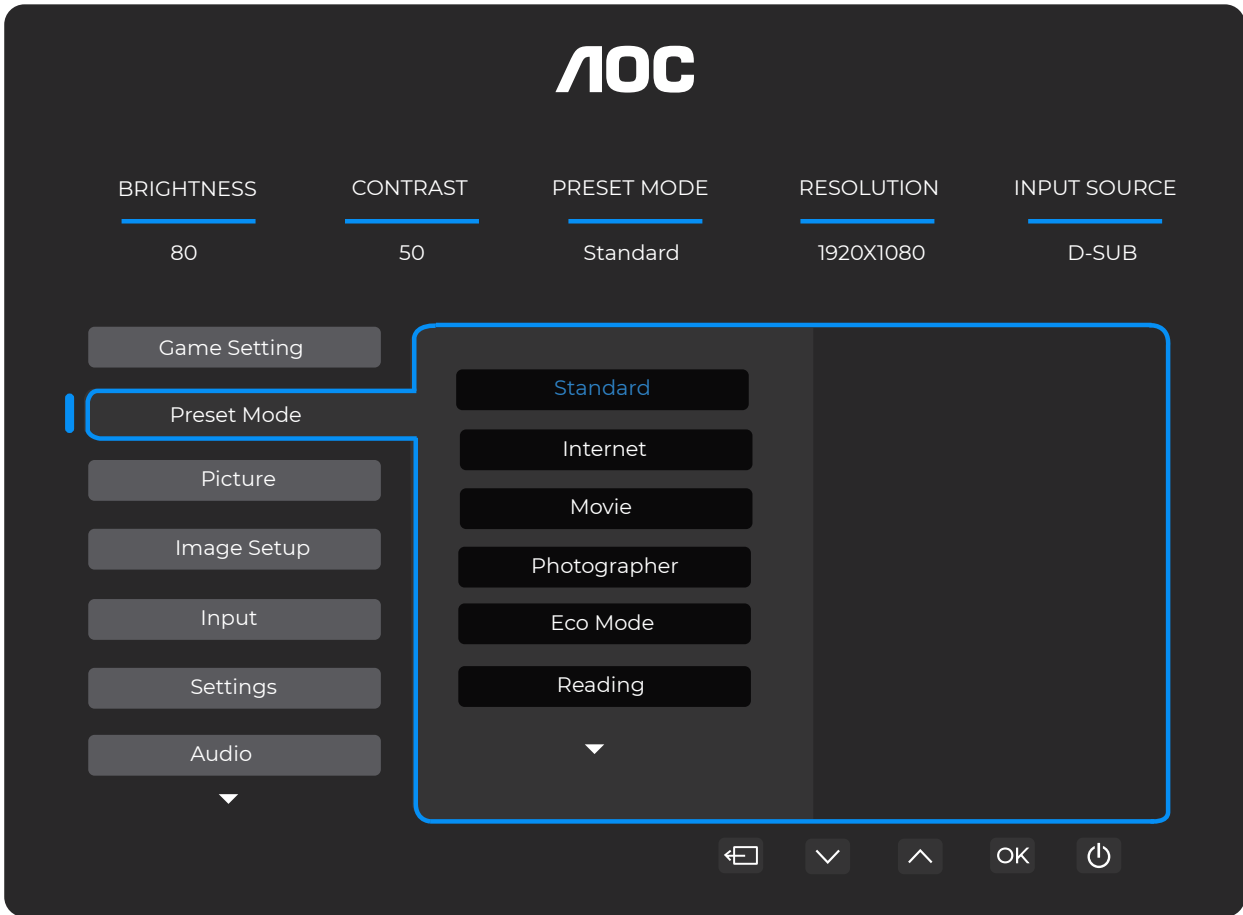

표준	웹 및 모바일 게임에 적합한 가독성을 향상시킵니다 .	
인터넷	인터넷 모드	
영화	영화 모드	
사진가	사진가 모드	
에코 모드	에코 모드	
독서	읽기 모드	
HDR 효과 - 화면	사용자의 사용 요구에 따라 HDR 효과를 설정하십시오 .	
HDR 효과 - 영화		
HDR 효과 - 게임		
스포츠	스포츠 모드	
FPS	FPS(1 인칭 슈팅) 게임 플레이용입니다 . 어두운 테마에서 블랙 레벨을 향상시킵니다 .	
RTS	RTS(실시간 전략) 게임 플레이용입니다 . 화질을 향상시킵니다 .	
레이싱	레이싱 게임 플레이용으로 , 가장 빠른 응답 시간과 높은 색상 채도를 제공합니다 .	
색상 초기화	아니오 / 예	색상을 기본값으로 초기화합니다 .

화면



밝기	0-100	백라이트 조정
명암비	0-100	디지털 레지스터 명암비
색 영역	패널 네이티브	표준 색 영역 패널
	sRGB	sRGB 색 영역
선명도	0-100	선명도 조정
감마	1.8/2.0/2.2/2.4/2.6	감마 조정
색 온도	네이티브 /5000K/ 6500K/7500K/ 8200K/9300K/ 11500K/ 사용자 정의	색온도 조정 참고 : RGB 색상을 조정하려면 사용자 정의를 선택하십시오 .
빨강	0-100	디지털 레지스터에서 빨강 게인 .
초록	0-100	디지털 레지스터에서 초록 게인 .
파랑	0-100	디지털 레지스터에서 파랑 게인 .
DCR	꺼짐	동적 명암비 비활성화
	켜짐	동적 명암비 활성화
클리어 비전	꺼짐 / 약함 / 중간 / 강함	클리어 비전 조정

화면 비율	전체 / 화면 비율	표시할 이미지 비율을 선택하십시오 .
-------	------------	----------------------

이미지 설정

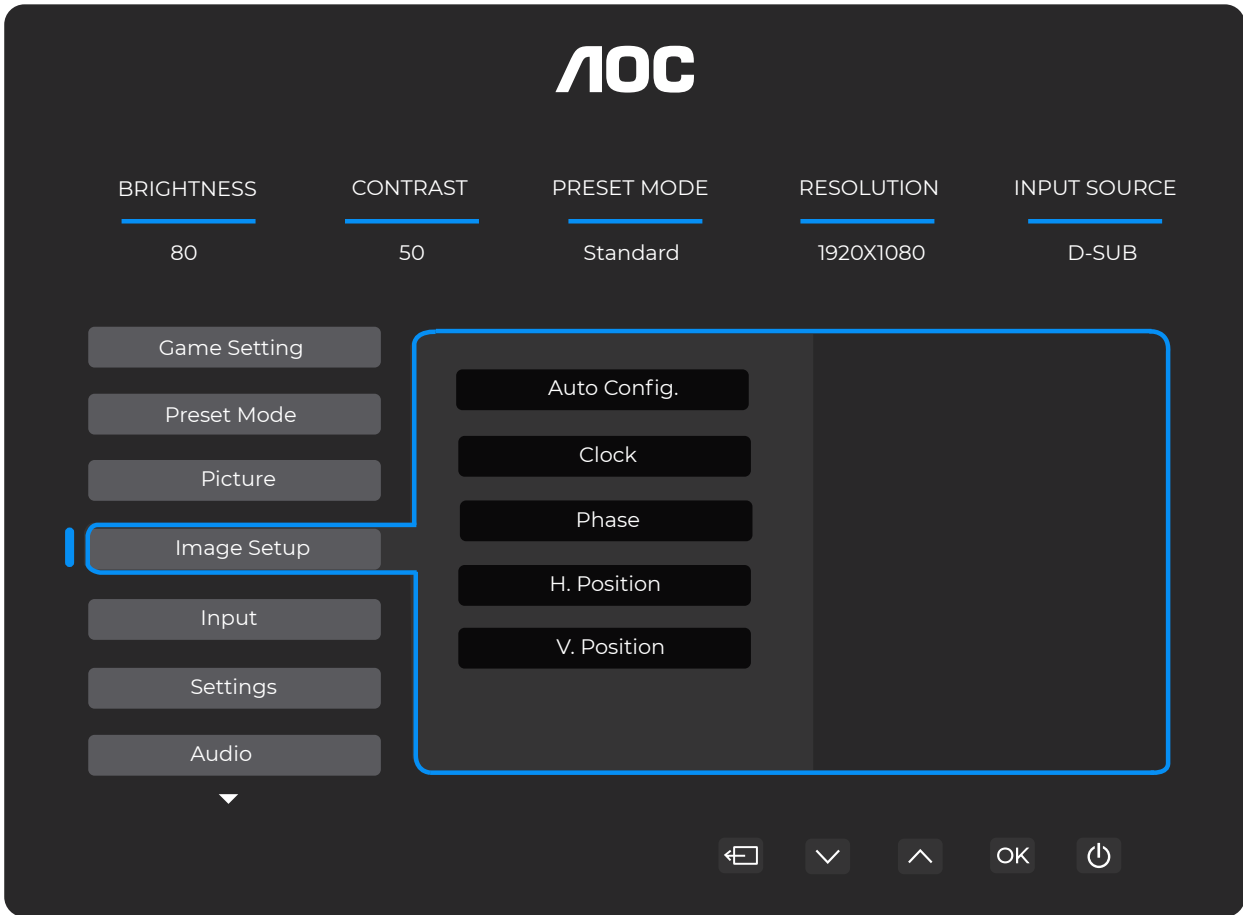

자동 설정	아니오 / 예	화면의 수평 / 수직 위치, 초점 및 클럭을 자동으로 조정합니다.
클럭	0-100	수직선 노이즈를 줄이기 위해 화면 클럭을 조정하십시오. 각 단계는 값을 1 또는 2 씩 증가 또는 감소시킵니다.
위상	0-100	수평선 노이즈를 줄이기 위해 화면 위상을 조정하십시오. 각 단계는 값을 1 또는 2 씩 증가 또는 감소시킵니다.
수평 위치	0-100	OSD의 수평 위치를 조정하십시오.
수직 위치	0-100	OSD의 수직 위치를 조정하십시오.

입력

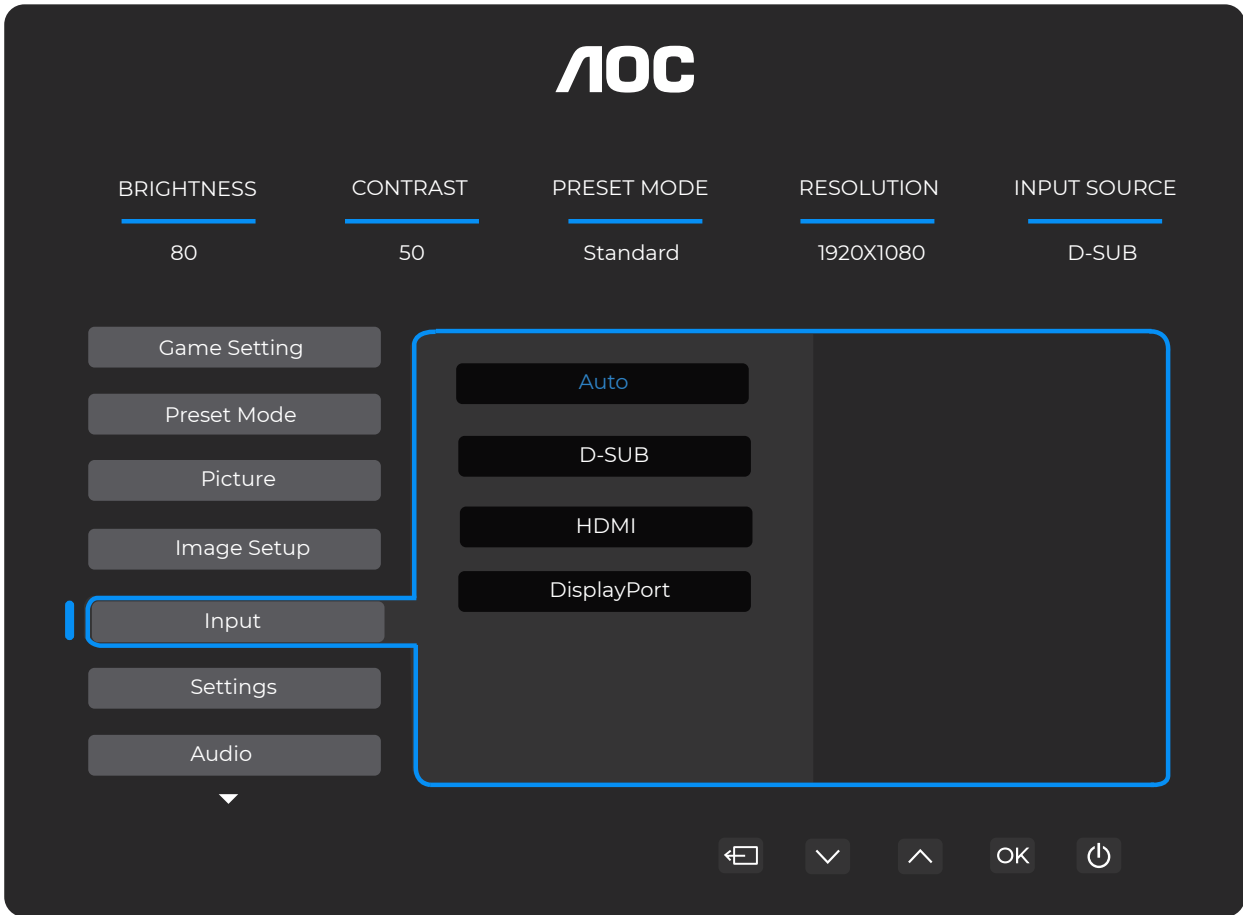

자동	입력 신호 소스를 자동으로 선택합니다 .
D-SUB	D-SUB 입력 신호 소스를 선택합니다 .
HDMI	HDMI 입력 신호 소스를 선택합니다 .
DisplayPort	DisplayPort 입력 신호 소스를 선택합니다 .

설정

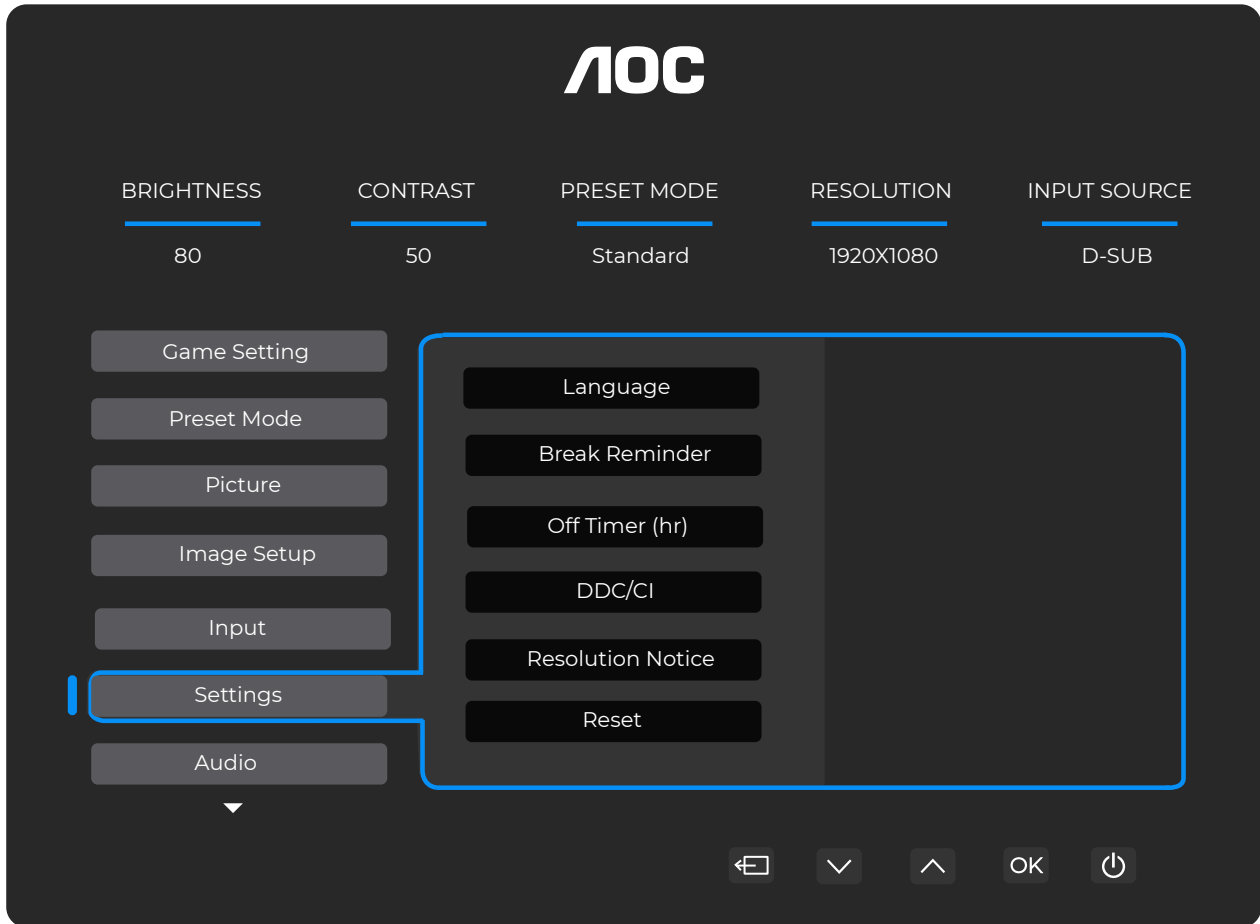

언어	OSD 언어를 선택합니다 .	
휴식 알림	끔 / 켜	사용자가 1 시간 이상 연속 작업할 경우 휴식 알림을 제공합니다 .
자동 종료 타이머 (시간)	0-24	DC 전원 차단 시간을 선택합니다 .
DDC/CI	아니오 / 예	DDC/CI 지원을 켜거나 끕니다 .
해상도 알림	끔 / 켜	최적 해상도 안내
초기화	아니오 / 예	메뉴를 기본값으로 재설정하십시오 .

오디오

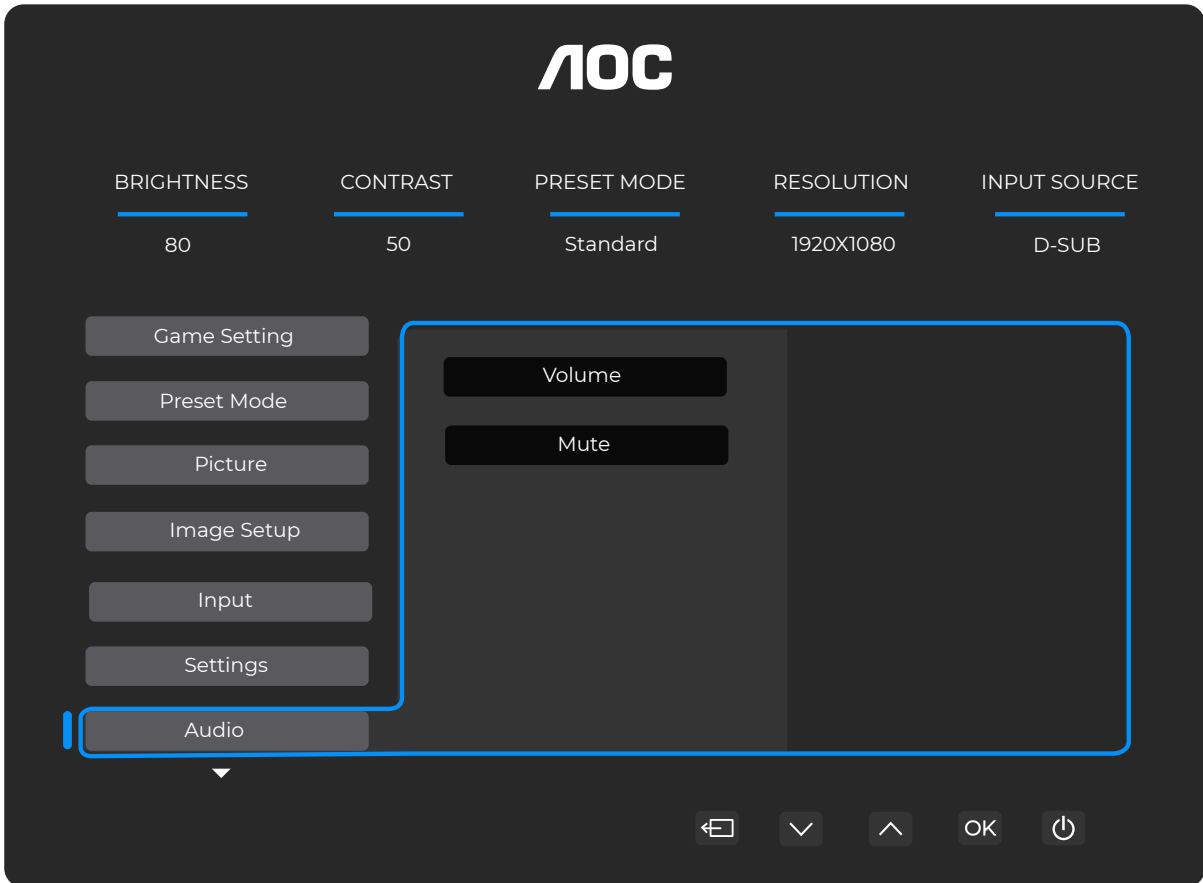

볼륨	0-100	볼륨 조절
음소거	끔 / 켜	볼륨을 음소거하십시오 .

OSD 설정

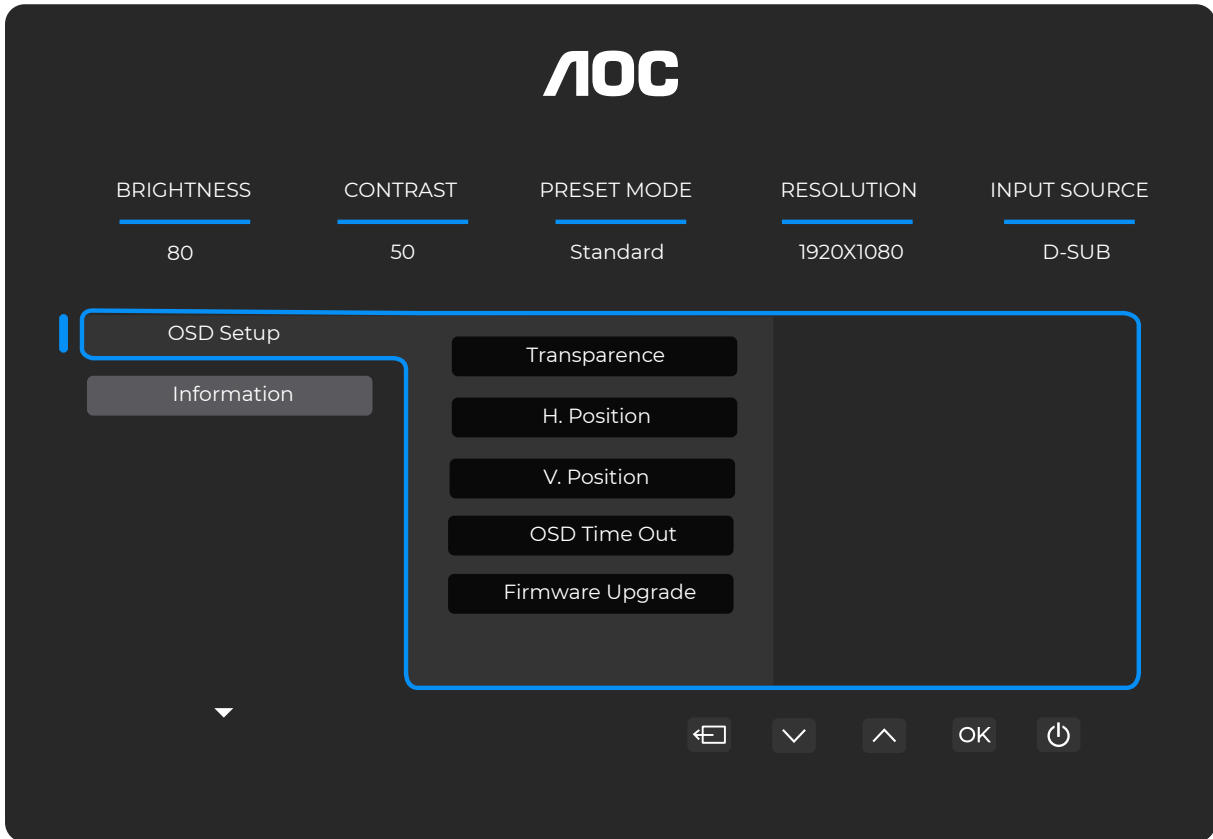

투명도	0-100	OSD 투명도를 조절하십시오 .
수평 위치	0-100	OSD 의 수평 위치를 조정하십시오 .
수직 위치	0-100	OSD 의 수직 위치를 조정하십시오 .
타임아웃	5-120	OSD 타임아웃을 조절하십시오 .
펌웨어 업그레이드	아니오 / 예	USB 를 통해 펌웨어를 업그레이드하십시오 .

정보

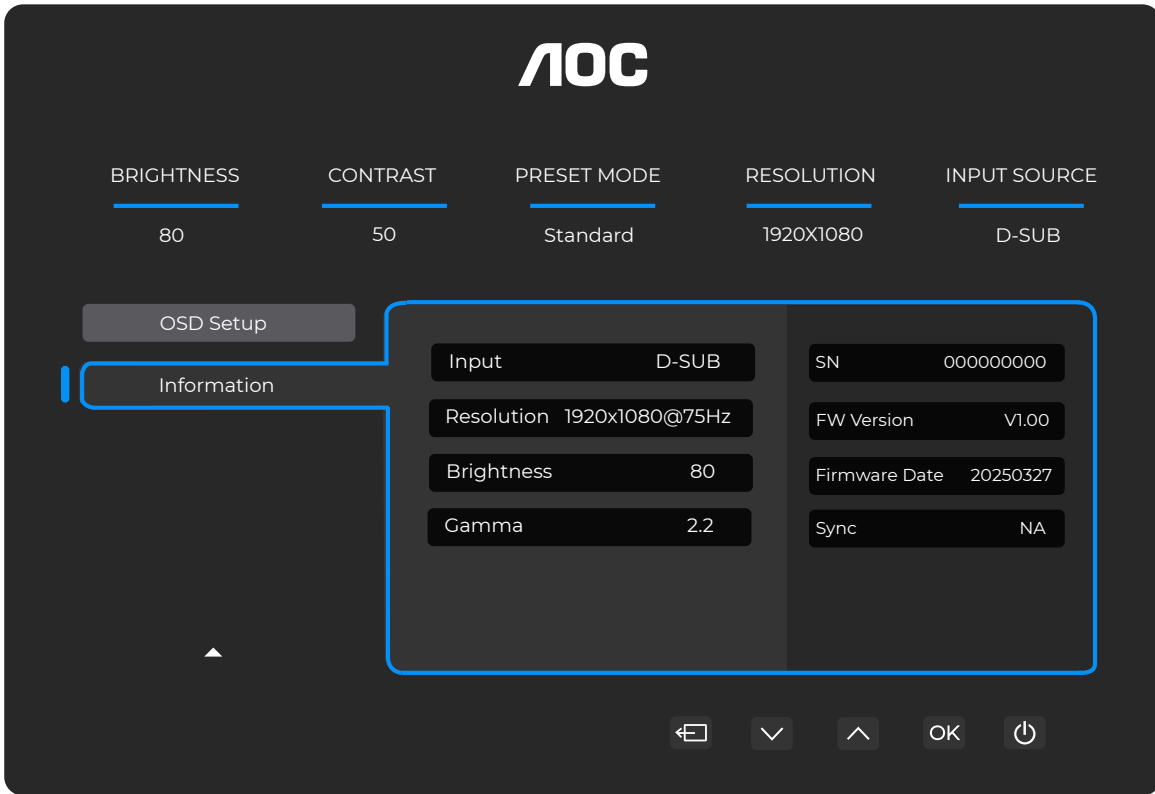

LED 표시등

상태	LED 색상
전원 완전 작동 모드	흰색
활성 - 꺼짐 모드	주황색

문제 해결

문제 및 질문	가능한 해결책
전원 LED 가 켜지지 않음	전원 버튼이 켜져 있고 전원 코드가 접지된 전원 콘센트와 모니터에 올바르게 연결되어 있는지 반드시 확인하십시오 .
화면에 이미지가 표시되지 않음	<ul style="list-style-type: none"> ● 전원 코드가 제대로 연결되어 있습니까 ? 전원 코드 연결 상태와 전원 공급을 확인하십시오 . ● 비디오 케이블이 올바르게 연결되어 있습니까 ? (HDMI 케이블 사용 시) HDMI 케이블 연결 상태를 확인하십시오 . (DP 케이블 사용 시) DP 케이블 연결 상태를 확인하십시오 . * HDMI/DP 입력은 모든 모델에서 지원되지 않을 수 있습니다 . ● 전원이 켜져 있다면 컴퓨터를 재부팅하여 초기 화면 (로그인 화면) 이 나타나는지 확인하십시오 . 초기 화면 (로그인 화면) 이 나타나면 해당 모드 (Windows 7/8/10 안전 모드) 로 부팅한 후 비디오 카드 주파수를 변경하십시오 . (최적 해상도 설정을 참조하십시오) 초기 화면 (로그인 화면) 이 나타나지 않으면 서비스 센터 또는 딜러에 문의하십시오 . ● 보이십니까 ? “ 입력 신호 지원 불가 ” 화면에 표시됩니까 ? 비디오 카드에서 보내는 신호가 모니터가 정상적으로 처리할 수 있는 최대 해상도 및 주파수를 초과할 경우 이 메시지가 표시됩니다 . 모니터가 정상적으로 처리할 수 있는 최대 해상도 및 주파수를 조정하십시오 . ● AOC 모니터 드라이버가 설치되어 있는지 반드시 확인하십시오 .
화면이 흐릿하고 잔상 현상이 발생함	명암비 및 밝기 조절을 수행하십시오 . 자동 조정을 위해 단축키 (AUTO) 를 누르십시오 . 연장 케이블이나 스위치 박스를 사용하지 마십시오 . 모니터를 비디오 카드 출력 커넥터에 직접 연결할 것을 권장합니다 .
화면이 튀거나 깜박이거나 파동 무늬가 나타납니다 .	전기적 간섭을 유발할 수 있는 전자기기를 모니터에서 최대한 멀리 이동시키십시오 . 사용 중인 해상도에서 모니터가 지원하는 최대 주사율을 반드시 사용하십시오 .
모니터가 활성 오프 모드에 멈춰 있습니다 .”	컴퓨터 전원 스위치가 켜짐 (ON) 상태인지 반드시 확인하십시오 . 컴퓨터 비디오 카드가 슬롯에 단단히 장착되어 있는지 반드시 확인하십시오 . 모니터의 비디오 케이블이 컴퓨터에 올바르게 연결되어 있는지 반드시 확인하십시오 . 모니터의 비디오 케이블을 점검하여 핀이 휘어지거나 손상되지 않았는지 확인하십시오 . 키보드의 CAPS LOCK 키를 눌러 CAPS LOCK LED 를 관찰함으로써 컴퓨터가 정상 작동하는지 확인하십시오 . CAPS LOCK 키를 누른 후 LED 가 켜지거나 꺼져야 합니다 .
기본 색상 (빨강 , 초록 또는 파랑) 중 하나가 누락됨	모니터의 비디오 케이블을 점검하여 핀이 손상되지 않았는지 확인하십시오 . 모니터의 비디오 케이블이 컴퓨터에 올바르게 연결되어 있는지 반드시 확인하십시오 .
화면 이미지가 중앙에 맞지 않거나 크기가 적절하지 않습니다 .	H-Position 및 V-Position 을 조정하거나 핫키 (AUTO) 를 누르십시오 .
화면에 색상 결함이 있습니다 (흰색이 흰색으로 보이지 않음) .	RGB 색상을 조정하거나 원하는 색온도를 선택하십시오 .
화면에 수평 또는 수직 간섭 현상이 발생합니다 .	CLOCK 및 FOCUS 조정을 위해 Windows 7/8/10/11 종료 모드를 사용하십시오 . 자동 조정을 위해 단축키 (AUTO) 를 누르십시오 .
규정 및 서비스	구입하신 모델의 규정 및 서비스 정보를 확인하려면 CD 매뉴얼 또는 www.aoc.com 의 지원 페이지를 참조하십시오 .

사양

일반 사양

패널	모델명	27E4U		
	구동 시스템	TFT 컬러 LCD		
	표시 가능 이미지 크기	68.6 cm 대각선		
	픽셀 피치	0.2331mm(가로) x 0.2331mm(세로)		
	디스플레이 색상	1,670 만 색상		
기타	수평 주사 범위	30k~140kHz (HDMI/DP) 30k~85kHz (VGA)		
	수평 주사 크기 (최대)	596.736mm		
	수직 주사 범위	48~120Hz (HDMI/DP) 48~75Hz (VGA)		
	수직 주사 크기 (최대)	335.664mm		
	최적 프리셋 해상도	1920x1080@60Hz (HDMI/DP) 1920x1080@75Hz (VGA)		
	최대 해상도	1920x1080@120Hz (HDMI/DP) 1920x1080@75Hz (VGA)		
	플러그 앤 플레이	VESA DDC2B/CI		
	전원 공급	100-240V~, 50/60Hz, 1.5A		
	전력 소비	일반 (기본 밝기 및 명암비)	20W	
		최대 (밝기 = 100, 명암비 = 100)	≤61W	
		대기 모드	≤0.5W	
	열 방출	정상 작동	68.49 BTU/ 시간 (표준)	
		절전 모드 (대기 모드)	<1.71 BTU/ 시간	
		전원 꺼짐 모드	<0 BTU/ 시간	
전원 꺼짐 모드 (AC 스위치)		0 BTU/ 시간		
물리적 특성	커넥터 종류	HDMI/D-SUB/DisplayPort/AUDIO IN/USB/ 이어폰 출력		
	신호 케이블 종류	분리형		
환경	온도	작동	0°C~40°C	
		비작동	-25°C~55°C	
	습도	작동	10%~85% (비응축)	
		비작동	5%~93% (비응축)	
	고도	작동	0m~5000m (0ft~16404ft)	
		비작동	0m~12192m (0ft~40000ft)	



AOC 모니터 패널 픽셀 결함 정책

AOC 는 최고 품질의 제품을 제공하기 위해 최선을 다하고 있습니다 . 당사는 업계에서 가장 진보된 제조 공정을 적용하며 엄격한 품질 관리를 시행하고 있습니다 . 그러나 모니터에 사용되는 패널의 픽셀 또는 서브 픽셀 결함은 때때로 불가피할 수 있습니다 .

어떠한 제조사도 모든 패널이 픽셀 결함이 없음을 보증할 수 없으나 , AOC 는 허용 불가한 수의 결함이 있는 모니터에 대해 보증 기간 내 수리 또는 교체를 보장합니다 . 본 고지는 픽셀 결함의 다양한 유형을 설명하며 , 각 유형별 허용 가능한 결함 수준을 정의합니다 . 보증에 따른 수리 또는 교체 자격을 얻기 위해서는 모니터 패널의 픽셀 결함 수가 해당 허용 수준을 초과해야 합니다 . 예를 들어 , 모니터의 서브 픽셀 중 0.0004% 를 초과하는 결함이 있어서는 안 됩니다 .

또한 , AOC 는 다른 결함보다 더 눈에 띄는 특정 유형 또는 결함 조합에 대해 더욱 엄격한 품질 기준을 설정합니다 . 본 정책은 전 세계적으로 유효합니다 .

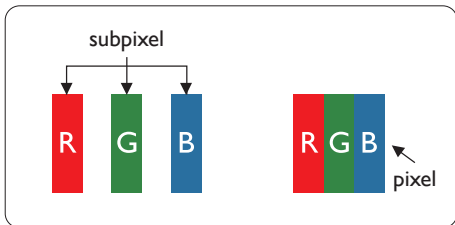

픽셀 및 서브 픽셀

픽셀 또는 화소는 빨강 , 초록 , 파랑의 기본 색상으로 구성된 세 개의 서브 픽셀로 이루어져 있습니다 . 다수의 픽셀이 모여 하나의 이미지를 형성합니다 . 픽셀의 모든 서브 픽셀이 점등되면 , 세 가지 색상의 서브 픽셀이 함께 단일한 흰색 픽셀로 나타납니다 . 모두 꺼져 있을 경우 , 세 가지 색상의 서브 픽셀이 함께 단일한 검은색 픽셀로 나타납니다 . 밝은 서브 픽셀과 어두운 서브 픽셀의 다른 조합은 다른 색상의 단일 픽셀로 나타납니다 .

픽셀 결함 유형

픽셀 및 서브 픽셀 결함은 화면에 다양한 형태로 나타납니다 . 픽셀 결함은 두 가지 범주로 구분되며 , 각 범주 내에는 여러 유형의 서브 픽셀 결함이 포함됩니다 .

밝은 점 결함

밝은 점 결함은 항상 점등되어 있는 픽셀 또는 서브 픽셀로 나타납니다 . 즉 , 밝은 점은 모니터가 어두운 패턴을 표시할 때 화면에서 두드러지는 서브 픽셀입니다 . 밝은 점 결함의 유형은 다음과 같습니다 .

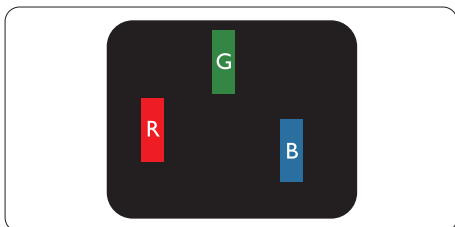

하나의 점등된 빨강 , 녹색 또는 파랑 서브 픽셀

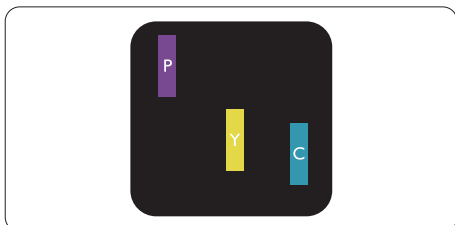

인접한 두 개의 점등된 서브 픽셀 :

- 빨강 + 파랑 = 보라색
- 빨강 + 녹색 = 노란색
- 녹색 + 파랑 = 청록색 (연한 파랑)

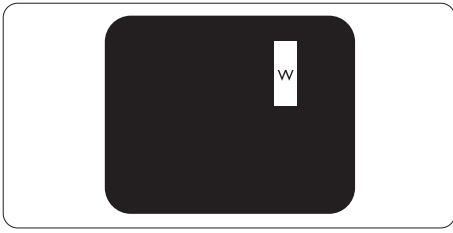

세 개의 인접한 점등 서브픽셀 (하나의 흰색 픽셀)

참고

빨간색 또는 파란색 밝은 점은 인접 점보다 50% 이상 밝아야 하며 , 녹색 밝은 점은 인접 점보다 30% 이상 밝아야 합니다 .

블랙 도트 결함

블랙 도트 결함은 항상 어둡거나 ‘꺼진’ 상태인 픽셀 또는 서브 픽셀로 나타납니다 . 즉 , 어두운 점은 모니터가 밝은 패턴을 표시할 때 화면에서 두드러지는 서브 픽셀입니다 . 다음은 블랙 도트 결함의 유형입니다 .

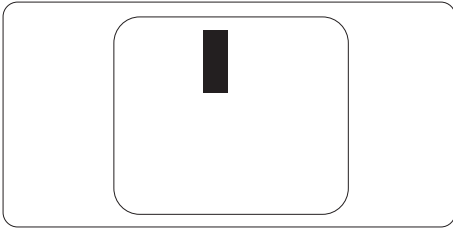

픽셀 결함의 근접성

동일 유형의 픽셀 및 서브 픽셀 결함이 서로 가까이 있을 경우 더 눈에 띌 수 있으므로 , AOC 는 픽셀 결함의 근접성에 대한 허용 오차도 명시합니다 .

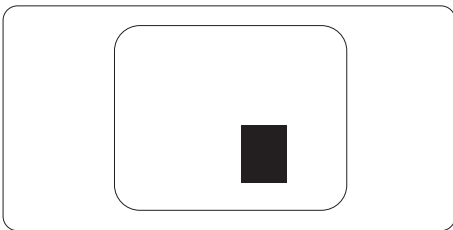

픽셀 결함 허용 오차

보증 기간 내 픽셀 결함으로 인한 수리 또는 교체 자격을 갖추려면 , AOC 패널 모니터의 모니터 패널이 웹 매뉴얼에 명시된 허용 오차를 초과하는 픽셀 또는 서브 픽셀 결함을 가져야 합니다 .

밝은 점 결함	허용 수준
1 개의 점등된 서브 픽셀	2
인접한 2 개의 점등된 서브 픽셀	1
인접한 3 개의 점등된 서브 픽셀 (하나의 흰색 픽셀)	0
두 밝은 점 결함 간의 거리 *	>=15mm
모든 유형의 총 밝은 점 결함	2
검은 점 결함	허용 수준
1 개의 어두운 서브픽셀	5 개 이하
2 개의 인접한 어두운 서브픽셀	2 개 이하
3 개의 인접한 어두운 서브픽셀	≤1
두 검은 점 결함 간 거리 *	>=15mm
모든 유형의 총 검은 점 결함	5 개 이하
총 점 결함	허용 수준
모든 유형의 총 밝은 점 및 검은 점 결함	5 개 이하

참고

*: 1 개 또는 2 개의 인접한 서브 픽셀 결함 = 1 개의 도트 결함 .

사전 설정 디스플레이 모드

표준	해상도 (± 1Hz)	수평 주파수 (KHz)	수직 주파수 (Hz)
VGA	640x480@60Hz	31.469	59.94
	640x480@72Hz	37.861	72.809
	640x480@75Hz	37.500	75.000
MAC 모드 VGA	640x480@67Hz	35.000	66.667
IBM 모드	720x400@70Hz	31.469	70.087
SVGA	800x600@56Hz	35.156	56.25
	800x600@60Hz	37.879	60.317
	800x600@72Hz	48.077	72.188
	800x600@75Hz	46.875	75.000
MAC 모드 SVGA	832x624@75Hz	49.725	74.500
XGA	1024x768@60Hz	48.363	60.004
	1024x768@70Hz	56.476	70.069
	1024x768@75Hz	60.023	75.029
SXGA	1280x1024@60Hz	63.981	60.020
	1280x1024@75Hz	79.976	75.025
WSXG	1280x720@60Hz	44.772	59.855
	1280x960@60Hz	60.000	60.000
WXGA+	1440x900@60Hz	55.935	59.876
WSXGA+	1680x1050@60Hz	64.674	59.883
FHD	1920x1080@60Hz	67.500	60.000
	1920x1080@75Hz	83.923	74.998
	1920x1080@100Hz	110.000	100.000
	1920x1080@120Hz	137.284	120.003

참고 : VESA 표준에 따라 , 서로 다른 운영 체제 및 그래픽 카드에서 주사율 (필드 주파수) 계산 시 ± 1Hz 의 오차가 발생할 수 있습니다 . 호환성 향상을 위해 본 제품의 명목 주사율은 반올림 처리되었습니다 . 실제 제품을 참고하시기 바랍니다 .

핀 배치



19 핀 컬러 디스플레이 신호 케이블

핀 번호	신호명	핀 번호	신호명	핀 번호	신호명
1.	TMDS 데이터 2+	9.	TMDS 데이터 0-	17.	DDC/CEC 접지
2.	TMDS 데이터 2 쉴드	10.	TMDS 클럭 +	18.	+5V 전원
3.	TMDS 데이터 2-	11.	TMDS 클럭 쉴드	19.	핫 플러그 감지
4.	TMDS 데이터 1+	12.	TMDS 클럭 -		
5.	TMDS 데이터 1 쉴드	13.	CEC		
6.	TMDS 데이터 1-	14.	예약됨 (장치 내 N.C.)		
7.	TMDS 데이터 0+	15.	SCL		
8.	TMDS 데이터 0 쉴드	16.	SDA		

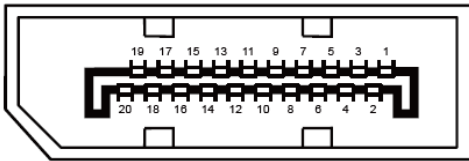

20 핀 컬러 디스플레이 신호 케이블

핀 번호	신호명	핀 번호	신호명
1	ML_Lane 3 (n)	11	GND
2	GND	12	ML_Lane 0 (p)
3	ML_Lane 3 (p)	13	CONFIG1
4	ML_Lane 2 (n)	14	CONFIG2
5	GND	15	AUX_CH(p)
6	ML_Lane 2 (p)	16	GND
7	ML_Lane 1 (n)	17	AUX_CH(n)
8	GND	18	핫 플러그 감지
9	ML_Lane 1 (p)	19	DP_PWR 반환
10	ML_Lane 0 (n)	20	DP_PWR

플러그 앤 플레이

플러그 앤 플레이 DDC2B 기능

본 모니터는 VESA DDC 표준에 따른 VESA DDC2B 기능을 탑재하고 있습니다. 이를 통해 모니터는 호스트 시스템에 자신의 신원을 알릴 수 있으며, 사용되는 DDC 수준에 따라 디스플레이 기능에 관한 추가 정보를 통신할 수 있습니다.

DDC2B 는 I2C 프로토콜 기반의 양방향 데이터 채널입니다. 호스트는 DDC2B 채널을 통해 EDID 정보를 요청할 수 있습니다.

HDMI[®]
HIGH-DEFINITION MULTIMEDIA INTERFACE