

# AOC

## GAMING



# Manual do Usuário

## C27G4Z2

AOC GAMING MONITOR

Segurança.....	1
Convenções Nacionais .....	1
Alimentação Elétrica .....	2
Instalação.....	3
Limpeza .....	4
Outros.....	5
Configuração .....	6
Conteúdo da Embalagem .....	6
Montagem do Suporte e da Base.....	7
Ajuste do Ângulo de Visualização .....	8
Conexão do Monitor.....	9
Montagem em Parede .....	10
Função Adaptive-Sync .....	11
HDR.....	12
Ajuste.....	13
Teclas de atalho .....	13
Configuração OSD.....	14
Configuração de Jogo.....	15
Imagem.....	17
Configurações.....	20
Áudio .....	21
Configuração OSD .....	22
Informações.....	23
Indicador LED .....	24
Solução de problemas .....	25
Especificação.....	26
Especificações Gerais .....	26
Política de Defeitos de Pixels dos Painéis de Monitores AOC.....	27
Modos de Exibição Predefinidos.....	29
Atribuição dos Pinos.....	30
Plug and Play.....	31

# Segurança

## Convenções Nacionais

As subseções a seguir descrevem as convenções nacionais utilizadas neste documento.

### Notas, Advertências e Avisos de Perigo

Ao longo deste guia, blocos de texto podem ser acompanhados por um ícone e impressos em tipo negrito ou itálico. Esses blocos correspondem a notas, advertências e avisos de perigo, conforme definidos a seguir:



**NOTA:** Uma NOTA fornece informações importantes que auxiliam na melhor utilização do sistema de computador.





**ADVERTÊNCIA:** Uma ADVERTÊNCIA indica risco de danos ao hardware ou perda de dados e orienta sobre como evitá-los.





**AVISO DE PERIGO:** Um AVISO DE PERIGO indica risco de lesão corporal e orienta sobre como evitá-lo. Alguns avisos de perigo podem ser apresentados em formatos alternativos e sem o respectivo ícone. Nesses casos, a forma específica de apresentação do aviso é determinada pela autoridade reguladora competente.

## Alimentação Elétrica

 O monitor deve ser operado exclusivamente com o tipo de fonte de alimentação indicado na etiqueta. Se você não tiver certeza do tipo de alimentação elétrica fornecida à sua residência, consulte seu revendedor ou a companhia local de energia elétrica.

 O monitor está equipado com um plugue tripolar aterrado, dotado de um terceiro pino (de aterramento). Esse plugue encaixa-se somente em uma tomada elétrica aterrada, como recurso de segurança. Se a sua tomada não for compatível com o plugue de três pinos, solicite a um electricista qualificado que instale a tomada adequada ou utilize um adaptador para aterrar o aparelho de forma segura. Não anule a finalidade de segurança do plugue aterrado.

 Desconecte o aparelho da tomada durante tempestades com raios ou quando não for utilizado por longos períodos. Isso protegerá o monitor contra danos causados por picos de tensão.

 Não sobrecarregue réguas de tomadas nem extensões elétricas. A sobrecarga pode resultar em incêndio ou choque elétrico.

 Para garantir funcionamento satisfatório, utilize o monitor somente com computadores certificados pela UL, que possuam tomadas apropriadas configuradas para tensão entre 100–240 V CA, mín. 5 A.

 A tomada de parede deve ser instalada próximo ao equipamento e ser de fácil acesso.

# Instalação

**!** Não coloque o monitor em carrinho, suporte, tripé, braço ou mesa instável. Se o monitor cair, poderá ferir uma pessoa e causar danos graves a este produto. Utilize somente carrinho, suporte, tripé, braço ou mesa recomendado pelo fabricante ou vendido com este produto. Siga as instruções do fabricante ao instalar o produto e utilize acessórios de fixação recomendados pelo fabricante. O conjunto formado pelo produto e carrinho deve ser movido com cuidado.

**!** Nunca insira qualquer objeto na fenda do gabinete do monitor. Isso pode danificar componentes do circuito, causando incêndio ou choque elétrico. Nunca derrame líquidos sobre o monitor.

**!** Não coloque a parte frontal do produto diretamente no chão.

**!** Se você instalar o monitor em uma parede ou prateleira, utilize um kit de fixação aprovado pelo fabricante e siga rigorosamente as instruções do kit.

**!** Deixe algum espaço ao redor do monitor conforme ilustrado abaixo. Caso contrário, a circulação de ar poderá ser inadequada, e o superaquecimento poderá causar incêndio ou danos ao monitor.

**!** Para evitar danos potenciais, como o descolamento do painel da moldura, certifique-se de que o monitor não incline para baixo mais do que -5 graus. Se o ângulo máximo de inclinação para baixo de -5 graus for excedido, os danos ao monitor não serão cobertos pela garantia.

Consulte abaixo as áreas de ventilação recomendadas ao redor do monitor quando instalado na parede ou no suporte:

## Instalado com suporte

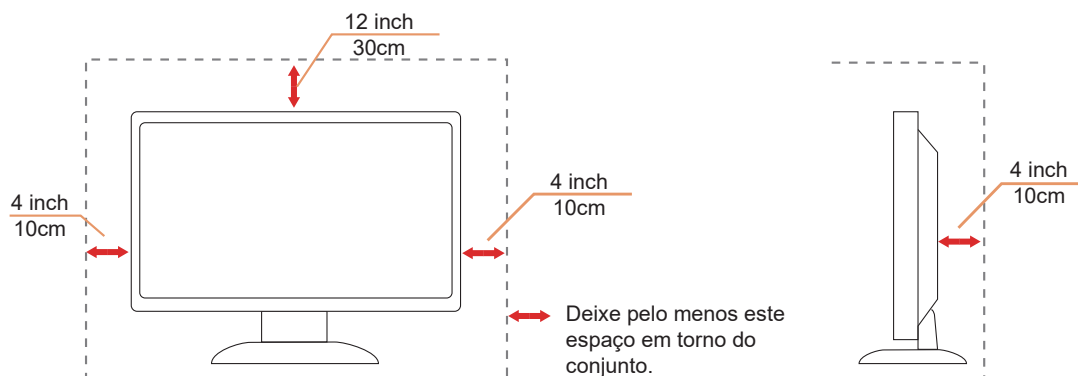

# Limpeza

! Limpe o gabinete regularmente com um pano macio levemente umedecido com água.

! Ao limpar, utilize um pano macio de algodão ou microfibra. O pano deve estar úmido e quase seco; não permita que líquidos penetrem no gabinete.

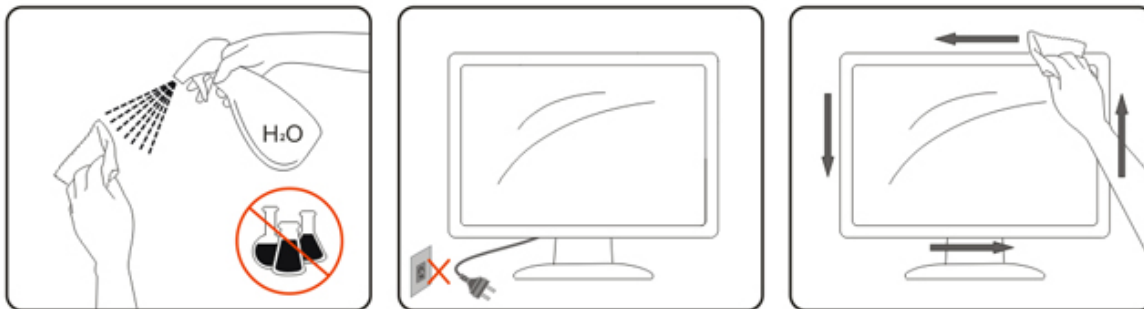

! Desconecte o cabo de alimentação antes de limpar o produto.

## Outros

 Se o produto emitir cheiro estranho, ruído ou fumaça, desconecte imediatamente o plugue de alimentação e entre em contato com um Centro de Serviço.

 Certifique-se de que as aberturas de ventilação não estejam bloqueadas por uma mesa ou cortina.

 Não submeta o monitor LCD a vibrações intensas ou impactos severos durante a operação.

 Não golpee nem deixe cair o monitor durante a operação ou o transporte.

 Os cabos de alimentação devem ser aprovados quanto à segurança. Para a Alemanha, deverá ser H03VV-F, 3G, 0,75 mm<sup>2</sup> ou superior. Para outros países, devem ser utilizados os tipos adequados conforme as respectivas normas locais.

 A pressão sonora excessiva proveniente de fones de ouvido pode causar perda auditiva. O ajuste do equalizador no máximo aumenta a tensão de saída dos fones de ouvido e, conseqüentemente, o nível de pressão sonora.

# Configuração

## Conteúdo da Embalagem

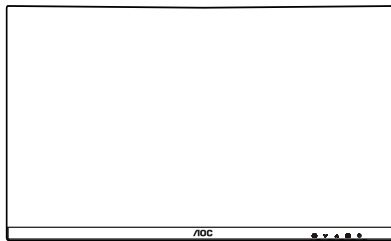

Monitor

\*



Quick Start Guide

\*



Warranty Card



Stand



Base



Power Cable

\*



HDMI Cable

\*



DisplayPort Cable

\* Nem todos os cabos de sinal são fornecidos em todos os países e regiões. Consulte o revendedor local ou o escritório da AOC para confirmação.

## Montagem do Suporte e da Base

Realize a montagem ou remoção da base seguindo as etapas abaixo.

### Configuração:

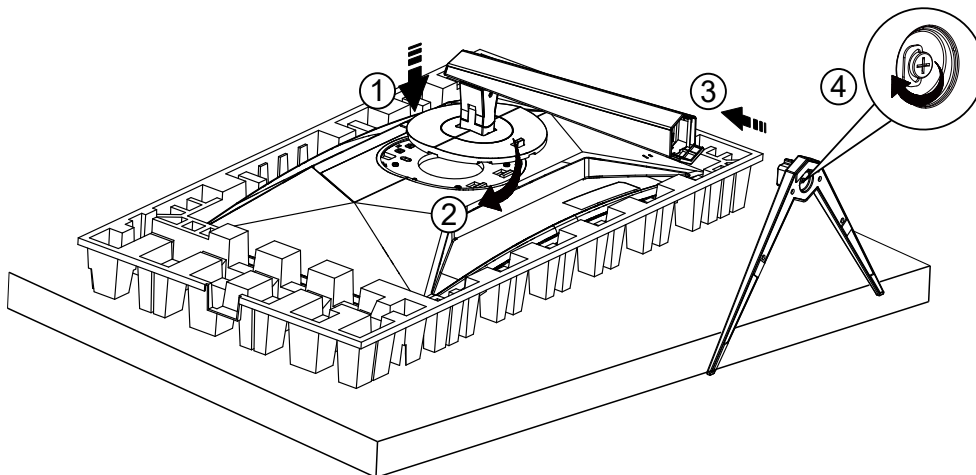

### Remover:

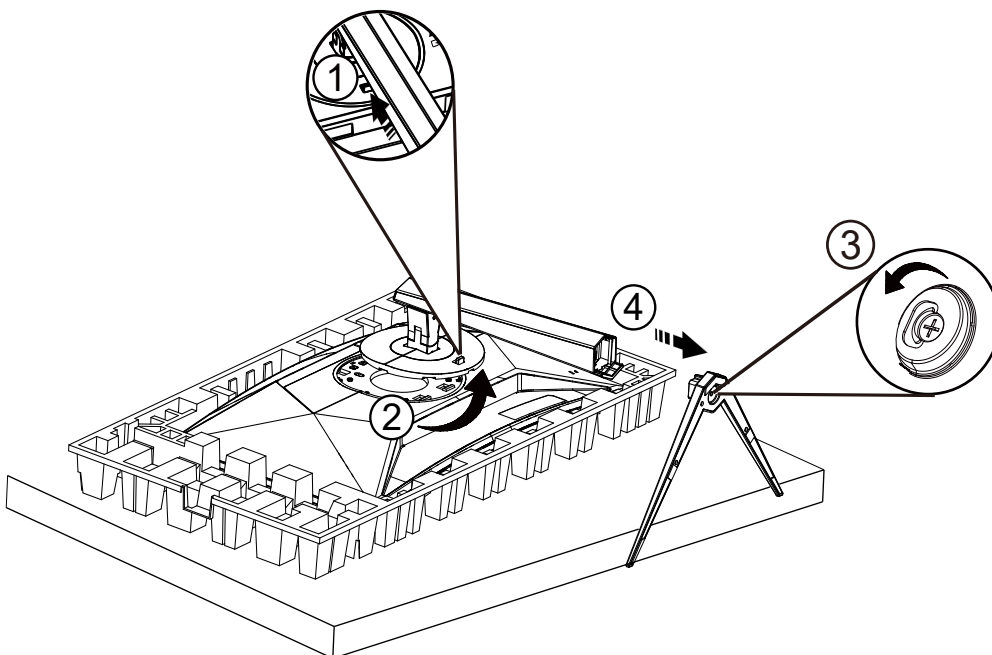

NOTA: O design do monitor pode diferir do ilustrado.

## Ajuste do Ângulo de Visualização

Para obter a melhor experiência de visualização, recomenda-se que o usuário se certifique de conseguir visualizar todo o rosto na tela e, em seguida, ajuste o ângulo do monitor conforme sua preferência pessoal.

Segure o suporte para evitar que o monitor tombe ao alterar seu ângulo.

É possível ajustar o monitor conforme indicado abaixo:

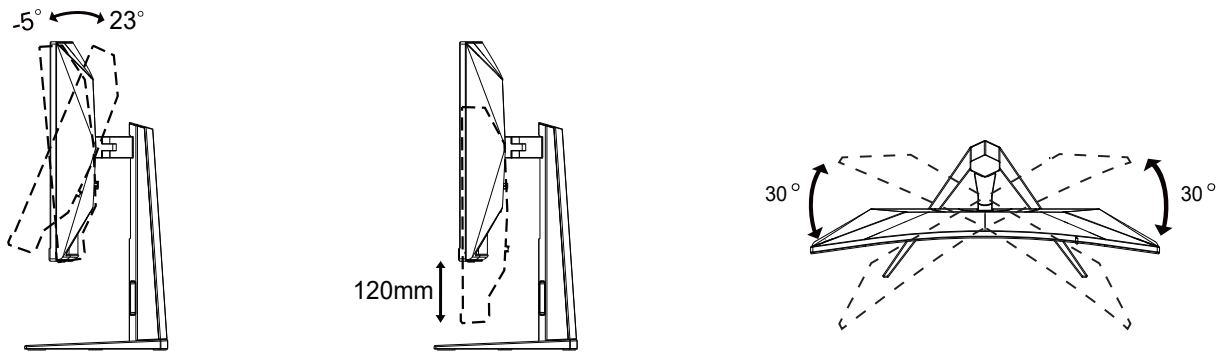

### **NOTA:**

Não toque na tela LCD ao alterar o ângulo. Tocar na tela LCD pode causar danos.

### **Aviso**

- Para evitar danos potenciais à tela, como descascamento do painel, certifique-se de que o monitor não incline para baixo mais do que  $-5$  graus.
- Não pressione a tela ao ajustar o ângulo do monitor. Segure apenas a moldura.

# Conexão do Monitor

Conexões de cabo na parte traseira do monitor e do computador:

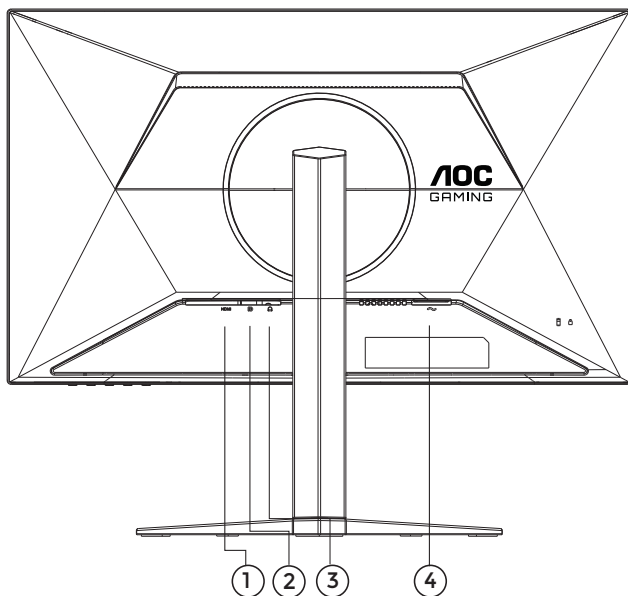

1. HDMI
2. DisplayPort
3. Fone de ouvido
4. Alimentação Elétrica

## Conectar ao PC

1. Conecte firmemente o cabo de alimentação na parte traseira do monitor.
2. Desligue o computador e desconecte seu cabo de alimentação.
3. Conecte o cabo de sinal do monitor ao conector de vídeo na parte traseira do computador.
4. Conecte o cabo de alimentação do computador e do monitor a uma tomada próxima.
5. Ligue o computador e o monitor.

Se o monitor exibir uma imagem, a instalação está concluída. Se não exibir uma imagem, consulte a seção Solução de problemas.

Para proteger o equipamento, desligue sempre o PC e o monitor LCD antes de realizar as conexões.

# Montagem em Parede

Preparação para a instalação de um braço de montagem em parede opcional

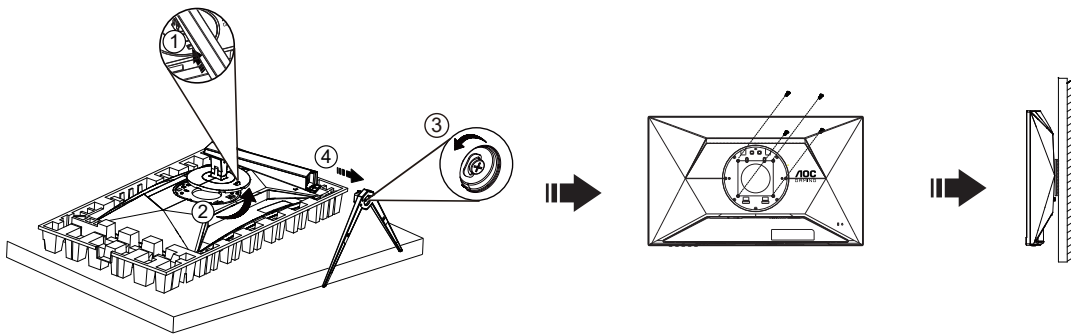

Este monitor pode ser fixado a um braço de montagem em parede adquirido separadamente. Desconecte a alimentação elétrica antes deste procedimento. Siga estas etapas:

1. Remova a base.
2. Siga as instruções do fabricante para montar o braço de montagem em parede.
3. Posicione o braço de montagem na parede na parte traseira do monitor. Alinhe os furos do braço com os furos localizados na parte traseira do monitor.
4. Insira os 4 parafusos nos furos e aperte-os firmemente.
5. Reconecte os cabos. Consulte o manual do usuário fornecido juntamente com o braço opcional de montagem na parede para obter instruções detalhadas sobre sua fixação à parede.

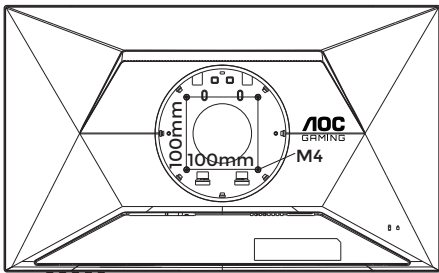

Especificação dos parafusos do suporte de parede: M4 × (10 + X) mm (X = espessura do suporte de montagem na parede)

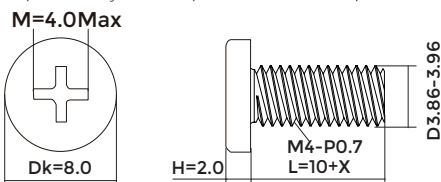

Nota: Os furos de fixação VESA não estão disponíveis em todos os modelos. Verifique com o revendedor ou com o departamento oficial da AOC. Sempre consulte o fabricante antes de realizar a instalação do suporte de parede.

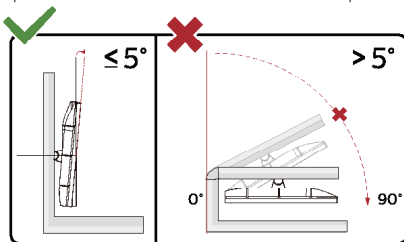

\* O design do monitor pode diferir do ilustrado.

## ⚠️ AVISO:

1. Para evitar danos potenciais à tela, como descascamento do painel, certifique-se de que o monitor não incline para baixo mais do que -5 graus.
2. Não pressione a tela ao ajustar o ângulo do monitor. Segure apenas a moldura.

# Função Adaptive-Sync

1. A função Adaptive-Sync opera com DisplayPort/HDMI.
2. Placa gráfica compatível: a lista recomendada encontra-se abaixo e também pode ser consultada em [www.AMD.com](http://www.AMD.com).

## Placas gráficas

- Série Radeon™ RX Vega
- Série Radeon™ RX 500
- Série Radeon™ RX 400
- Série Radeon™ R9/R7 300 (exceto R9 370/X, R7 370/X e R7 265)
- Radeon™ Pro Duo (2016)
- Série Radeon™ R9 Nano
- Série Radeon™ R9 Fury
- Série Radeon™ R9/R7 200 (exceto R9 270/X e R9 280/X)

## Processadores

- AMD Ryzen™ 7 2700U
- AMD Ryzen™ 5 2500U
- AMD Ryzen™ 5 2400G
- AMD Ryzen™ 3 2300U
- AMD Ryzen™ 3 2200G
- AMD PRO A12-9800
- AMD PRO A12-9800E
- AMD PRO A10-9700
- AMD PRO A10-9700E
- AMD PRO A8-9600
- AMD PRO A6-9500
- AMD PRO A6-9500E
- AMD PRO A12-8870
- AMD PRO A12-8870E
- AMD PRO A10-8770
- AMD PRO A10-8770E
- AMD PRO A10-8750B
- AMD PRO A8-8650B
- AMD PRO A6-8570
- AMD PRO A6-8570E
- AMD PRO A4-8350B
- AMD A10-7890K
- AMD A10-7870K
- AMD A10-7850K
- AMD A10-7800
- AMD A10-7700K
- AMD A8-7670K
- AMD A8-7650K
- AMD A8-7600
- AMD A6-7400K

# HDR

É compatível com sinais de entrada no formato HDR10.

O monitor pode ativar automaticamente a função HDR caso o leitor e o conteúdo sejam compatíveis. Entre em contato com o fabricante do dispositivo e com o provedor de conteúdo para obter informações sobre a compatibilidade do seu dispositivo e do conteúdo. Selecione “DESATIVADO” para a função HDR quando não for necessário utilizar a ativação automática.

## Observação:

1. Nenhuma configuração especial é necessária para a interface DisplayPort/HDMI em versões do Windows 10 anteriores à V1703.
2. Apenas a interface HDMI está disponível; a interface DisplayPort não funciona na versão V1703 do Windows 10.
3. Configuração de exibição:
  - a. A resolução de exibição está definida como 1920×1080, e o HDR está predefinido como ATIVADO.
  - b. Após iniciar um aplicativo, o melhor efeito HDR é obtido ao alterar a resolução para 1920×1080 (se disponível).

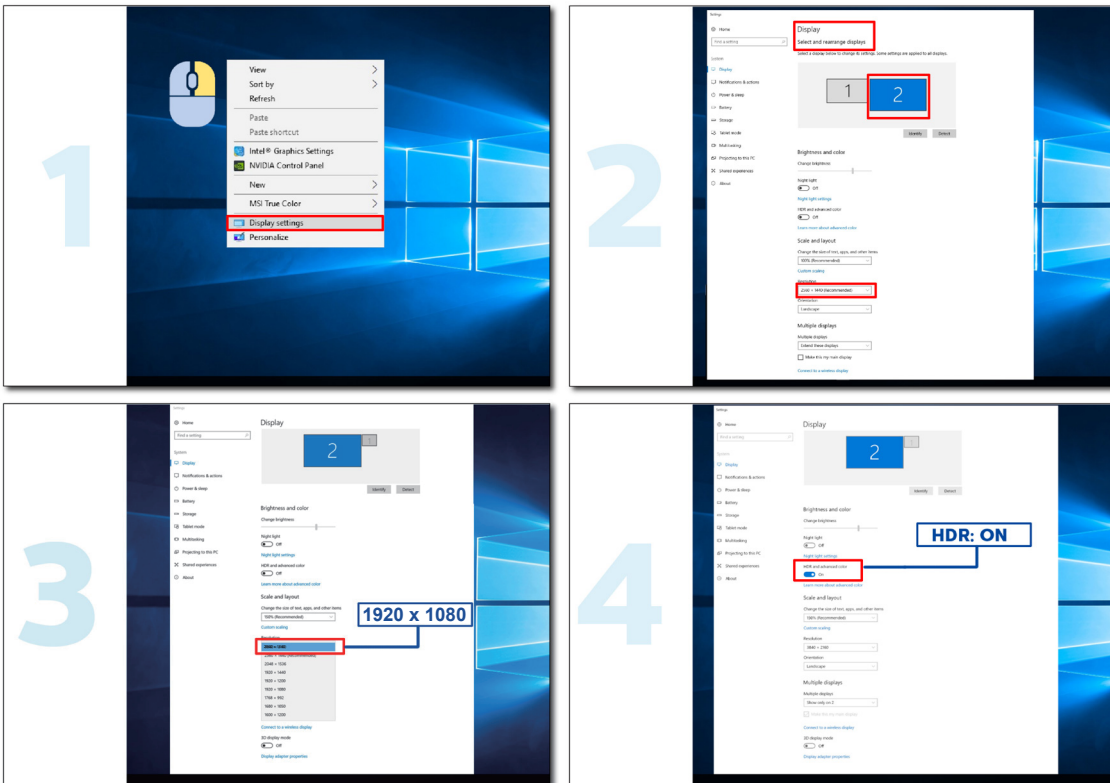

# Ajuste

## Tecclas de atalho

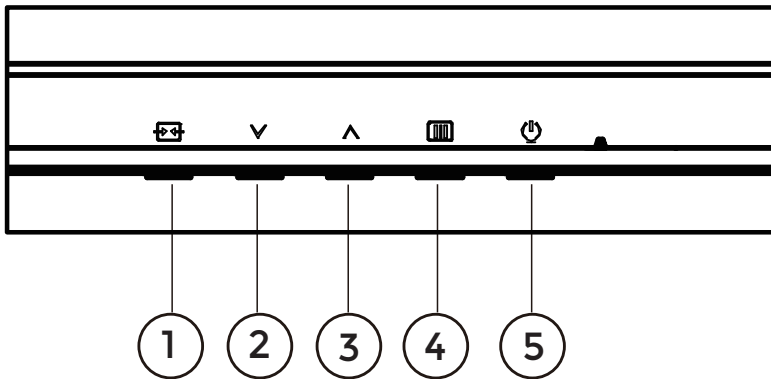

1	Fonte/Sair
2	Tecla do Usuário (Modo Jogos)
3	Ponto de Discagem
4	Menu/Enter
5	Ligar/Desligar

### Menu/Enter

Pressione para exibir o OSD ou confirmar a seleção.

### Alimentação Elétrica

Pressione o botão Ligar/Desligar para ligar o monitor.

### Ponto de Seleção

Quando não houver OSD, pressione o botão Ponto de Seleção para exibir/ocultar o Ponto de Seleção.

### Tecla do Usuário (Modo Jogos)

Menu de atalho da tecla definida pelo usuário "V": Modo Jogos/Contador de Quadros. O padrão é o Modo Jogos.

Quando não houver OSD, pressione a tecla "V" para acessar a função Modo Jogos e, em seguida, pressione a tecla "V" ou "A" para selecionar o Modo Jogos (Padrão, FPS, RTS, Corrida, Jogador 1, Jogador 2 ou Jogador 3), conforme o tipo de jogo.









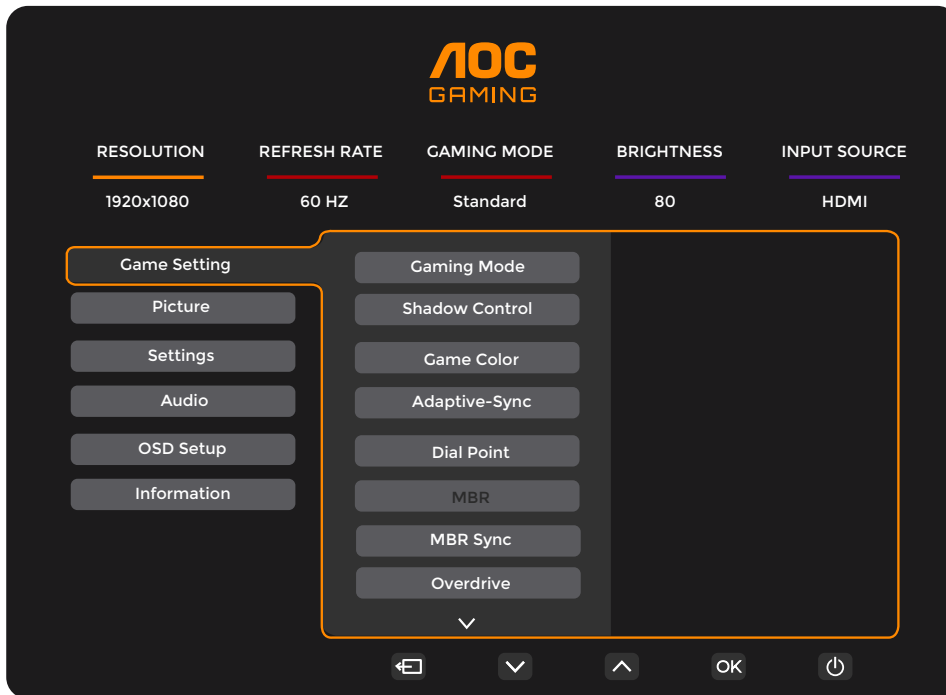





### Fonte/Sair

Quando o OSD estiver fechado, pressionar o botão Fonte/Sair ativa a função de atalho da fonte. Quando o menu OSD estiver ativo, este botão funciona como tecla de saída (para sair do menu OSD).

# Configuração OSD

Instruções básicas e simples sobre as teclas de controle.



- 1). Pressione o  Botão MENU para ativar a janela OSD.
- 2). Pressione  ou  para navegar pelas funções. Quando a função desejada estiver destacada, pressione o  Botão MENU / OK para ativá-la. Pressione  ou  para navegar pelas funções do submenu. Quando a função desejada do submenu estiver destacada, pressione o  Botão MENU / OK para ativá-la.
- 3). Pressione  ou  para alterar as configurações da função selecionada. Pressione  /  para sair. Se desejar ajustar outra função, repita os passos 2 a 3.
- 4). Função de Bloqueio OSD: Para bloquear o OSD, pressione e mantenha pressionado o  Botão MENU enquanto o monitor estiver desligado e, em seguida, pressione o  botão de energia para ligar o monitor. Para desbloquear o OSD, pressione e mantenha pressionado o  Botão MENU enquanto o monitor estiver desligado e, em seguida, pressione o  botão de energia para ligar o monitor.

## Notas:

- 1). Se o produto tiver apenas uma entrada de sinal, o item "Seleção de Entrada" não poderá ser ajustado.
- 2). Se a resolução do sinal de entrada for a resolução nativa, o item "Proporção da Imagem" será inválido.

## Configuração de Jogo

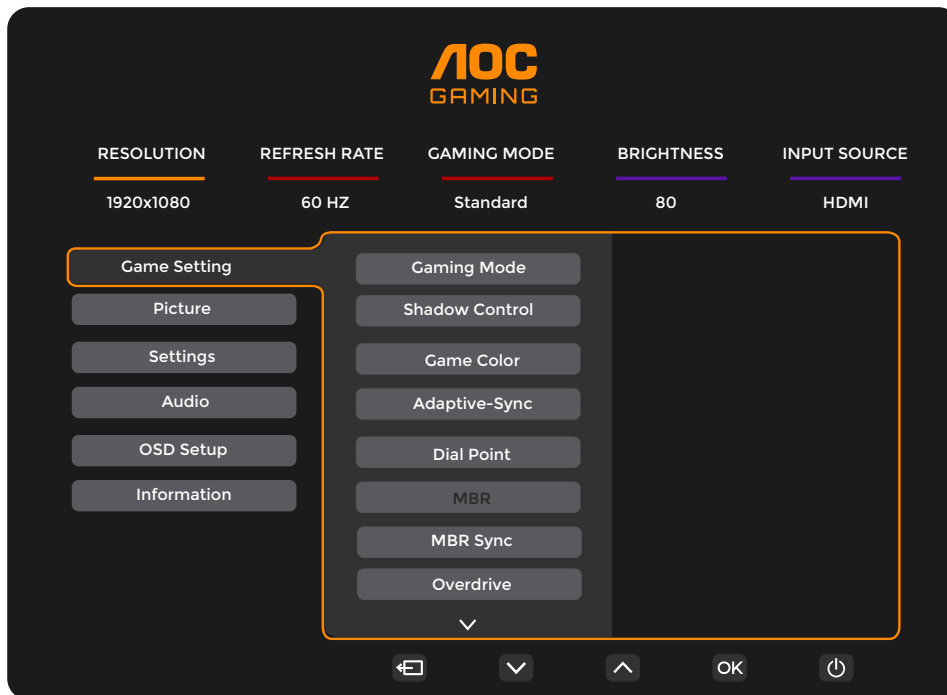

Modo Jogos	Padrão	Melhora a legibilidade para jogos adequados na web e em dispositivos móveis.
	FPS	Para jogar jogos FPS (first person shooters). Melhora o nível de preto em temas escuros.
	RTS	Para jogar jogos RTS (real time strategy). Melhora a qualidade da imagem.
	Corrida	Para jogar jogos de corrida, proporciona o tempo de resposta mais rápido e alta saturação de cores.
	Jogador 1	Configurações preferenciais do usuário salvas como Jogador 1.
	Jogador 2	Configurações de preferências do usuário salvas como Gamer 2.
	Gamer 3	Configurações de preferências do usuário salvas como Gamer 3.
Controle de Sombras	0 ~ 20	O padrão do Controle de Sombras é 0; o usuário final pode ajustar de 0 a 20 para obter uma Imagem mais nítida. Se a Imagem estiver muito escura para que os detalhes sejam visualizados claramente, ajuste de 0 a 20 para obter uma Imagem nítida.
Cor do Jogo	0 ~ 20	A Cor do Jogo oferece níveis de 0 a 20 para ajustar a saturação e obter uma Imagem melhor.
Adaptive-Sync	Desligado / Ligado	Desative ou ative o Adaptive-Sync. Lembrete de funcionamento do Adaptive-Sync: quando o recurso Adaptive-Sync estiver ativado, poderá ocorrer cintilação em alguns ambientes de jogo.
Ponto de Discagem	Desligado / Ligado / Dinâmico	A função "Ponto de Mira" coloca um indicador de mira no centro da tela para auxiliar jogadores em jogos de tiro em primeira pessoa (FPS), proporcionando mira precisa e exata.
MBR	0 ~ 20	O MBR (Redução de Desfoque de Movimento) oferece ajustes em níveis de 0 a 20 para reduzir o desfoque de movimento. Nota: A função MBR pode ser ajustada somente quando o Adaptive-Sync estiver desligado e a taxa de atualização for $\geq 75$ Hz.
Sincronização MBR	Desligado / Ligado	Desativar ou ativar a Sincronização MBR (Remoção de Desfoque por Movimento). Nota: A função Sincronização MBR pode ser ajustada quando o Adaptive-Sync estiver ativado e o sinal de entrada for de frequência variável, e a frequência de campo for $\geq 75$ Hz.

Overdrive	Normal	Ajuste o tempo de resposta.
	Rápido	Observação:
	Mais rápido	1. Se o usuário ajustar o OverDrive para "Fastest", a imagem exibida poderá ficar desfocada. Os usuários podem ajustar o nível do OverDrive ou desativá-lo de acordo com suas preferências.
	Mais rápido possível	2. A função "Extreme" é opcional quando o Adaptive-Sync estiver desativado e a taxa de atualização for igual ou superior a 75 Hz.
	Extreme	3. O brilho da tela será reduzido quando a função "Extreme" estiver ativada.
Contador de Quadros	Desligado / Superior direito / Inferior direito / Superior esquerdo / Inferior esquerdo	Exibe a frequência V no canto selecionado.
OverClock	Desligado / Ligado	Desative ou ative o OverClock.

**Observação:**

- 1). Quando o "Modo HDR" em "Imagem" estiver ativado, os itens "Controle de Sombras" e "Cor do Jogo" não poderão ser ajustados.
- 2). Quando o "HDR" em "Imagem" estiver definido como "DisplayHDR", os itens "Modo Jogos", "Controle de Sombras", "Cor do Jogo", "MBR", "Sincronização MBR" e "Extreme" em "Overdrive" não poderão ser ajustados.  
Quando o "HDR" em "Imagem" estiver definido como "Imagem HDR", "Filme HDR" ou "Jogo HDR", os itens "Modo Jogos", "Cor do Jogo", "MBR", "Sincronização MBR" e "Extreme" em "Overdrive" não poderão ser ajustados.
- 3). Quando o "Espaço de Cor" em "Imagem" estiver definido como "sRGB", os itens "Controle de Sombras", "Cor do Jogo", "MBR", "Sincronização MBR" e "Extreme" em "Overdrive" não poderão ser ajustados.

## Imagem

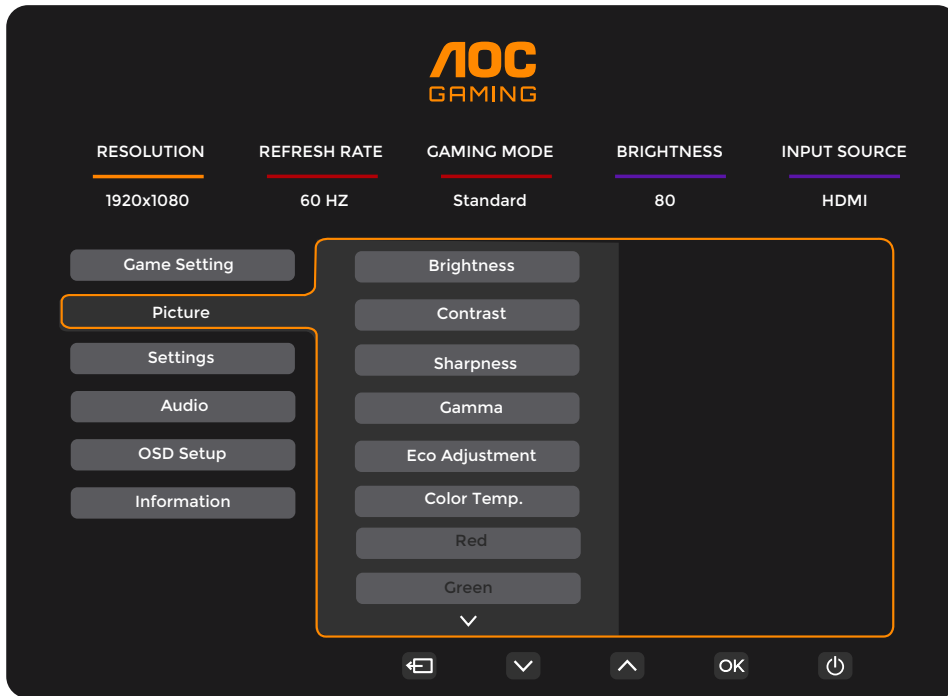

Brilho	0-100	Ajuste da retroiluminação.
Contraste	0-100	Contraste do registro digital.
Nitidez	0-100	Ajustar nitidez.
Gama	1.8 / 2.0 / 2.2 / 2.4 / 2.6	Ajustar gama.
Ajuste Eco	Padrão	Modo padrão.
	Text	Modo texto.
	Internet	Modo internet.
	Jogo	Modo jogo.
	Filme	Modo filme.
	Esportes	Modo esportes.
	Leitura	Modo leitura.
Temperatura de Cor	Quente	Recuperar temperatura de cor quente.
	Normal	Restaurar a temperatura de cor normal.
	Fria	Restaurar a temperatura de cor fria.
	Usuário	Restaurar a temperatura de cor.
Vermelho	0-100	Ganho de vermelho do registrador digital.
Verde	0-100	Ganho de verde do registrador digital.
Azul	0-100	Ganho de azul do registrador digital.
Saturação R.	0-100	Ajustar a saturação R.

Saturação G.	0-100	Ajustar a saturação G.
Saturação B.	0-100	Ajustar a saturação B.
Saturação C.	0-100	Ajustar saturação C.
Saturação M.	0-100	Ajustar saturação M.
Saturação Y.	0-100	Ajustar saturação Y.
Matiz R.	0-100	Ajustar matiz R.
Matiz G.	0-100	Ajustar matiz G.
Matiz B.	0-100	Ajustar matiz B.
Matiz C.	0-100	Ajustar matiz C.
Matiz M.	0-100	Ajustar matiz M.
Matiz Y.	0-100	Ajustar matiz Y.
HDR	Desligado	Defina o perfil HDR de acordo com suas necessidades de uso. Observação: Quando o HDR for detectado, a opção HDR será exibida para ajuste.
	DisplayHDR	
	Imagem HDR	
	Filme HDR	
	Jogo HDR	
Modo HDR	Desligado	Otimizado para o espaço de cor e o contraste da imagem, simulando assim o efeito HDR. Observação: Quando o HDR não for detectado, a opção Modo HDR será exibida para ajuste.
	Imagem HDR	
	Filme HDR	
	Jogo HDR	
DCR	Desligado	Desative a taxa de contraste dinâmico.
	Ligado	Ative a taxa de contraste dinâmico.
Espaço de Cor	Nativo do Painel	Painel com espaço de cor padrão.
	sRGB	Espaço de cor sRGB.
Modo LowBlue	Desligado	Reduza a emissão de luz azul controlando a temperatura de cor.
	Multimídia	
	Internet	
	Escritório	
	Leitura	
Proporção da Imagem	Completo / Proporção	Selecione a proporção da imagem para exibição.

**Observação:**

- 1). Quando o "Modo HDR" estiver ativado, os itens "Contraste", "Gama", "Ajuste Eco", "Temperatura de Cor", "Saturação e Tonalidade de Cor em 6 Eixos", "Espaço de Cor" e "Modo LowBlue" não poderão ser ajustados.
- 2). Quando "HDR" estiver definido como "DisplayHDR", todos os itens em "Imagem", exceto "HDR" e "Nitidez", não poderão ser ajustados.  
Quando "HDR" estiver definido como "HDR Imagem", "HDR Filme" ou "HDR Jogo", os itens "Gama", "Ajuste Eco", "Temperatura de Cor", "Saturação e Tonalidade de Cor em 6 Eixos", "DCR", "Espaço de Cor" e "Modo LowBlue" não poderão ser ajustados.
- 3). Quando o "Espaço de Cor" estiver definido como "sRGB", os itens "Contraste", "Gama", "Ajuste Eco", "Temperatura de Cor", "Saturação e Tonalidade de Cor em 6 Eixos", "Modo HDR" e "Modo LowBlue" não poderão ser ajustados.
- 4). Quando o "Ajuste Eco" estiver definido como "Leitura", não é possível ajustar "Contraste", "Temperatura de Cor", "Saturação e Tonalidade de Cor em 6 Eixos", "DCR", "Espaço de Cor" e "Modo LowBlue".
- 5). Quando o "Modo Jogos" em "Configuração de Jogo" estiver definido para um modo diferente de "Padrão", o item "Ajuste Eco", "Saturação e Tonalidade de Cor em 6 Eixos", "Modo HDR" e "Espaço de Cor" não podem ser ajustados.

## Configurações

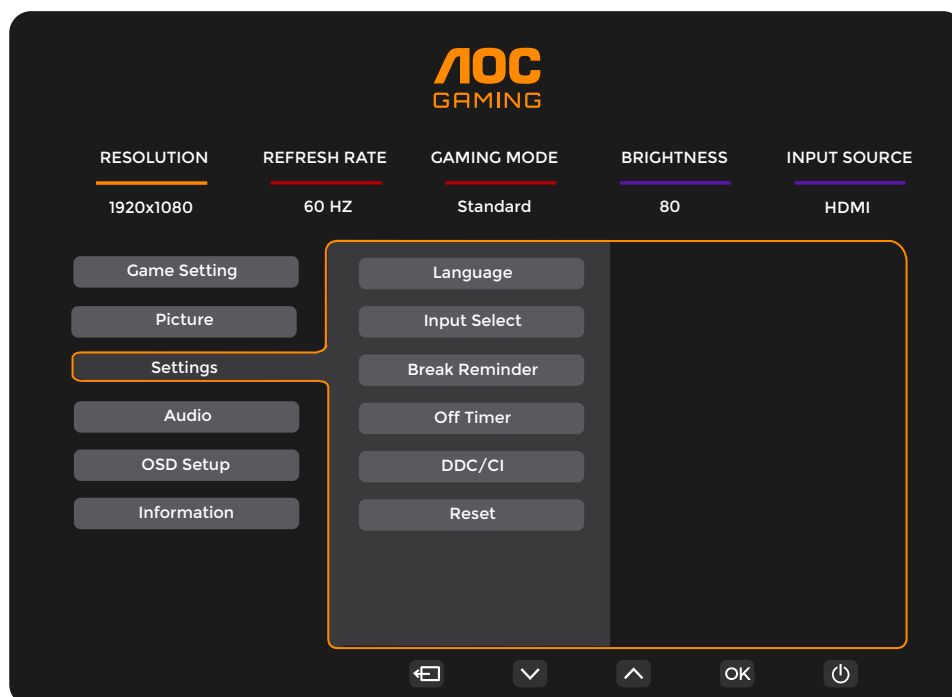

Idioma		Selecione o idioma do OSD.
Seleção de Entrada	Automático / HDMI / DP	Selecione a fonte do sinal de entrada.
Lembrete de Pausa	Desligado / Ligado	Lembrete de pausa se o usuário trabalhar continuamente por mais de 1 hora.
Temporizador de Desligamento	0-24 h	Selecione o tempo para desligamento da CC.
DDC/CI	Não / Sim	Ativar/Desativar o suporte DDC/CI.
Redefinir	Não / Sim	Redefinir o menu para as configurações padrão.

# Áudio

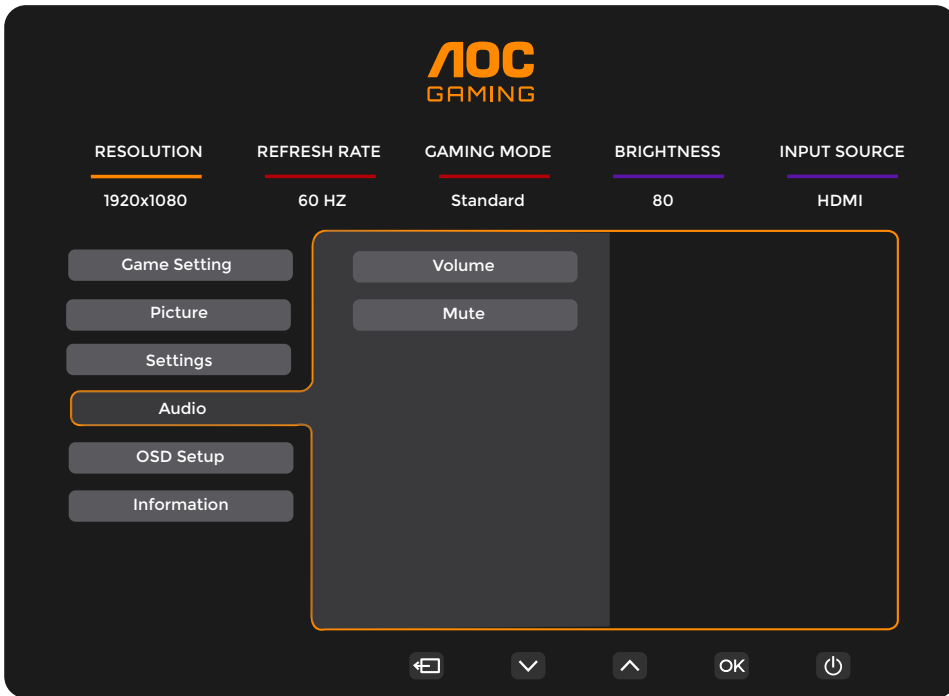

Volume	0-100	Ajuste de volume.
Mudo	Desligado / Ligado	Ativar mudo no volume.

## Configuração OSD

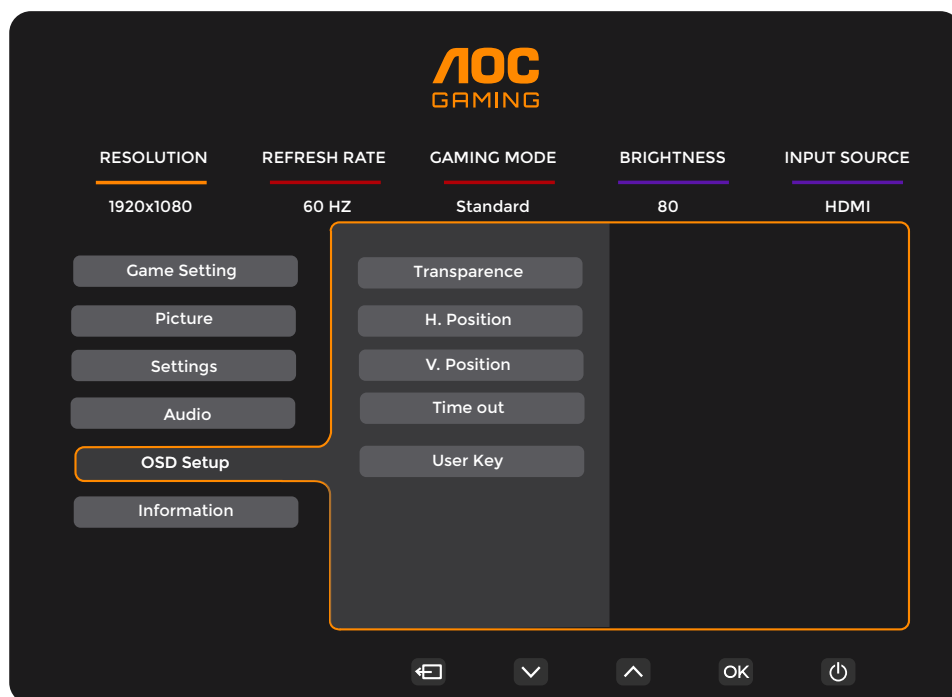

Transparência	0-100	Ajustar a transparência do OSD.
Posição H.	0-100	Ajustar a posição horizontal do OSD.
Posição V.	0-100	Ajustar a posição vertical do OSD.
Tempo limite	5-120	Ajuste o tempo limite do OSD.
Tecla do usuário	Modo Jogos / Contador de quadros	Menu de atalho da tecla definida pelo usuário "V".

# Informações

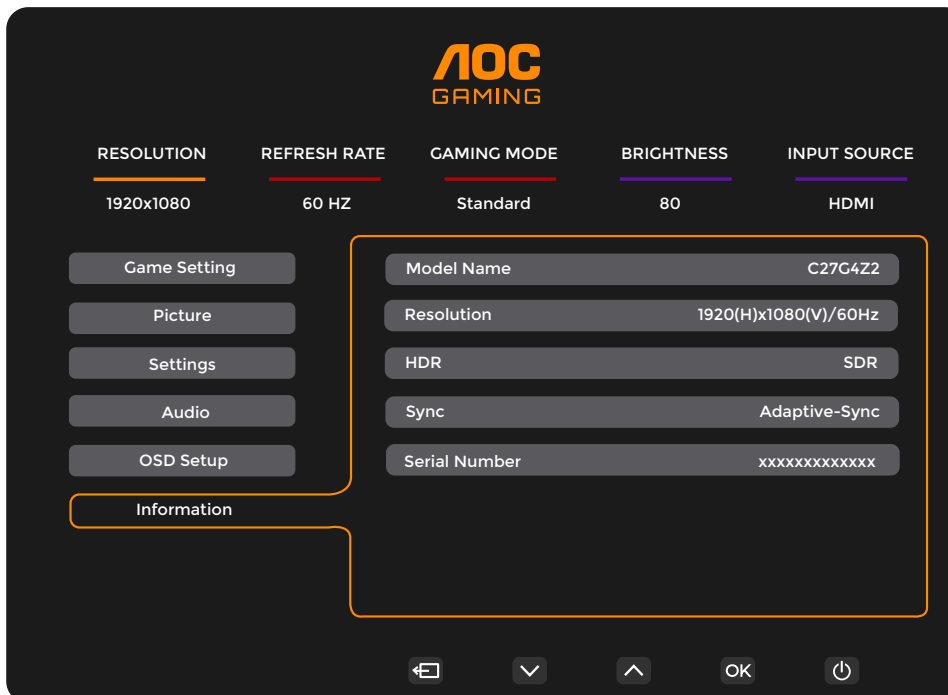

## Indicador LED

Status	Cor do LED
Modo de energia total	Branco
Modo desligado ativo	Laranja

# Solução de problemas

Problema & pergunta	Soluções possíveis
<b>O LED de alimentação</b> não está aceso.	Verifique se o botão de energia está na posição LIGADO e se o cabo de alimentação está corretamente conectado a uma tomada elétrica aterrada e ao monitor.
Nenhuma imagem na tela	<ul style="list-style-type: none"> <li>● O cabo de alimentação está conectado corretamente? Verifique a conexão do cabo de alimentação e a fonte de alimentação.</li> <li>● O cabo de vídeo está conectado corretamente? (Conectado usando o cabo HDMI) Verifique a conexão do cabo HDMI. (Conectado usando o cabo DisplayPort) Verifique a conexão do cabo DisplayPort. * A entrada HDMI/DisplayPort não está disponível em todos os modelos.</li> <li>● Se a energia estiver ligada, reinicie o computador para visualizar a tela inicial (a tela de login). Se a tela inicial (a tela de login) for exibida, inicie o computador no modo apropriado (modo de segurança para Windows 7/8/10) e, em seguida, ajuste a frequência da placa de vídeo. (Consulte "Configuração da Resolução Ideal") Se a tela inicial (a tela de login) não for exibida, entre em contato com o Centro de Serviço ou seu revendedor.</li> <li>● A mensagem "Entrada Não Suportada" está sendo exibida na tela? Essa mensagem é exibida quando o sinal da placa de vídeo excede a resolução máxima e a frequência que o monitor pode processar adequadamente. Ajuste a resolução e a frequência para valores compatíveis com o monitor.</li> <li>● Certifique-se de que os drivers do monitor AOC estejam instalados.</li> </ul>
<b>A imagem está</b> borrada & Apresenta problema de sombra fantasma.	Ajuste os controles de contraste e brilho. Pressione a tecla de atalho (AUTO) para ajuste automático. Certifique-se de que não está utilizando um cabo extensor ou caixa seletora. Recomenda-se conectar o monitor diretamente ao conector de saída da placa de vídeo na parte traseira do computador.
A imagem oscila, pisca ou apresenta um padrão de ondas.	Afaste, o máximo possível, dispositivos elétricos que possam causar interferência eletromagnética do monitor. Utilize a taxa de atualização máxima suportada pelo monitor na resolução em uso. O interruptor de alimentação do computador deve estar na posição LIGADO.
<b>O monitor está</b> travado no modo Desligamento Ativo.	A placa de vídeo do computador deve estar firmemente encaixada em seu slot. Certifique-se de que o cabo de vídeo do monitor esteja devidamente conectado ao computador. Inspeccione o cabo de vídeo do monitor e certifique-se de que nenhum pino esteja dobrado. Certifique-se de que o computador está operacional pressionando a tecla CAPS LOCK no teclado enquanto observa o LED da tecla CAPS LOCK. O LED deverá acender ou apagar após pressionar a tecla CAPS LOCK.
Falta uma das cores primárias (VERMELHO, VERDE ou AZUL)	Inspeccione o cabo de vídeo do monitor e certifique-se de que nenhum pino esteja danificado. Certifique-se de que o cabo de vídeo do monitor esteja corretamente conectado ao computador.
<b>A imagem na tela não está</b> centralizada nem dimensionada corretamente.	Ajuste a posição horizontal (H-Position) e a posição vertical (V-Position) ou pressione a tecla de atalho (AUTO).
<b>A imagem apresenta</b> defeitos de cor (o branco não parece branco).	Ajuste a cor RGB ou selecione a temperatura de cor desejada.
Perturbações horizontais ou verticais na tela.	Utilize o modo de desligamento do Windows 7/8/10/11 para ajustar CLOCK e FOCUS. Pressione a tecla de atalho (AUTO) para ajuste automático.
<b>Regulamentação e Serviço</b>	Consulte Regulamentação e Informações de Serviço em <a href="http://www.aoc.com">www.aoc.com</a> (para localizar o modelo adquirido em seu país e encontrar as informações de Regulamentação e Serviço na página de Suporte).

# Especificação

## Especificações Gerais

Painel	Nome do modelo	C27G4Z2		
	Sistema de acionamento	TFT Color LCD		
	Tamanho da imagem visível	68,6 cm na diagonal		
	Passo do pixel	0,3114 mm (H) × 0,3114 mm (V)		
	Vídeo	Interface HDMI e interface DisplayPort		
	Cores exibidas	16,7 milhões de cores		
Outros	Faixa de varredura horizontal	30 kHz – 290 kHz		
	Tamanho da varredura horizontal (máximo)	597,888 mm		
	Faixa de varredura vertical	48–260 Hz		
	Tamanho da varredura vertical (máximo)	336,312 mm		
	Resolução predefinida ideal	1920X1080@60Hz		
	Resolução máxima	1920×1080@260 Hz*		
	Plug & Play	VESA DDC2B/CI		
	Tipo de conector	HDMI/DisplayPort/Saída para fone de ouvido		
	Fonte de alimentação	100–240 V~ 50/60 Hz 1,5 A		
	Consumo de energia	Típico (brilho e contraste padrão)	21 W	
		Máx. (brilho = 100, contraste = 100)	≤ 37 W	
		Modo de espera	≤ 0,3 W	
	Dissipação térmica	Operação normal	71,67 BTU/h (típ.)	
Suspensão (modo de espera)		<1,02 BTU/h		
Modo desligado		<1,02 BTU/h		
Modo desligado (interruptor CA)		0 BTU/h		
Ambiental	Temperatura	Em operação	0 °C a 40 °C	
		Fora de operação	-25 °C a 55 °C	
	Umidade	Em operação	10% a 85% (sem condensação)	
		Fora de operação	5% a 93% (sem condensação)	
	Altitude	Em operação	0 m a 5000 m (0 ft a 16404 ft)	
		Fora de operação	0 m a 12192 m (0 ft a 40000 ft)	

\*O overclocking é obtido quando a resolução está definida como 1920x1080@260Hz. Caso ocorra qualquer erro de exibição durante o overclocking, ajuste a taxa de atualização para 240Hz.



# Política de Defeitos de Pixels dos Painéis de Monitores AOC

A AOC esforça-se por oferecer produtos da mais alta qualidade. Utilizamos alguns dos processos de fabricação mais avançados do setor e aplicamos rigoroso controle de qualidade. Contudo, defeitos de pixels ou subpixels nos painéis dos monitores utilizados são, por vezes, inevitáveis.

Nenhum fabricante pode garantir que todos os painéis estejam isentos de defeitos de pixels, mas a AOC garante que qualquer monitor com um número inaceitável de defeitos será reparado ou substituído sob garantia. Este aviso explica os diferentes tipos de defeitos de pixels e define os níveis aceitáveis para cada tipo. Para se qualificar para reparo ou substituição sob garantia, o número de defeitos de pixels em um painel do monitor deverá exceder os níveis aceitáveis estabelecidos. Por exemplo, não mais de 0,0004% dos subpixels de um monitor podem apresentar defeitos.

Além disso, a AOC estabelece padrões de qualidade ainda mais rigorosos para determinados tipos ou combinações de defeitos de pixel que são mais perceptíveis do que outros. Esta política é válida em todo o mundo.

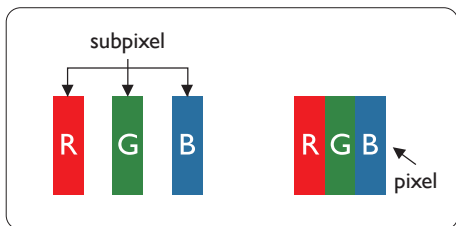

## Pixels e subpixels

Um pixel, ou elemento de imagem, é composto por três subpixels nas cores primárias vermelho, verde e azul. Muitos pixels juntos formam uma imagem. Quando todos os subpixels de um pixel estão acesos, os três subpixels coloridos juntos aparecem como um único pixel branco. Quando todos estão apagados, os três subpixels coloridos juntos aparecem como um único pixel preto. Outras combinações de subpixels acesos e apagados aparecem como pixels únicos de outras cores.

## Tipos de defeitos de pixel

Defeitos de pixel e de subpixel manifestam-se na tela de formas distintas. Existem duas categorias de defeitos de pixel e diversos tipos de defeitos de subpixel em cada categoria.

### Defeitos de ponto luminoso

Defeitos de ponto luminoso manifestam-se como pixels ou subpixels que permanecem sempre acesos ou 'ligados'. Ou seja, um ponto luminoso é um subpixel que se destaca na tela quando o monitor exibe um padrão escuro. Existem os seguintes tipos de defeitos de ponto brilhante.

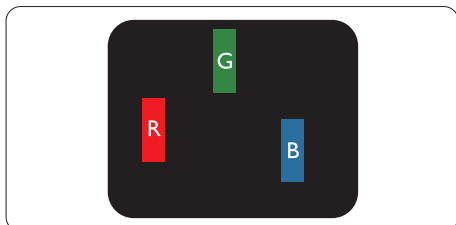

Um subpixel vermelho, verde ou azul aceso.

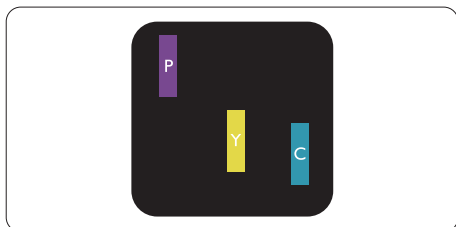

Dois subpixels adjacentes acesos:

- Vermelho + Azul = Roxo
- Vermelho + Verde = Amarelo
- Verde + Azul = Ciano (azul-claro)



Três subpixels adjacentes acesos (um pixel branco).

Observação

Um ponto brilhante vermelho ou azul deve ser mais de 50 por cento mais brilhante que os pontos vizinhos, enquanto um ponto brilhante verde deve ser 30 por cento mais brilhante que os pontos vizinhos.

**Defeitos de ponto preto**

Os defeitos de ponto preto aparecem como pixels ou subpixels que permanecem sempre escuros ou 'desligados'. Ou seja, um ponto escuro é um subpixel que se destaca na tela quando o monitor exibe um padrão claro. Estes são os tipos de defeitos de ponto preto.

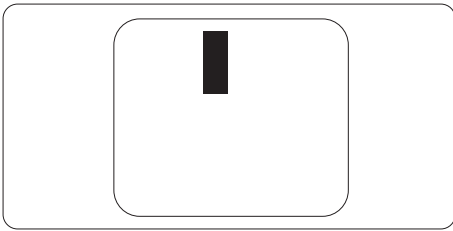

**Proximidade de defeitos de pixel**

Como defeitos de pixel e subpixel do mesmo tipo que estão próximos uns dos outros podem ser mais perceptíveis, a AOC também especifica tolerâncias para a proximidade de defeitos de pixel.

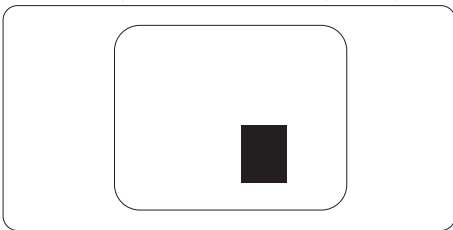

**Tolerâncias de defeitos de pixels**

Para se qualificar para reparo ou substituição devido a defeitos de pixels durante o período de garantia, o painel do monitor AOC deve apresentar defeitos de pixels ou subpixels que excedam as tolerâncias indicadas no manual disponível na web.

<b>Defeitos de ponto brilhante</b>	Nível aceitável
1 subpixel aceso	2
2 subpixels adjacentes acesos	1
3 subpixels adjacentes acesos (um pixel branco)	0
Distância entre dois defeitos de ponto brilhante*	≥15 mm
Total de defeitos de ponto brilhante de todos os tipos	2
<b>DEFEITOS DE PONTO PRETO</b>	Nível aceitável
1 subpixel escuro	5 ou menos
2 subpixels escuros adjacentes	2 ou menos
3 subpixels escuros adjacentes	≤0
Distância entre dois defeitos de ponto preto*	≥15 mm
Total de defeitos de ponto preto de todos os tipos	5 ou menos
<b>TOTAL DE DEFEITOS DE PONTO</b>	NÍVEL ACEITÁVEL
Total de defeitos de ponto brilhante ou preto de todos os tipos	5 ou menos

Observação

\*: 1 ou 2 defeitos de subpixel adjacentes = 1 defeito de ponto.

## Modos de Exibição Predefinidos

PADRÃO	RESOLUÇÃO (±1 Hz)	FREQUÊNCIA HORIZONTAL (kHz)	FREQUÊNCIA VERTICAL (Hz)
VGA	640x480@60Hz	31.469	59.94
	640x480@67Hz	35	66.667
	640x480@72Hz	37.861	72.809
	640x480@75Hz	37.5	75
	640x480@100Hz	51.08	99.769
	640x480@120Hz	61.91	119.518
SD	720x576@50Hz	31.25	50
SVGA	800x600@56Hz	35.156	56.25
	800x600@60Hz	37.879	60.317
	800x600@72Hz	48.077	72.188
	800x600@75Hz	46.875	75
	800x600@100Hz	62.76	99.778
	800x600@120Hz	76.302	119.972
XGA	1024x768@60Hz	48.363	60.004
	1024x768@70Hz	56.476	70.069
	1024x768@75Hz	60.023	75.029
	1024x768@100Hz	80.448	99.811
	1024x768@120Hz	97.551	119.989
SXGA	1280x1024@60Hz	63.981	60.02
	1280x1024@75Hz	79.976	75.025
FHD	1920x1080@60Hz	67.5	60
	1920x1080@120Hz	137.284	120.003
	1920x1080@144Hz	161.999	143.999
	1920x1080@240Hz	274.563	240.002
	1920x1080@260Hz	288.604	260.004
MODOS MAC			
SVGA	832x624@75Hz	49.725	74.551
DOS	720x400@70Hz	31.469	70.087

Nota: De acordo com a norma VESA, pode haver uma determinada margem de erro (+/-1 Hz) no cálculo da taxa de atualização (frequência de campo) entre diferentes sistemas operacionais e placas gráficas. Visando melhorar a compatibilidade, a taxa de atualização nominal deste produto foi arredondada. Consulte o produto real.

## Atribuição dos Pinos

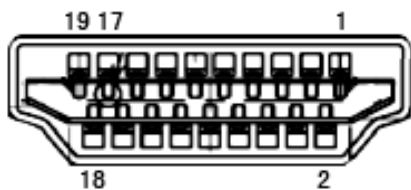

Cabo de Sinal de Vídeo Colorido de 19 Pinos

Nº do Pino	Nome do Sinal	Nº do Pino	Nome do Sinal	Nº do Pino	Nome do Sinal
1.	Dados TMDS 2+	9.	Dados TMDS 0-	17.	Terra DDC/CEC
2.	Blindagem dos Dados TMDS 2	10.	Clock TMDS +	18.	Alimentação +5 V
3.	Dados TMDS 2-	11.	Blindagem do sinal de clock TMDS	19.	Detecção de Hot Plug
4.	Dados TMDS 1+	12.	TMDS Clock-		
5.	Blindagem de Dados TMDS 1	13.	CEC		
6.	TMDS Dados 1-	14.	Reservado (N.C. no dispositivo)		
7.	Dados TMDS 0+	15.	SCL		
8.	Blindagem do Dado TMDS 0	16.	SDA		

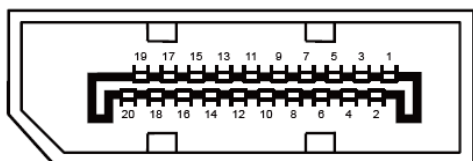

Cabo de Sinal de Vídeo Colorido de 20 Pinos

Pino N°	Nome do Sinal	Pino N°	Nome do Sinal
1	ML_Lane 3 (n)	11	GND
2	GND	12	ML_Lane 0 (p)
3	ML_Lane 3 (p)	13	CONFIG1
4	ML_Lane 2 (n)	14	CONFIG2
5	GND	15	AUX_CH(p)
6	ML_Lane 2 (p)	16	GND
7	ML_Lane 1 (n)	17	AUX_CH(n)
8	GND	18	Detecção de Hot Plug
9	ML_Lane 1 (p)	19	Retornar DP_PWR
10	ML_Lane 0 (n)	20	DP_PWR

# Plug and Play

## Recurso Plug & Play DDC2B

Este monitor está equipado com capacidades VESA DDC2B conforme o PADRÃO VESA DDC. Permite que o monitor informe ao sistema hospedeiro sua identidade e, dependendo do nível de DDC utilizado, comunique informações adicionais sobre suas capacidades de exibição.

O DDC2B é um canal de dados bidirecional baseado no protocolo I2C. O sistema hospedeiro pode solicitar informações EDID pelo canal DDC2B.

